

ივანე ჯავახიშვილის სახელობის  
თბილისის სახელმწიფო უნივერსიტეტის  
ჰუმანიტარულ მეცნიერებათა ფაკულტეტი  
არქეოლოგიის ინსტიტუტი

## ირაკლი ანჩაბაძე

**შეიარაღება**  
**ანტიკური და ადრეშუასაუკუნეების იბერია-კოლხეთში**  
**(ძვ.წ. VII-ახ.წ. VIIIსს)**

არქეოლოგიის დოქტორის (Ph.D.)აკადემიური ხარისხის მოსაპოვებლად  
წარმოდგენილი

## დისერტაცია

სამეცნიერო ხელმძღვანელი: თსუ-ს ასოცირებული პროფესორი, არქეოლოგიის  
ინსტიტუტის სწავლული მდივანი-ზვიად კვიციანი



უნივერსიტეტის  
გამოცემა

თბილისი  
2016

## შინაარსი

ანოტაცია .....	3
Annotation .....	5
შესავალი .....	6

### თავი I. შეტევითი საბრძოლო იარაღები

&I. მახვილები და სატევრები.....	9
&II. დანები.....	62
&III. ცულები.....	66
&IV. მჭვილდი და ისრისპირები.....	78
&V. შუბისპირები.....	93
&VI. სააღყო-საინჟინრო შეიარაღება [ურნალი, ლოდსატყორცნები, ატაპულტა).....	112
&VII. შურდული.....	118
თავი VIII. საბრძოლო ეტლები.....	119

### თავი II. თავდაცვითი შეიარაღება

&I. ფარი.....	121
&II. აბჯარი.....	131
&III. მუხარადები.....	150
&IV. კნემიდები.....	158
დასკენა.....	161
დანართი .....	171
Conclusion .....	194
ბიბლიოგრაფია.....	196
ტაბულების აღწერილობა.....	213
ტაბულები.....	220

## ანოტაცია

საქართველოს ისტორია, რომელიც რამოდენიმე ათასწლეულს მოიცავს, არის ომების ისტორია. რთული გეოპოლიტიკური მდგომარეობის გამო, მრავალი საუკუნეების განმავლობაში, დღევანდელი საქართველოს ტერიტორიაზე (ძველი იბერია და კოლხეთი) მცხოვრები ქართველური ტომები პერმანენტულ ომებს აწარმოებდნენ მომხდურების წინააღმდეგ. მათი სამხედრო გამოცდილება, სტრატეგია, ტაქტიკა და სამხედრო აღჭურვილობა შეესაბამებოდა იმ დროის ნებისმიერ ეტაპზე არსებულ რეალიებსა დამოთხოვნებს. შესაბამისად, სრულიად არაა გასაკვირი როდესაც საქართველოს არქეოლოგიურ მასალაში მნიშვნელოვანი ადგილი უჭირავს საბრძოლო იარაღებს. მათი შესწავლა გვეხმარება არამხოლოდ იმდროინდელი სამხედრო, არამედ პოლიტიკური, ეთნიკური და სოციალური მდგომარეობის უკეთ გააზრებაში.

გარდა უშუალოდ არქეოლოგიური მასალისა, აღნიშნული პერიოდის საბრძოლო იარაღების საკვლევად გარკვეულწილად გვეხმარება ბერძნულ-რომაული წერილობითი წყაროები, სადაც აღწერილია ქართველური ტომების ცალკეული საბრძოლო სცენები და შეიარაღება.

ადრეანტიკური ხანიდან მოყოლებული, ადრეშუასაუკუნეების ჩათვლით, ძირითადად დღევანდელი საქართველოს ტერიტორიაზე არსებობდა ორი პოლიტიკურ-კულტურული არეალი, კოლხეთისა და იბერიის სამეფოს სახით, რომელთა სამხედრო ისტორია ფაქტობრივად ასახულია არქეოლოგიური გათხრების შედეგად მოპოვებულ საბრძოლო იარაღებში.

დროთა განმავლობაში იცვლებოდა სხვადასხვა სახეობის საბრძოლო იარაღების ტიპები, საერთოდ ქრებოდა ან ჩნდებოდა ახალი ფორმები, რაც პირდაპირ იყო დაკავშირებული სინქრონულ პერიოდში იბერია-კოლხეთში და მის მეზობლად არსებულ ეთნო-პოლიტიკურ სიტუაციაზე.

სხვა ხალხების არქეოლოგიურ კულტურებთან შედარება გვიჩვენებს, რომ იბერია-კოლხეთში არსებული სამხედრო საქმე ძირითადად იმეორებდა ნომადური ხალხების სამხედრო ხელოვნებას, რომელიც განსხვავდება მომთაბარე ხალხებისაგან. აქ იგულისხმება როგორც საბრძოლო იარაღები, ისე საბრძოლო ტაქტიკა. მაღალგანვითარებადი კულტურის, სახელმწიფოებრიობის მქონე ნომადური ერებისათვის წამყვან ძალას წარმოადგენდა ქვეითი ჯარი, ხოლო ცხენოსანი შენაერთები დამხმარე ფუნქციას ასრულებდნენ. არქეოლოგიურ

ბეგლებზე, საბრძოლო იარაღებიდან ჭარბობს შუბისპირები, დანები, შემდეგ მოდის ცულები, რაც ქვეითი მეომრის ყველაზე დამახასიათებელი ატრიბუტია. ამავე დროს შედარებით იშვიათია ისრისპირები და ცხენიანი სამარხები, რომლებიც ასე დამახასიათებელია მომთაბარე ხალხების არქეოლოგიური კულტურებისათვის.

სოციალური დიფერენციაცია ასახულია იარაღების სახეობებშიც. ასე მაგალითად, მახვილი და თავდაცვითი იარაღის სხვადასხვა ელემენტები (მუზარადი, აბჯარი, ფარი) წარჩინებულთა ატრიბუტია, მაშინ როცა შუბისპირი, დანა, ცული და ისრისპირები შეიძლება დარიბულ სამარხებშიც შეგვხვდეს.

## Annotation

The long and specific process of the historical-cultural development of the Georgians on Georgian land continued over the millennia. For many centuries the Georgians were engaged in permanent warfare. Their military and fighting experience, strategy, tactics and armament developed and were perfected in battles.

In the classical period political hegemony on Georgian territory was attained by the kingdoms of Colchis and Iberia, on whose place and basis Georgia was formed in the future. The present work discusses the history of the Georgian military equipment and warfare of the cited period. The history of military-warfare is researched on the basis of a study of the available written sources and archaeological evidence on the cultural and historical development of Iberia and Colchis. It should be noted that, unfortunately, factual data for the reconstruction of the military history of the ancient period is scarce. Nevertheless, reconstruction of the military history of the 7<sup>th</sup> cent. BC-7<sup>th</sup> cent. AD is feasible to a greater or lesser extent on the basis of a mutual collation and critical analysis of the evidences of the written sources and archaeological and epigraphic remains.

Armament constitutes one of the principal sources for the study of military art of ancient Georgia and generally of the ancient World. Its development is directly proportional to the development of society. Both offensive and defensive types of armament occur in the archaeological material of Georgia.

From The types of offensive weapons, in the 7<sup>th</sup> cent. BC-7<sup>th</sup> cent. AD archaeological material are represented by spears, battle-axes, daggers, swords, knives, bows and arrows, siege engines and slings. The helmets, armours and shields represent the defensive types of armament.

The main corpus of archaeological materials related to the Colchians and Iberians comes from the cemeteries. A part of the objects was found without apparent archaeological context and it is very possible that we are dealing with objects left on the places of ancient battles.

## შესავალი

საქართველოს მიწა-წყალზე ქართველების ისტორიულ-კულტურული განვითარების, სხვადასხვა ხალხებთან ურთიერთობის ხანგრძლივი და თავისებური პროცესი ათასწლეულების განმავლობაში მიმდინარეობდა. თანამედროვე საქართველოს გეზი სახელმწიფოებრიობის გამტკიცების და ევროატლანტიკური ერთობისაკენ აქვს აღებული. ქვეყნის მყარი სახელმწიფოებრიობის, სტაბილურობისა და წინსვლის მთავარ გარანტს მაღალი თავდაცვისუნარიანობა წარმოადგენს. ამიტომ, სამხედრო საქმის ისტორიული გამოცდილების შესწავლა-გააზრება პრიორიტეტულ მნიშვნელობას იძენს.

კაცობრიობის ისტორია ძირითადად ომების ისტორიაა. სამხედრო საქმე ხდება ადამიანის ცხოვრების ძალზედ მნიშვნელოვანი და განუყოფელი ნაწილი. ანტიკურ ხანაში და შუა საუკუნეებში ის ხელოვნების დონეზე ადის და ხდება საერთო კულტურის, ცივილიზაციის ერთ-ერთი უმნიშვნელოვანესი ნაწილი. ამიტომ სამხედრო საქმის, სამხედრო ხელოვნების შესწავლის გარეშე წარმოდგენელია როგორც მთლიანად ძველი ცივილიზაციის, ისე ცალკე აღებული ეთნოსების, სახელმწიფოების ისტორიისა და კულტურის სრულყოფილი შესწავლა და აღქმა. გამონაკლისს არც ძველი იბერია და კოლხეთი წარმოადგენს.

სამწუხაროდ, საქართველოს ისტორიის სამხედრო მხარე, განსაკუთრებით კი ანტიკური ხანისა და ადრე შუსაუკუნეების ქართველური ტომების შეიარაღება და სამხედრო ტაქტიკა ქართულ ისტორიოგრაფიასა და არქეოლოგიაში არასათანადოდაა შესწავლილი. მიუხედავად არაერთი ცალკეული სტატიებისა, რომლებიც სხვადასხვა კრებულებშია მიმოფანტული და ეხება შეიარაღების ცალკეულ ტიპებს ან კონკრეტული სამაროვნის შეიარაღებას, ასევე ნაშრომებისა, სადაც ზოგადად და მოკლედაა აღწერილი ერთდროულად სამხედრო-პოლიტიკური ისტორია, წერილობითი წყაროები, სამხედრო ტაქტიკა, ფორტიფიკაციები და შეიარაღება, ჯერ კიდევ ხელთ არ გვაქვს ფუნდამენტალურად შესწავლილი და სისტემაში მოყვანილი სამხედრო სფეროს ზემოთ ჩამოთვლილი არც ერთი კომპონენტი [განსაკუთრებით ანტიკური ხანისა და ადრე შუსაუკუნეების საბრძოლო იარაღები]. ასევე უნდა აღინიშნოს,

რომ ამ თვალსაზრისით, სამწუხაროდ, მნიშვნელოვნად ჩამოვრჩებით მეზობელი ქვეყნების, პირველ რიგში კი რუსეთის მეცნიერებას.

ზემოთქმულიდან გამომდინარე, ნებისმიერი სტატია, სამაგისტრო, სადოქტორო თუმონოგრაფიული ნაშრომი, რომელიც შეეხება განხილულ საკითხებს და შეეცდება მეტნაკლებად გამოასწოროს ამ სფეროში არსებული ხარვეზები, სასიცოცხლოდ მნიშვნელოვანია.

წარმოდგენილი ნაშრომის კვლევის საგანია მთლიანად ანტიკურ და ადრე შუასაუკუნეებში იბერია-კოლხეთში გავრცელებული საბრძოლო იარაღები (ძვ.წ. VII-ახ.წ. VII სს-ბი). კვლევის ობიექტია საქართველოს ტერიტორიაზე მოცემული პერიოდით დათარიღებული ყველა ის არქეოლოგიური არტეფაქტი, რომელსაც პირდაპირ თუ ირიბად კავშირი აქვს ინდივიდუალურ საბრძოლო იარაღებთან. აქ იგულისხმება როგორც უშუალოდ საბრძოლო იარაღები ასევე ისეთი არასაომარი დანიშნულების ნივთები, სადაც იარაღი ან ბრძოლის სცენაა გამოსახული. ასევე წერილობითი წყაროები, სადაც საუბარია ქართველური ტომების შეიარაღებაზე.

ნაშრომში მოყვანილია, არქეოლოგიურ მასალაზე დაყრდნობით, კლასიკური, ელინისტური, გვიანანტიკური და ადრეშუასაუკუნეების იბერია-კოლხეთში გავრცელებული ინდივიდუალური საბრძოლო იარაღების ყველა სახეობა [შუბი, მახვილი, სატევარი, ცული, ისრისპირი და მშვილდის ნაწილები, სააღყო ტექნიკა, მუზარადი, ჯაჭვ-ჯავშანი, ფარი და კნემიდი]. თითოეული მათგანი კი დაყოფილია ცალკეულ ტიპებად და ნაჩვენებია თითოეული ტიპის განვითარების დინამიკა, გავრცელების ტოპოგრაფია, პროტოტიპები-წარმომავლობა, აღწერილია მათი ფორმები და ზომები. ნაჩვენებია მათი ანალოგიები საქართველოს ფარგლებს გარეთ რათა შეიქმნას მათი განვითარების, გავრცელების მოკლე და ზოგადი სურათი მთლიანად რეგიონში. ზოგიერთ შემთხვევებში, არქეოლოგიური მონაცემები შეჯერებულია წერილობით წყაროებთან. შედგენილ იქნა საბრძოლო იარაღების ცალკეული სახეობის გავრცელების ტოპოგრაფიული რუკები და კონკრეტულ სამაროვნებზე მათი პროცენტული მაჩვენებლები.

იარაღის ზოგიერთი სახეობის აღწერისას, გამოყოფილია ორი ქრონოლოგიური პერიოდი: ადრეანტიკური და ელინისტური ერთის მხრივ და გვიანანტიკური-ადრეშუასაუკუნეები მეორეს მხრივ.

წყაროებად გამოყენებულია ქართული, რუსული და სხვა უცხოენოვანი ლიტერატურა. როგორც სტატიები, ასევე მონოგრაფიები.

ნაშრომის უმთავრეს ღირსებას და სიახლეს წარმოადგენს ის ფაქტი, რომ პირველად ქართულ სამეცნიერო ლიტერატურაში, მოხდა საკმაოდ ფართო ქრონოლოგიური დიაპაზონის ყველა სახეობის ინდივიდუალური საბრძოლო იარაღის სიღრმისეული შესწავლა. ასევე უნდა აღინიშნოს, რომ გამოყენებულია იარაღის ცალკეული სახეობის ახლებური ტიპოლოგიზაცია და ზოგიერთი არტეფაქტი პირველად არის აღწერილი.

## **თავი I. შეტევითი საბრძოლო იარაღები**



## **&I.მახვილები და სატევრები**

**ადრეანტიკური და ელინისტური ხანა.** მახვილი, ისევე როგორც სატევარი, მშვილდთან და შუბთან ერთად ინდივიდუალური საბრძოლო შეტევითი იარაღის მთავარი სახეობაა, რომელიც ხელჩართულ ბრძოლაში გამოიყენებოდა. სატევარი და მახვილი შედგება ტარისაგან, რომელიც თავის მხრივ იყოფა ტარისთავად და ტარის ღეროდ, პირისაგან და ვადისაგან. ამ ნაწილების არსებობა და მათი მოყვანილობა, ასევე პირის განივკვეთი საფუძვლად უდევს საქართველოში და მის ფარგლებს გარეთ გავრცელებული სატევრებისა და მახვილების კლასიფიკაციას [გამყრელიძე... 2005: 133. ტაბ. XXXVI, XXXVII]. მახვილი და სატევარი შეიძლება იყოს ორპირღესილი (უპირატესად ასეთებია მთელს ანტიკურ ხანაში) და ცალპირღესილი. თითოეული მათგანი შეიძლება იყოს ტარისთავიანი და ყუნწიანი [გამყრელიძე..... 2005: 133].

უნდა აღინიშნოს, რომ ადრეანტიკური და ელინისტური ხანის მახვილებისა და სატევრების ერთმენეთისაგან გამიჯვნა ძალზედ პირობითია, რამეთუ ის ეფუძნება, როგორც წესი, გარკვეულ ტრადიციებს ან იარაღის სიგრძეს, ხოლო ცალკეული მკვლევარების აღქმა იმისა, თუ რა სიგრძის იარაღი უნდა ჩაითვალოს სატევრად ან მახვილად შეიძლება სხვადასხვაგვარი იყოს. უმრავლეს შემთხვევაში სატევრად მიიჩნევენ იმ ნიმუშებს, რომელთა სიგრძე 20 სმ-დან 40 სმ-დე აღწევს, ხოლო 40 სმ-ის ზემოთ უკვე მახვილად ითვლება. აქედან გამომდინარე, იარაღის ერთი კონკრეტული ტიპის სხვადასხვა ეგზემპლარები, სიგრძის მიხედვით, შეიძლება როგორც მახვილის, ისე სატევრის კატეგორიაში ჩაითვალოს.

იბერია-კოლხეთში ძვ.წ. VII-VI სს-დან გარდატეხა ხდება საბრძოლო იარაღების ფორმებში. ეს პირველ რიგში შეეხო ისრისპირებს, სატევრებსა და მახვილებს. ბრინჯაოს ხანაში გავრცელებული სხვადასხვა ბრინჯაოს იარაღები: ე.წ. მოკლე ფოთლისებრი სატევრისპირები, ჭვირული თავის მქონე შედგენილტარიანი ან მთლიანადსმული სატევრები და მახვილები (ე.წ. აღმოსავლურ-ქართული ტიპი), ოთხწახნაგოვანი მახვილები ძვ.წ. VII-VI სს-დან იცვლება სრულიად ახალი ტიპის რკინის სატევრებითა და მახვილებით [ლომთათიძე, 1974: 49-103], რომლებსაც არავითარი გენეტიკური კავშირი არ აქვთ წინამორბედ ბრინჯაოს ნიმუშებთან. ეს მოვლენა უნდა დაუკავშირდეს საგარეო ფაქტორებს, კერძოდ კი,

აღნიშნულ პერიოდში მიმდინარე ეთნო-პოლიტიკურ ძვრებს: ამ დროს ხდება ერთის მხრივ სკვითების, მეორეს მხრივ კი ბერძნული სამყაროს გააქტიურება, ერთგვარი ექსპანსია, რამაც გარკვეული ასახვა ჰპოვა საბრძოლო იარაღების სფეროშიც.

საქართველოს ტერიტორიაზე აღმოჩენილი ადრეანტიკური და ელინისტური ხანის მახვილები და სატევრები შესაძლებელია რამოდენიმე ტიპად დაჯგუფდეს:

**1. ე.წ სინდო-მეოტური ტიპის მახვილები.** გამოიყოფა მახვილების ერთი ჯგუფი, რომელიც ხასიათდება შემდეგი ნიშნებით: ტარის ბრტყელი ღერო, რომელიც პირთან ერთადაა გამოჭედილია ერთი საერთო ფირფიტით; ბრტყელი, განიერი, წაგრძელებული სამკუთხედის ფორმის ან წვერისკენ თანდათან დავიწროებული პირი; დაქანებული ან სწორი მხრები; სუსტად გაფორმებული ტარისთავი (ტარისთავი წარმოადგენს ტარის ღეროზე მიდუღებულ ძელაკისებურ თავს ან ღეროს გაფართოებულ ბოლოს); სიგრძე ამ მახვილებისა 60-85 სმ-ია, სიგანე კი 5,5-6 სმ შორის მერყეობს [ტაბ. I]. აღნიშნული ტიპის მთავარი დამახასიათებელი ნიშანია ლითონის ვადის უქონლობა. ასეთი მახვილები ძირითადად დამახასიათებელია ძვ.წ. V-III სს-ის სინდო-მეოტური სამარხებისათვის, ტამანის ნახევარკუნძულსა და ყუბანისპირეთში [Смирнов, 1958: 304. Рис.5 6,8 10, 914]. ყუბანისპირეთში დაახლოებით 70-ზე მეტი მეოტური ტიპის მახვილია დაფიქსირებული [Эрлих, 1991: 77]. ანალოგიური ნიმუშები გვხვდება ასევე ჩრდილოეთ კავკასიის დასავლეთ და ცენტრალურ ნაწილში [ჩრდილოეთ ოსეთის ჩათვლით][Абрамова, 2004: 17-22]. საქართველოში ისინი აღმოჩენილია: ალექსეევკას ხეობაში, ქვედა ეშერაში [Шамба, 1972:110. Таб. I 19], აგუძერაში, ახულ-აბააში, სოხუმის მთის №8 სამარხში [კალანდაძე, 1954: 34. ტაბ. IX, 2], გუადიხუს უმცროსი ჯგუფის №1 სამარხში [Трапш, 1969: 249. Таб. XXXIII, 1], ვანის ნაქალაქარის №9 სამარხში [ლორთქიფანიძე.... 1972: 211. სურ. 174] და დაბლაგომის კრამიტსამარხში [თოლორდავა, 1976: 75-78]. ზემოხსენებული სამარხეული კომპლექსები ძვ.წ. IV-III სს-ის ფარგლებში თავსდება. როგორც ვხედავთ, ასეთი მახვილები ჯერჯერობით მხოლოდ დასავლეთ საქართველოში გვხვდება.

**2. აკინაკები.** ადრეანტიკური ხანის საქართველოში გავრცელებულ სატევრებსა და მახვილებს შორის არის ნიმუშები, რომლებიც სპეციფიკური მორფოლოგიური ნიშნებით ხასიათდებიან. საქმე ეხება სატევრებისა და მახვილების თავისებური ფორმის ვადას, რომელსაც ე.წ. სკვითოლოგიურ

გამოკვლევებში “პეპლისებურს”, ”თირკმლისებურს” და “ცრუსამკუთხისებურს” უწოდებენ. სპეციალურ სამეცნიერო ლიტერატურაში ამ ფორმის ვადის მქონე სატევრებსა და მახვილებს აკინაკებს უწოდებენ.

აკინაკები ძირითადად წარმოდგენილია საქართველოს ნივთიერ კულტურაში ძვ.წ. VII-V სს-ით დათარიღებულ ძეგლებზე, მოგვიანებით კი შედარებით იშვიათად გვხვდება [გამყრელიძე, .....2005: 133].

ამ ტიპის მახვილებისა და სატევრების რამოდენიმე ვარიანტია ცნობილი. პირველისთვის დამახასიათებელია სწორი ძელაკისებური ტარისთავი და ე.წ.თირკმლისებური ვადა. პირს წაგრძელებული სამკუთხედის ფორმა აქვს ან სწორი პარალელური კიდები, რომელიც ბოლო მესამედში ვიწროვდება. ასეთი იარაღის პირი განივკვეთში ლინზისებურია ან რომბისებური[ტაბ.II,1]. აღნიშნული ფორმა აკინაკების ყველაზე უადრესი ვარიანტია და თარიღდება ძვ.წ. VII-VI სს-ით [Мелюкова, 1964: 47,48. Таб.XV]. ასეთი მახვილი მერხეულის სამარხეულ ინვენტარში ერთი ეგზემპლარით არის წარმოდგენილი. აქვე არის აგრეთვე ერთი ზუსტად მსგავსი იარაღის სატარეც. მათ ახასიათებთ ზემოდან შებრტყელებული ოთკუთხა ძელაკისებური თავი, სწორი სატარე, მკვეთრად გამოყოფილი და ზემოდან მომრგვალებული თირკმლისებური ვადა[ბარამიძე, 1977: 37]. ეშერის ნაქალაქარის მახლობლად შემთხვევით იქნა აღმოჩენილი თირკმლისებური ვადის მქონე აკინაკი [Шамба,1980: 47. Таб.LXIV, 2]. ერთ-ერთი ბოლო ეგზემპლარი ნანახია2005 წელს ეშერის სამხრეთ-აღმოსავლეთით,სოფელ კუტიშხაში,ძვ.წ. VI ს-ის სამარხში[Шамба, ..... 2007: Рис. 6 1]. ანალოგიური მახვილები და სატევრები ძირითადად ნაპოვნია ძვ.წ. VII-VI სს-ით დათარიღებულ ჩრდილო შავიზღვისპირეთის სკვითურ სამარხებში, ვოლგისა და ურალის სავრომატულ სამარხებში. ერთი მსგავსი ეგზემპლარი დაფიქსირდა კარმირ-ბლურის ძვ.წ. VII ს-ის დასასრულისა და VI ს-ის დასაწყისის ფენებში [Пиотровский, 1950: 39. Рис.18]. ზოგადად მათი სიგრძე მერყეობს 40-60 სმ-ს შორის, პირის მაქსიმალური სიგანეა 3-4 სმ.

მეორე ვარიანტიც მიეკუთვნება ე.წ. სკვითური ტიპის აკინაკების ადრეულ ჯგუფს, რომელთათვისაც დამახასიათებელია ძელაკისებური თავი და პეპლისებური ვადა[ტაბ.II,2]. მათი პირის მოყვანილობა, განივკვეთი და ზომები ისეთივეა როგორც პირველისა. ღვიძლისებური და პეპლისებური ვადის მქონე აკინაკები თითქმის თანადროულია, თუმცა ეს უკანასკნელი, როგორც ჩანს, უფრო დიდხანს შემორჩა ხმარებაში. ისინი ძირითადად გვხვდება ძვ.წ. VII-V სს-

ის ძეგლებზე [Смирнов, 1961: 10-12,19]. ანალოგიური იარაღები ცნობილია როგორც ამიერკავკასიის, ისე ჩრდილოეთ კავკასიის მრავალი სამაროვანიდან. ასეთი იარაღები აღმოჩენილია ბრილის სამაროვნის ძვ.წ. VI ს-ის კრემაციულ მოედანზე და ინდივიდუალურ სამარხებში [გობეჯიშვილი, 1952: 26,27. ტაბ.XIV], ასევე ნიგზვიანის ძვ.წ. VI ს-ით დათარიღებულ კოლექტიურ სამარხებში [Микеладзе, ....1977: 33-35]. სკვითური აკინაკების შემცველი საინტერესო კომპლექსებია გამოვლენილი პალურის სამაროვანზე: №46 სამარხში აღმოჩნდა რკინის აკინაკი ნაპირბაქეცილი, წელში გამოყვანილი სატარიო, ზემოდან დაბრტყელებული ძელაკისებური თავით, პეპლისებური ვადითა და სამკუთხა ფორმის პირით. თანმხლები მასალის მიხედვით სამარხი ძვ.წ. VI ს-ით თარიღდება. აკინაკი ნაპოვნია პალურის №48 სამარხშიც. განსხვავება ზემოთ ნახსენებ იარაღთან ისაა, რომ ეს უკანასკნელი სწორი და ოთკუთხა სატარიო ხასიათდება, ასევე მისი პირი უფრო ფართოა და წვერისაკენ თანდათან ვიწროვდება. პალურის სამაროვანზე მესამე აკინაკი ნაპოვნია №64 სამარხში. ფორმით იგი უფრო მეორე იარაღს ემგავსება. ზომით ყველაზე უფრო მოზრდილია და შესაძლოა მახვილსაც კი წარმოადგენდეს. აქვე იყო ვიწრო და მოგრძო პირის მქონე გაურკვეველი ტიპის მახვილი. სამივე სამარხი ძვ.წ. VI ს-ით თარიღდება [ბარამიძე, 1977: 37-39].

საქართველოში პეპლისებურ ვადიანი აკინაკების ყველაზე ადრეული ეგზემპლარი ნაპოვნია ფიჭვნარის ადრეელინისტური ხანის ფენაში. მას აქვს ძელაკისებური ტარისთავი, პეპლისებური ვადა და წაგრძელებული სამკუთხედის ფორმის პირი. მთლიანი სიგრძეა 58 სმ [კახიძე, ... 2004: 118. სურ.271].

საკმაოდ არის ამ ტიპის იარაღები აფხაზეთშიც. ამ თვალსაზრისით აღსანიშნავია გუადისუს ნეკროპოლის ძვ.წ. VI ს-ით დათარიღებული №8 სამარხი, სადაც გამოვლინდა პეპლისებურ ვადიანი აკინაკი [Трапш, 1969: 26,27]. ანალოგიური სატევარი ნაპოვნია სოხუმის მთაზე [Каландадзе, 1969: 77-80], წითელი შუქურას სამაროვნის უმცროსი ჯგუფის №1 სამარხში [Трапш, 1969: 268. Таб.XXXVI,5], სოფ.ჩობანლუკში [Воронов, 1969: 48. Таб.XXXIX, 2], ეშერის ნაქალაქარის ძვ.წ.V-IV სს-ის ფენაში [Шамба, 1980: 47. Таб.LXIV, 1], გაგრაში [Трапш, 1970: 194. Таб.XVII] და გაგრის რაიონის სოფ.კოლხიდაში, სადაც სატევარი ჩადებული იყო მდიდრულად ორნამენტირებულ ბრინჯაოს ქარქაშში. სამარხი ძვ.წ. VI ს-ის პირველი ნახევრით დათარიღდა [Трапш, 1954: 139].

აღმოსავლეთ საქართველოში ისინი აღმოჩენილია სამთავროს [Каландадзе, 1969: 67], დვანისა [მაკალათია, 1948: 28. ტაბ. II-I] და თლის სამაროვნებზე, სადაც ისინი ე.წ. სკვითური ისრისპირების შემცველ სამარხებში გვხვდებიან.

პეპლისებურ ვადიანი იარაღები დიდი რაოდენობით არის ცნობილი ჩრდილო კავკასიის ტერიტორიაზე [კრასნოდარის, პსადოხას, პიატიგორსკის, ნესტეროვის, მინერალური წყლების, ლუგოვოეს და სხვა სამაროვნებზე], სადაც ისინი ძირითადად ძვ.წ. VI ს-ის კომპლექსებში გვხვდებიან [Крупнов, 1960: 205, 208, 21, 47]. საკმაო რაოდენობითაა ისინი წარმოდგენილი უკრაინის (სმელის, სტაროსელიეს, ჟურავკის და ვოლსკის სამაროვნები), მოლდავეთისა და სამხრეთ რუსეთის სტეპების მასალებში.

საქართველოს ტერიტორიაზე ნაპოვნი ზემოთ აღნიშნული აკინაკები ყველაზე დიდ მსგავსებას მაინც სკვითური არქაიკის იმ იარაღებთან ავლენენ, რომლებიც ყველაზე ადრეულ ნაკეთობებად არის მიჩნეული. ამგვარია კელერმესის და მელგუნოვის ყორღანების აკინაკები, ყორღან “სტარშია მოგილას” მოკლე მახვილი, ამუ-დარიის განძის ოქროს ფირფიტაზე გამოსახული მახვილი და პერსეპოლის რელიეფების მახვილები. აღნიშნული უადრესი აკინაკები მეკლევართა მიერ ძვ.წ. VII-VI ს-ით, ან ძვ.წ. VI ს-ის ბოლო და V ს-ის პირველი ნახევრითაა დათარიღებული [Илинская, 1968: 88, 89].

პეპლისებურ ვადიანი აკინაკების შემდგომ განვითარებას წარმოადგენს ის აკინაკები, რომლებსაც ე.წ. ცრუ-სამკუთხედისებური ვადა (წააგავს პეპლისებურ ვადას, მაგრამ შედარებით მცირე ზომით) და სწორი, ძელაკისებური ან ბრტყელოვალური ტარისთავი აქვთ. მათ აქვთ წაგრძელებული სამკუთხედის ფორმის ან სწორი და ბოლო მესამედში დავიწროებული პირი, რომლებიც განიკვეთში შეიძლება იყვნენ ლინზისებური ან რომბისებური. იარაღის ზომები განსხვავებულია და მერყეობს 40-71 სმ-ს შორის. ცრუ-სამკუთხედისებურ ვადიანი აკინაკები ძირითადად გვხვდება ძვ.წ. IV-III სს-ით დათარიღებულ სკვითურ ძეგლებზე [Мелюкова, 1964: 51, 52. Таб. XVIII, 1-3, 6-10]. საქართველოში ისინი აღმოჩენილია სოხუმის მთაზე, სოხუმში და სოფ. ხიფსთაში [ტაბ. II, 4]. აფხაზეთში აღმოჩენილი ნიმუშები უნდა დათარიღდეს ძვ.წ. IV-III სს-ით [Воронов, 1975: Рис. 5 13, 14, 17].

აკინაკისებური იარაღების განსაკუთრებულ ჯგუფს ქმნის ე.წ. ანტენისებურთავიანი ნაკეთობები. ზოგჯერ ტარის შევრილები ზომორფული მოტივებით არის შესრულებული [ტაბ. II, 3]. ანტენისებურთავიანი მახვილები და

სატევრები ერთნაირადაა დამახასიათებელი ძვ.წ. VI-IV სს-ის როგორც სკვითური სამარხებისათვის, ისე სავრომატული ძეგლებისათვის ურალისა და ვოლგის ორმდინარეთში. მათ თირკმლისებური, პეპლისებური ან ე.წ. სეგმენტისებური ფორმის ვადა აქვთ. იარაღის პირი წაგრძელებული სამკუთხედივითაა, რომელიც თანდათან ვიწროვდება წვეტისკენ. იარაღების სიგრძე ვარირებს 35-51 სმ-ს შორის. განივკვეთში რომბისებურია ან ლინზისებური [Мелюкова, 1964: 53-55. Таб. XX, 1-5, 7, 12]. ანალოგიური ნიმუშები მცირე რაოდენობით გვხვდება საქართველოს არქეოლოგიურ ძეგლებზეც: სოხუმის მთის №4 კომპლექსის სატევარს (სიგრძე 29,5 სმ) აქვს პეპლისებური ვადა და ანტენისებური ტარისთავი, რომლის შვერილების ბოლოები ფრინველის თავის გამოსახულებითაა დასრულებული. ტარის დერო სადაა და ზემოთკენ გაფართოებული. პირს წაგრძელებული სამკუთხედის ფორმა აქვს [კალანდაძე, 1954: 32. ტაბ. VIII, 19]. სოხუმის მთის №4 სამარხის სატევრის ცალკეული დეტალების მოყვანილობა ხსნის მისი დათარიღების საკითხს: ძვ.წ. V-ს-ში ჯერ კიდევ არის ხმარებაში ანტენისებურთავიანი და პეპლისებურვადიანი ნიმუშები, ხოლო ძვ.წ. V ს-ის დასაწყისში ჩნდება ე.წ. ცხოველსახოვანი შვერილები. პეპლისებური ვადა კი ძვ.წ. V ს-ის დასასრულიდან ე.წ. ცრუსამკუთხა მოყვანილობის ვადით იცვლება. ასე რომ პეპლისებური ვადისა და ცხოველსახოვანი შვერილების თანაარსებობის ხანაა ძვ.წ. V საუკუნე, უკიდურეს შემთხვევაში ძვ.წ. IV ს-ის დასაწყისი. სოხუმის მთის №4 სამარხიც ამ ხანას უნდა მივაკუთვნოთ [გამყრელიძე, .....2005: 134]. აქვე იყო აღმოჩენილი მსგავსი იარაღის ტარი, მთვარისებური ტარისთავით. ანტენისებურთავიანი და პეპლისებურვადიანი ნაკეთობები აფხაზეთში ასევე ნანახია სოხუმში, ბომბორაში და მაჭარაში. აღსანიშნავია ის ფაქტი, რომ თუ სოხუმის მთის №4 კომპლექსში აღმოჩენილი არტეფაქტი აშკარად წარმოადგენს ძვ.წ. VI-V სს-ის სავრომატული და სკვითური ზოომორფულშვერილებიანი ნიმუშების მინაბაძს [Пиотровский, 1959: 177], დანარჩენ იარაღები გამოირჩევიან გაფორმების აშკარა ადგილობრივი თავისებურებით, აქ პირველ რიგში იგულისხმება წვეტებით ქვემოთ დაშვებული ნახევარმთვარისებური ტარისთავები, რომლებიც გარკვეულ მსგავსებას ამჟღავნებენ კოლხურ-ყობანური წრის ბრინჯაოს სატევრების ტარისთავებთან. საყოველთაოდ მიღებულია მოსაზრება, რომ ძელაკისებურთავიანი და პეპლისებურვადიანი [იშვიათად თირკმლისებურვადიანი] სატევრები სკვითურ კულტურაში გავრცელებულია წინა აზიიდან, ამიერკავკასიის გზით. აქემენიდურ

ადმოსავლეთში, ამ ფორმამ ძვ.წ. IV-III სს-შიც იარსება, მაშინ როცა სკვითურ სამყაროში უკვე აკინაკების სხვა ვარიანტები იყო გავრცელებული. აღსანიშნავია ის გარემოებაც, რომ სკვითურ კულტურაში დამოწმებული აკინაკები ფორმათა ნაირგვარობით ხასიათდება, რასაც ვერ ვიტყვით საქართველოს მასალების მიხედვით. აქ ძირითადად ერთი ტიპის ნაკეთობასთან გვაქვს საქმე[დვიძლისებურ ან პეპლისებურ ვადიანი], რომელსაც შემდგომი განვითარება არ განუცდია და შემოინახა თავი თავის პირველად ვარიანტში. მათი არსებობაც საქართველოს ტერიტორიაზე დროის ხანმოკლე პერიოდს განეკუთვნება (ძვ.წ. VII ს-ის მეორე ნახევარი-VI საუკუნე). ის გარემოება, რომ მათ არ განუცდიათ შემდგომი განვითარება და არც ეძებნებათ პროტოტიპები საქართველოს არქეოლოგიურ მასალაში, იმ მოსაზრების სასარგებლოდ მეტყველებს, რომ იარაღის ეს ფორმა წინააზიიდანაა გავრცელებული საქართველოს გზით საკუთრივ სკვითურ კულტურაში [ბარამიძე, 1977: 37-39].

სამეცნიერო ლიტერატურაში მიღებულია აკინაკების კავკასიური წარმოშობის ვერსიაც, როცა აკინაკების პროტოტიპებად მიჩნეულია რკინის ხანის კავკასიაში გავრცელებული ე.წ. “ბიმეტალური” სატევრები და მახვილები (სხვანაირად “ჩრდილოკავკასიური” ან “ყაბარდინო-პიატიგორსკული”). ისინი ძირითადად გვხვდება ჩრდილოეთ კავკასიაში: ყაბარდინო-ბალყარეთის, ჩრდილოეთ ოსეთის, ჩეჩნეთისა და დაღესტნის ძვ.წ.VIII-VII სს-ის სამარხებში [Вальчак, 2008: 6-25]. საქართველოში ისინი აღმოჩენილია ძვ.წ.VIII-VII სს-ის ჩითახევის, ბორნიდელეს, ნიგოზეთის, ნაცარგორის, თლიის[კვირიკვაია, 2009: 7-9], პრიმორსკოესა [Стражев, 1926: 106,107] და სხვა ძეგლებზე.

ბრილისა და კულანურხეის ეგზემპლარების მეტალოგრაფიული კვლევა აჩვენებს, რომ აკინაკებს სხვადასხვა მეთოდით ამზადებდნენ. გამოიყენებოდა როგორც მაღალი, ისე დაბალნახშირბადიანი ფოლადი. ზოგიერთს ეტყობა თერმული დამუშავებისა და ე.წ. ცემენტაციის კვალი.

**3. ცალპირლესილი მახვილები.** ცალპირლესილი მახვილები აღმოჩენილია დასავლეთ საქართველოს როგორც ზღვისპირა პუნქტებში (ეშერა, ფიჭვნარი), ასევე შიდა რაიონებში (რაჭა, სვანეთი, იმერეთი).გამოიყოფა ტარიანი და ყუნწიანი ეგზემპლარები. ისინი ნანახია გუადიხუს უმცროსი ჯგუფის №7 კომპლექსში, რომელიც ძვ.წ. IV-III სს-ით თარიღდება [Квирквелия,1981: 7], ყანჩაეთში [გაგოშიძე, 1964: 51. ტაბ.XII,32], ითხვისში[Лордкипანიძე ,1978: 90. Таб.VIII,6], შრომის უბანში და ბრილში[გობეჯიშვილი, 1952: 29].მახაირების

მსგავსი ცალპირლესილი ეგზემპლარები აღმოჩენილია ღების ძვ.წ. V ს-ის სამარხებში. გარდა ამისა, რამდენიმე ცალი შემთხვევით ყოფილა მოპოვებული ზემო ლახამში (სვანეთი). ეშერის ერთ-ერთ სამარხში აღმოჩენილი ასეთივე იარაღი, თანმხლები კომპლექსის მიხედვით, ძვ.წ. IV ს-ით თარიღდება [Шамба, 1972: 105]. ასევე ეშერის ნაქალაქარის ძვ.წ. IV ს-ის მეორე ნახევრის ფენაში იყო აღმოჩენილი რგოლისებური ტარისთავის მქონე ცალპირლესილი მახვილი [Шамба, 1980: 47]. აღსანიშნავია წითელი შუქურას სამაროვნის უმცროსი ჯგუფის №3 სამარხის ცალპირლესილი მახვილი. აღნიშნული არტეფაქტი რკინისაა, მისი სქელი ზურგი ბოლომდე სწორია, ხოლო ბასრი პირი მოხრილია მხოლოდ წვერისკენ. გააჩნია მრგვალგანივიკვეთიანი და ვიწრო სატარე ღერო. ვადაზე ორი ლურსმანია შემორჩენილი ხის ფირფიტის დასამაგრებლად. პირის სიგრძეა 35 სმ, სიგანე 5,2 სმ [Трапш, 1969: 270. Таб. XXXVII, 14].

ცალპირლესილი მახვილები ნაპოვნია ჩრდილოეთ კავკასიისა და ჩრდილოეთ შავიზღვისპირეთის ძვ.წ. IV-III სს-ის ძეგლებზედა ბოსფორის ქალაქების სამაროვნებზე. სადაც მახვილებს ოვალური ტარისთავი და სწორი ან ტრაპეციისებური ვადა აქვთ.

ცალპირლესილ მახვილებს ხშირად ბერძნულ მახაირებთან [ან კოპისი] აიგივებენ [Лордкипанидзе, 1978: 89], თუმცა რამდენად გამართლებულია ცალპირლესილი მახვილების მაინცდამაინც ბერძნულ მახაირასთან დაკავშირება, ძნელი სათქმელია, მით უფრო, რომ კავკასიაში ძვ.წ. VII-VI სს-ში ფართოდაა გავრცელებული დიდი ზომის რკინის მოხრილი დანები, რომელთაც, ადვილი შესაძლებელია, საფუძველი დაუდეს იარაღის ამ ფორმას. ცალპირა ნამგლისებური მახვილები ცნობილი იყო მახლობელი აღმოსავლეთის ხალხებისათვის ჯერ კიდევ ბრინჯაოს ხანაში და შემდგომაც, ამიტომ თვით ბერძნულ სამყაროში, მახაირებად და კოპისებად წოდებული ცალპირა მახვილები შესაძლებელია აზიიდან გავრცელდა. ქსენოფონტე სიტყვა “კოპისს” (ბერძნული სიტყვაა და აღნიშნავს ცალპირლესილ მოხრილ დანას) იყენებს სპარსელებისა და ეგვიპტელების იარაღის აღსანიშნავად, ასევე ჰეროდოტე მოიხსენიებს მათ სპარსელთა ცხენოსან ჯარში. ასევე შესაძლებელია, რომ კავკასიისა და ჩრდილოეთ შავიზღვისპირეთში აღმოჩენილი ადრეანტიკური ხანის ცალპირლესილი მახვილები უშუალოდ ბერძნული მახაირას გავლენით შეიქმნა, ტარისთავისა და ვადის ადგილობრივი სტილის შენარჩუნებით. ამ უკანასკნელ ვერსიას ამყარებს მათი აღმოჩენის ტოპოგრაფიაც: ისინი გვხვდება



დასავლეთ კავკასიაში, ჩრდილოეთ შავიზღვისპირეთში, მაშასადამე ბერძნული გავლენის არეალში.

ბერძნული მახაირა სრულიად გარკვეული ტიპოლოგიური ნიშნებით ხასიათდება. საბერძნეთში მახაირას დამახასიათებელი ტარი ჰქონდა: წაგრძელებული, შეუკრავი რგოლის ტიპისა. ცალპირა იყო, განიერი, შუა ნაწილში გაფართოებულპირიანი; ბლაგვი მხარე შესქელებული იყო. ყოველთვის არ იყო მოხრილი; ტარი ხშირად ფრინველის თავის ნისკარტმოხრილი სახით იყო წარმოდგენილი. მახაირებზე პირია მოხრილი, ტარის მიმართ კი სწორია. ქარქაშები იყო ხისა, ტყავ ან ლითონგადაკრული. ატარებდნენ თასმით, რომელიც მხარზე იყო გადებული და ქარქაშს უერთდებოდა, იშვიათად იმაგრებდნენ ქამარზე [Сокольский, 1954: 130]. როგორც ვხედავთ, საქართველოში დადასტურებული ცალპირლესილი მახვილების ბერძნულ მახაირასთან სრულ მსგავსებაზე საუბარი არ შეგვიძლია იმიტომ, რომ არ იკითხება სწორედ ის დეტალები, რომლებიც განმსაზღვრელია.

მახაირების ან მათი ადგილობრივი მინაბაძების შესახებ საინტერესო ცნობები მოიპოვება წერილობით წყაროებშიც: ჰეროდოტე თავის ისტორიის VII წიგნის 7.79 ნაკვეთში წერს, რომ “...კოლხებს კი ჰქონდათ ხის მუზარადები, გამოუქნელი ტყავის მომცრო ფარები, მოკლე შუბისპირები და გარდა ამისა მახაირები” [ყაუხჩიშვილი, 1959: 113]. მართალია ამ თხზულების თარგმნებში სიტყვა “მახაირა” ხშირად დანად ან ხანჯლად ითარგმნება, მაგრამ ზოგიერთი მკვლევარის, მაგალითად გ.ლორთქიფანიძის აზრით, ის ზუსტად აღნიშნავდა ბერძნულ 60-70 სმ-ის სიგრძის ტარმორკალულ, ყუასქელ, ცალპირა, ვადაგამოყვანილ, ბოლოფართო და წაგრძელებულ წვერიან საჩეხ იარაღს [ლორთქიფანიძე, 1979: 97]. ნებისმიერ შემთხვევაში ცხადია, რომ ჰეროდოტე ზუსტად მახაირას თუ არა, მის მსგავს იარაღს მაინც გულისხმობდა, რომელთა არსებობა, როგორც ვნახეთ, არქეოლოგიურადაც დასტურდება.

საინტერესოა ამ ტიპის იარაღების ლითონის სტრუქტურა. ბრილის ორ ნიმუშზე დაკვირვებამ აჩვენა, რომ ისინი დამზადებულია დაბალნახშირბადიანი ერთი მთლიანი ფოლადის ფურცლისაგან.

**4. ე.წ. წინააზიური ტიპის რკინის სატევრები.** აფხაზეთში, ყულანურხვის ძვ.წ. VII-VI სს-ის ერთ-ერთ სამარხში, სკვითური ტიპის ისრისპირებთან ერთად, აღმოჩნდა აღნიშნული ტიპის იარაღი. ტარის დასაგებად მის ბრტყელ სახელურზე და პირის მხრებზე ორ-ორი ნახვრეცია დატანილი. პირი თანდათან

ვიწროვდება წვეტიანაკენ და განიგვეთში რომბისებურია. მთლიანი სიგრძეა 38 სმ, პირის მაქსიმალური სიგანე მხრებთან 3,5 სმ [Трапш,1962: 45]. ანალოგიური რკინის სატევრები აღმოჩენილია ბრილის ძვ.წ. VII-VI სს-ის კომპლექსებში [გობეჯიშვილი, 1952: 99] და ორი ცალი აზერბაიჯანში, სოფ.მირზიკში. მსგავსი ოღონდ ბრინჯაოს სატევრები და მახვილები ნაპოვნია ამიეკავკასიისა და ჩრდილოეთ კავკასიის სხვადასხვა ძეგლებზეც. ერთი ანალოგიური სატევარი, უადრესი ფორმის სკვითურ ისრისპირებთან ერთად, აღმოჩნდა კარმირ-ბლურის გათხრების დროსაც [Трапш, 1969: 247. Таб. VI, XXXIII з]. მათ არ მოეპოვებათ პროტოტიპები როგორც საქართველოს ტერიტორიაზე, ისე მთლიანად კავკასიაში, მაშინ როდესაც ისინი გვხვდება წინა აზიის ძვ.წ. XV-IX სს-ის ძეგლებზე [Трапш, 1962: 45,46]. ამიერკავკასიის ტერიტორიაზე სკვითურ ისრისპირებთან ერთად მათი აღმოჩენის ფაქტები, ზოგიერთ მკვლევარს აფიქრებინებს, რომ მათი წინააზიიდან ამიერკავკასიაში გავრცელება შეიძლება უკავშირდებოდეს სკვითების მოძრაობას.

ცალკე უნდა ვახსენოთ ცუდად შემონახული არტეფაქტები, რომელთა აღწერა და მით უფრო ტიპის განსაზღვრა შეუძლებელია მათი დაცულობის ხარისხის გამო. ასეთია კამარახევის სატევრები, რომლებიც ძვ.წ. IV-III სს-ით თარიღდება [ჯღარკავა, 1982: 163. სურ.1177,1178,966,1005]. აქვეა ნაპოვნია ერთი რკინის ცალპირა იარაღი, 51 სმ სიგრძისა, №6 კომპლექსში, რომელიც ზოგადად, ძვ.წ V-III სს-ით არის დათარიღებული [რამიშვილი, 1959: 23,32. ტაბ.X, 1].

როგორც ვხედავთ, ადრეანტიკური და ელინისტური ხანის იბერია-კოლხეთში (ძვ.წ. VII-I სს) გამოიყენებოდა სხვადასხვა ტიპის მახვილები და სატევრები, მათი სხვადასხვა ვარიაციებით. თითოეულ მათგანს ეძებნება მრავალი თანადროული ანალოგიები და პროტოტიპები საქართველოს ფარგლებს გარეთ, რომლებიც საკმაოდ კარგად არის შესწავლილი რუსი და ევროპელი მეცნიერების მიერ და შესაბამისად, მათ წარმომავლობაზე საუბარი დიდ სიძნელეს არ წარმოადგენს. როგორც ნაშრომის დასაწყისშივე აღინიშნა, ძვ.წ. VII-VI სს-დან ხდება გარდატეხა იარაღების ამ სახეობაში. ძველი ბრინჯაოს სატევრები და მახვილები ადგილს უთმობენ სრულიად ახალ რკინის ფორმებს, რაც უნდა დაუკავშირდეს საგარეო ფაქტორებს. წარმომავლობის მიხედვით, ადრეანტიკურ ხანაში გავრცელებული მახვილები და სატევრები, ორ მთავარ ჯგუფად შეიძლება დაიყოს, ე.წ. “ბარბაროსული” (სკვითური და სავრომატული აკინაკები; ე.წ. სინდო-მეოტური მახვილები და წინააზიურ-სპარსული სატევრები) და

ელინური ტიპის ნიმუშებად(ამ შემთხვევაში იგულისხმება ბერძნული მახაირები და მათი ადგილობრივი მინაბაძები(ცალპირალესილი მახვილების სახით). უფრო ადრეულ პერიოდში გავრცელებული იარაღებისაგან განსხვავებით [მაგალითად, ე.წ. აღმოსავლურ-ქართული ტიპის ჭვირულთავიანი ბრინჯაოს მახვილები] ადრეანტიკური და ელინისტური ხანის მახვილებისა და სატევრების რომელიმე ტიპის ადგილობრივ წარმომავლობაზე საუბარი ძნელია.

ადრეანტიკური ხანისა და ელინისტური პერიოდის საქართველოში აღმოჩენილი მახვილებისა და სატევრების განსხვავებული ფორმები და დეკორი, დაკავშირებულია მათ განსხვავებულ წარმომავლობასთან, სხვადასხვა საწარმოო ცენტრებში მათ დამზადებასთან. თუმცა იარაღის ფორმებისა და ზომების მრავალფეროვნება მათი დანიშნულების მიხედვითაც შეიძლება აიხსნას. მოკლე სკვითური აკინაკები წარმოადგენდა საბრძოლველ იარაღს, ქვეითად ბრძოლის დროს. უფრო გრძელი პირის მქონე ორპირალესილი ან ცალპირალესილი მახვილები ალბათ უფრო ცხენიდა საჩხეი იარაღი იყო. ამ თვალსაზრისით ერთობ საინტერესოა ქსენოფონტეს ცნობები, როცა ის ერთგვარ რჩევებს იძლევა ცხენოსანი მეომრებისათვის, როცა მოუწოდებს მათ გამოიყენონ მახაირები.

**გვიანანტიკური პერიოდი და ადრეშუასაუკუნეები.** ძვ.წ. II ს-დან შავიზღვისპირეთში და ჩრდილოეთ კავკასიაში, ხოლო ახ.წ. I ს-დან იბერიასა და კოლხეთში ჩნდება ახალი ფორმის მახვილები და სატევრები, რომლებიც მნიშვნელოვნად განსხვავდებოდნენ ადრინდელი “ბერძნული” და ე.წ. “სკვითური” ტიპის სატევარ-მახვილებისაგან.

ახ.წ. I-VI სს-ში იბერიასა და კოლხეთში გავრცელებული მახვილებიდან და სატევრებიდან, რამდენიმე ძირითადი ტიპის გამოყოფა შეიძლება: პირველია ე.წ. ტარგოლიანი მოკლე მახვილები, რომლებიც უფრო ადრეულ, ახ.წ. I-III სს-ის სამარხებში გვხვდება. უფრო გრძელი პირის მქონე მახვილები, რომლებსაც ყუნწისებური, უთავო სახელური აქვთ, ახ.წ. I-VII სს-ს მოიცავენ. ამ უკანასკნელი ტიპის შიგნით კიდევ ორი ვარიანტი გამოირჩევა. სატევრები წარმოდგენილია ორპირალესილი და ცალპირალესილი (ე.წ. სკრამასაქსი) ნიმუშებით.

**1. ტარგოლიანი მახვილები.** ტარგოლიან მახვილებს [ტაბ. III] გენეზისი დაუდო, ალბათ ყველაზე მეტად, სკვითურ-სავრომატული აკინაკების ერთ-ერთმა ტიპმა, კერძოდ კი ე.წ. “ანტენისებურ” თავიანმა და მისგან განვითარებულმა ე.წ. “ზომორფულ თავიანმა” მახვილებმა, რომლებიც ძვ.წ. VI-V სს-ში

გავრცელებული იყო ვოლგისპირეთში, სამხრეთ ურალში, უკრაინაში, ყირიმში, ჩრდილოეთ კავკასიაში და ა.შ. აღნიშნული მოსაზრების სასარგებლოდ მეტყველებს მახვილების ტიპოლოგიური და ფუნქციონალური სიახლოვე, მათი გავრცელების ტერიტორია და ცვლკეული გარდამავალი ფორმების არსებობა. ტარგოლიანი მახვილების გენეზისი არ მომხდარა ჩრდილოეთ შავიზღვისპირეთში. ისინი აქ ჩნდებიან უფრო მოგვიანებით, შუასაბრტყელ პერიოდში, სარმატთა ექსპანსიის დროს. დიდი ალბათობით, მათი ფორმირება მოხდა ვოლგისა და ურალის ორმდინარეთში, სადაც აღმოჩენილია როგორც მათი წინამორბედი ორიგინალური შეკრულვოლუტიანი მახვილები [ტაბ.IV,1], ისე ტარგოლიან მახვილთა ყველაზე ადრეული ეგზემპლარები და გარდამავალი ტიპის ნიმუშებიც [ტაბ.IV,2-5]. ეს გარდამავალი ეგზემპლარები მოწმობს, რომ ტარის რგოლი ყალიბდება სწორი ვადის ფორმირების პარალელურად. სარმატულ მახვილებში ვადის ევოლუცია მიმდინარეობდა ღვიძლისებური ფორმიდან, გულისებური ფორმის გავლით ე.წ. პეკლისებურისკენ, ხოლო შემდეგ სწორდება. სწორი ვადა ყალიბდება უპირველეს ყოვლისა ურალისპირეთის საერომატებში. ძვ.წ. IV ს-ში აქ გავრცელებას იწყებს ორფერდა ან რკალისებური ვადის მქონე მახვილები, ე.წ ნამგლისებური ან სწორი თავით. ძვ.წ. III ს-ში კი ვადა იღებს სწორ ფორმას [Хазанов, 1971: 8]. პროხოროვის ეპოქაში („პროხოროვის კულტურა“-ადრესარმატული პერიოდი. ძვ.წ. IV-II სს) ტარგოლიანი და ნამგლისებურ თავიანი მახვილები თანაარსებობდნენ, ხანდახან ისინი სამარხებში ერთად ფიქსირდება. ტარგოლიანი მახვილებისა და სატევრების საბოლოო ფორმირება ძვ.წ. II ს-ში მთავრდება. ყველაზე მასობრივად ტარგოლიანი მახვილების გავრცელება იწყება ე.წ სუსლოვსკის პერიოდიდან (შუასაბრტყელი პერიოდი. ძვ.წ. I-ახ.წ I სს), როდესაც სარმატული ტომების ფართო განსახლება იწყება და მათთან ერთად ტარგოლიანი მახვილებიც ვრცელდება აღმოსავლეთ ევროპაში, ჩრდილოეთ კავკასიაში და ბოსფორის სამეფოში. ტარგოლიანი მახვილების გავრცელება ჩრდილოეთ კავკასიაში იწყება ძვ.წ. I საუკუნიდან. აქ მათი უმრავლესობა აღმოჩენილია ყუბანისპირეთში. შეიძლება ეს დაკავშირებული იყოს აორსებისა და სირაკების სამხრეთისკენ გადაადგილებასთან. ტარგოლიანი მახვილები აღწევენ დაღესტანშიც. ჩრდილოეთ კავკასიაში მათი არსებობის ქრონოლოგიური დიაპაზონი მოიცავს ძვ.წ. I-ახ.წ. II საუკუნეებს. ახალი წელთაღვრიცხვიდან ტარგოლიანი მახვილები გამოიყენება სამხრეთ კავკასიაშიც: იბერიასა და

კოლხეთში, დღევანდელი აზერბაიჯანის ტერიტორიაზე. ისინი აღმოჩენილია ირანშიც. აღმოსავლეთით მათი გავრცელების უკიდურესი არეალი აღწევდა ჩინეთამდე [Смирнов, 1961: 9-40].

რაც შეეხება ქართულ ეგზემპლარებს, ჯერ მხოლოდ 21 ცალია დაფიქსირებული საქართველოს სხვადასხვა ძეგლებზე. ყველაზე უადრესია ეშერის ნაქალაქარის გვიანელინისტურ ფენაში აღმოჩენილი ნიმუში, რომელიც ნაკლულია და მხოლოდ ტარის ნაწილია შემორჩენილი, თავისი რგოლით [Шамба, 1980: 47. ტაბ. XI, 3]. ნაქალაქარში აღმოჩენილი არქეოლოგიური მასალა აჩვენებს (ისრისპირები, შუბისპირები და ნახანძრალი ფენა), რომ არაუგვიანეს ძვ.წ. I ს-ის პირველი ნახევრისა, ქალაქი განიცდის შემოსევას და ინგრევა. სტრაბონი და პლინიუსიც საუბრობენ ამ პერიოდში აქ ზიხებისა და ჰენიოხების ღაშქრობებზე. ნაქალაქარზე ნანახი ტარრგოლიანი მახვილიც შესაძლებელია სწორედ ამ მოვლენას უკავშირდებოდეს. ამრიგად, კოლხეთის ტერიტორიაზე ტარრგოლიანი ტიპი უკვე გვიანელინისტურ ხანაში აღწევს, მაგრამ სამარხებში ისინი მხოლოდ ახალი წელთაღვრიცხვიდან გვხვდება, როგორც კოლხეთის ისე ძველი იბერიის ტერიტორიაზე. აფხაზეთში კიდევ ორი ტარრგოლიანი იარაღია ნანახი. ერთი ცალი შემთხვევით აღმოჩნდა სოფ.წებელდაში, დიდი ალბათობით დარღვეული სამარხიდან. მისი სატარე ყუნწი ბრტყელია, განიგვეთში სწორკუთხა. აქვს სწორი ვადა და მრგვალი სატარე რგოლი, რომლის დიამეტრი 6 სმ-ია. პირის სიგანე ვადასთან 6 სმ-ია, გადანატეხთან 5 სმ. მახვილის პირი განგვეთში ღინზისებურია. გასაგები მიზეზების გამო, ამ კონკრეტული მახვილის ზუსტი თარიღის განსაზღვრა რთულია, თუმცა, საქართველოს დანარჩენ ტერიტორიაზე აღმოჩენილი ანალოგიების მიხედვით, წებელდური არტეფაქტიც ალბათ ახ.წ. I-III სს-ში თავსდება [Гуһна, 1978: 79].

მეორე იარაღი აღმოჩნდა წებელდის რაიონში, ე.წ. წიბილიმის კომპლექსის ერთ-ერთ სამარხში. ეს უკანასკნელი წარმოადგენს ტარრგოლიან, ცალპირღესილდა ოდნავმოხრილ დანას. არტეფაქტის ადგილმდებარეობის მიხედვით, როგორც ჩანს, დანა მიცვალებულს ქამარზე ეკიდა. სხვა თანმხლები მასალის მიხედვით, სამარხი თარიღდება ახ.წ. II ს-ით [Воронов, 1979: 181]. უნდა აღინიშნოს, რომ ნაშრომის ავტორისთვის უცნობია მსგავსი ნიმუშიარამარტო საქართველოში, არამედ სარმატთა განსახლების ტერიტორიიდანაც, რაც მიანიშნებს მის უნიკალურობაზე.

ტარგოლიანი რკინის მახვილი აღმოჩნდა ღიას სამაროვნის №1 სამარხში. ის მოთავსებული იყო მიცვალებულის წელის არეში, ძლიერ დაჯანგული და დაშლილი. მახვილის წვერის ნაწილთან, 8 სმ-ის სიგრძეზე, აშკარად შეიმჩნევა ხის მთლიანი თხელი ფირფიტა, რომელიც როგორც ჩანს, ხის ქარქაშის ნაწილია. მახვილის პირზე ქედი არ შეიმჩნევა, ამიტომ პირი შეიძლება განიკვეთში ღინზისებური ყოფილიყო. პირის შემორჩენილი ნაწილის მიხედვით ჩანს, რომ ის შეიძლება გამოყენებული ყოფილიყო როგორც საძვერებელ ისე საჩეხ იარაღად. სატარე ნაწილი (ყუნწი) შედარებით მოკლეა, რომლის ბოლო, როგორც დაშლამდე დაფიქსირდა, რგოლით მთავრდებოდა. ყუნწზე სამანჭვლე ნახვრეტები არ შეიმჩნევა, ამიტომ როგორც ჩანს, სხვა მეთოდით ხდებოდა სატარე გარსაკრავის მიმაგრება ყუნწზე. სატარე საფარი ძვლის უნდა ყოფილიყო, რადგანაც ყუნწზე შემორჩენილია 0,5 სმ-ის სისქის და 5 სმ-დე სიგრძის ძვლის ფირფიტის ფრაგმენტი. მახვილის პირის სიგრძეა 56 სმ, მისი სიგანე მხრებთან 6 სმ, უდიდესი სისქე (ყანგთან ერთად) 1 სმ, მის გარეშე კი 0,6 სმ. სატარე ყუნწის სიგრძე რგოლის შემორჩენილი ნაწილითურთ 8 სმ-ია [ჯაფარიძე, 2006: 158]. ინვენტარის მიხედვითსამარხიახ.წ. I ს-ით თარიღდება.

თერჯოლის რაიონის სოფელ ჩხარის სასკოლო მუზეუმში ინახება ოთხი ტარგოლიანი მახვილი. ისინი შემთხვევითაა ნაპოვნი და სავარაუდოდ ოქონის გორის ახ.წ. I-III სს-ის დარღვეულ სამარხებს ეკუთვნის. მცირე დეტალების გარდა, ოთხივე ეგზემპლარი ერთმანეთის მსგავსია. მათი პირის სიგრძე მერყეობს 30–40 სანტიმეტრს შორის, მაქსიმალური სიგანე ვადასთან 5 სანტიმეტრია, რაც სტანდარტულია ამ ტიპის იარაღისათვის. მათი პირის კიდეები თანაბრად მიემართება ქვემოთ და ბოლო მესამედში იწყებს მკვეთრ დავიწროებას, ხოლო განიკვეთში ღინზისებური ფორმა აქვს. ტარის ღერო ბრტყელია, განიკვეთში სწორკუთხა, სიგრძე 6–8 სმ. რგოლების დიამეტრი დაახლოებით 3 სანტიმეტრია. ვადის სიგრძეა 5–6 სმ [ხარაბაძე, 2003: 165].

ანალოგიურია სოფ.ძვერის უკიდურეს ჩრდილო-აღმოსავლეთ ნაწილში, გ.ფანჩულიძის საკარმიდამო ნაკვეთში1952 წელსშემთხვევით აღმოჩენილი ორი მახვილი. ორივე მახვილი აღმოჩნდა ორმოსამარხებში და ორივეს თან ახლდა იმპერატორ ტრაიანეს, ადრიანეს და ანტონინე პიუსის მონეტები,შესაბამისად ეს მახვილები ახ.წ. II –ით უნდა დათარიღდეს. ამ მახვილებიდან ერთი მთლიანად რკინისაა [ტაბ.V,1].მისი ორად გატეხილიტარის ღერო ბოლოვდება რკინისავე რგოლით. მახვილის სიგრძეა 82 სმ-ია, უდიდესი სიგანე 7 სმ. მეორე მახვილიც

რკინისაა, მაგრამ ტარზე ბრინჯაოს რგოლი აქვს [ტაბ.V2]. მეორე იარაღის პირი უფრო მოკლეა. სიგრძე 58 სმ, უდიდესი სიგანე 5,5 სმ. ტარის პირთან შეერთების ადგილას აქვს ძვირფასი კიდე. კიდე ერთი ტარგოლიანი მახვილიაგრეთვე აღმოჩნდა ამავე მიდამოებში, ძვერულჭკის მშენებლობის დროსაც [ფუთურიძე, 1959: 74-76].

სოფ. ზედა გორას სამარხში აღმოჩენილი მახვილი რკინისაა, ორპირლესილი, ტარგოლიანი. სწორ და ბრტყელტარის დეროზერკინის მანჭვლით დამაგრებული იყო ხის გარსაკრავი. ვადა სწორია, განივკვეთში რომბისებურიპირი ვადიდანვე თანდათან ვიწროვდება და წაგრძელებული სამკუთხედის ფორმა აქვს [ტაბ.VI]. სიგრძე 66,5 სმ, უდიდესი სიგანე მხრებთან 5,6 სმ, ტარის სიგრძე 12 სმ, რგოლის დიამეტრი 4,3 სმ, ვადის სიგრძე 6,6 სმ. სავადე ფირფიტას ზემო ხედიდან რომბის ფორმა აქვს. მისი სიგრძე 6 სანტიმეტრია. როგორც ჩანს, სატევარს ხის ქარქაში ჰქონია.

სოფ. ზედა გორასთან ახლოს, ინაშაურში გათხრილ ერთ სამარხში აღმოჩნდა ტარგოლიანი მახვილი, რომელიც დაცულია ვანის არქეოლოგიურ მუზეუმში. მისი პირი, რომელიც ბოლო მესამედში ვიწროვდება, განივკვეთში რომბისებურია. სიგრძეა—45 სმ, სიგანე—5 სმ. სატარე ყუნწი ბრტყელია, განივკვეთში სწორკუთხა. ტარის სიგრძეა—7 სმ, სიგანე—2 სმ. სატარე რგოლის დიამეტრია— 3 სანტიმეტრი. რაც შეეხება სამარხის თარიღს, შეიძლება ითქვას, რომ სამარხის ინვენტარი ძირითადად პარალელურს პოულობს და. საქართველოს ახ.წ. I-II სს-ის მასალებთან, ყველაზე მეტად კი ლიას სამაროვნის ახ.წ. I-II სს-ის სამარხებთან [ხარაბაძე, 2003: 164-166].

ჩხოროწყეში, ახ.წ. I სს-ის მიწურულით დათარიღებულ სამარხში აღმოჩნდა სპეციალურად დაზიანებული ტარგოლიანი მახვილი [ტაბ.VII]. როგორც ჩანს, მიცვალებულს სპეციალურად მოხრილი იარაღი ჩაატანეს. მის ტარზე შენარჩუნებულია ტარის გარსაკრავისთვის განკუთვნილი სამი მანჭვალი. სატევრის სიგრძეა 22,8 სმ [Хоштария, 1941: 53].

აღმოსავლეთ საქართველოში ტარგოლიანი მახვილები ნანახია უინვალის სამაროვანზე. აქ შესწავლილია 558 სამარხი, რომლებიც ზოგადად ძვ.წ. I-ახ.წ. VIII სს-ით თარიღდება [ჩიხლაძე, 1999: 5,6].

სამაროვნის ცენტრალურ ნაწილში ცალკე ჯგუფად გამოიყო საბრძოლო იარაღი—საჭურვლის შემცველი სამარხეული კომპლექსები. აღნიშნულ კომპლექსებში აღმოჩენილმა ინვენტარმა, ისინი II-IV სს-ით დაათარიღა.

შესწავლილ იქნა 38 იარაღის შემცველი სამარხი. მეომართა ჩონჩხები დადასტურდა ყორეკედლიან, ქვამიწაყრილიან, მიწაყრილიან და ხის ძელებით გადახურულ ორმოსამარხებში. სამარხები ძირითადად ინდივიდუალური იყო, თუმცა იყო წყვილად დაკრძალვაც. ყველა იარაღის შემცველი სამარხი დამსრობილი იყო დასავლეთიდან აღმოსავლეთით, კიდურებ მოკეცილ მდგომარეობაში, თავით დასავლეთით. სამაროვანზე აღმოჩნდა 4 მახვილი, 5 სატევარი, 8 შუბისპირი, 9 ისრისპირი, 32 საბრძოლო დანა, 7 სალესი ქვა და 3 უმბონი. მეომართა სამარხებში ასევე აღმოჩნდა: ორყურა თიხის ჭურჭლები, 6 ინსიგნია-სარტყელი, ერთი ცალი ვერცხლის ინსიგნია სამკლაური, 20 ცალი პართული და რომაული მონეტები, 5 წყვილი წვივსაკრავები, მინის ჭურჭლები, სამაჯურები, ბეჭდები, მშვილდსაკინძეები, წინწილები და სხვა.

აქ აღმოჩენილი ოთხივე მახვილი ტარგოლიან ტიპს განეკუთვნება. პირველი ორპირლესილია, შედგენილი ტარით. კოტას ფუძე და ზედა რგოლი ბრინჯაოსია, თვითონ კოტა კი რკინისა. ტარზე გადაკრული ჰქონია ხე და ზედვე გადაჰკრული ჰქონია ბრინჯაოს ბრტყელი და თხელი ფირფიტა. სიგრძე ტარიანად-64 სმ, პირის სიგრძე 49 სმ, ტარის სიგრძე 15 სმ, პირის სიგანე ვადასთან 6 სმ, რგოლის დიამეტრია 5 სმ [ტაბ.VIII,1]. პირი განიგვეთში რომბისებური იყო. ეს მახვილი II ს-ით დათარიღებულ 277-ე ყორეკედლიან სამარხში აღმოჩნდა [ჩიხლაძე, 1999: 67-70]. იგივე ტიპის მეორე მახვილს, აშკარად უფრო გრძელი და ვიწრო პირი აქვს [ტაბ.VIII, 2]. პირზე, ვადასთან ახლოს, შემორჩენილია ერთი ცალი ბრინჯაოს პრტყელი სალტე, რომელიც, როგორც ჩანს, ხის ან ტყავის ქარქაშის ნაწილი იყო. ტარიანად მახვილის სიგრძეა-79 სმ, პირის სიგრძე-66 სმ, ტარის სიგრძე-13 სმ, სატარე რგოლის დიამეტრი-4 სმ [ჩიხლაძე, 1999: 66,67]. უინვალის სამაროვანზე კიდევ ორი ტარგოლიანი მახვილი აღმოჩნდა (არ არის გამოქვეყნებული). ერთი ნაპოვნია ხის ძელებით გადახურულ 479-ე ორმოსამარხში, რომელიც მასში აღმოჩენილი ინვენტარით III ს-ით თარიღდება. მეორე ეგზემპლარი იყო IV ს-ით დათარიღებულ 525-ე ორმოსამარხში [ჩიხლაძე, 1999: 69].

არქეოლოგ ვახტანგ ნიკოლაიშვილის მონაცემებით, ანალოგიური ტიპის რკინის მახვილი აღმოჩენილია დიდლომშიც, ახ.წ. III ს-ით დათარიღებულ მეომრის სამარხში.

ორი ანალოგიური ფორმის მახვილი ნაპოვნია აზერბაიჯანში, მინგეჩაურის ახ.წ. I-II სს-ით დათარიღებულ ქვევრსამარხებში [Казиев, 1960:25].



როგორც თავიდანვე აღინიშნა, ტარგოლიანი იარაღი სარმატულ მახვილადაა აღიარებული და ითვლება სარმატული ინვენტარის ტიპურ საგნად. როგორც ჩანს, ისინი გამოიყენებოდა ქვეითად ბრძოლის დროს და წარმოადგენდა უფრო საძვერებელ იარაღს ვიდრე საჩეხს. მას ალბათ ისეთივე დანიშნულება ჰქონდა, როგორც გლადიუსს რომაულ არმიაში. ზოგადად, პირის სიგრძის მიხედვით, გამოიყოფა ტარგოლიანი დანები, სატევრები და მახვილები. თუმცა ამ ორი უკანასკნელის გამოყოფა პირობითია, რამეთუ ის დამოკიდებულია ამა თუ იმ მეცნიერის აღქმასთან, რა სიგრძის იარაღს ჩათვლის ის სატევრად თუ მოკლე მახვილად. სავრომატული და სარმატული იარაღების ცნობილი მკვლევარების, ნ.სოკოლსკის, კ.სმირნოვის, ა.ხაზანოვისა და ა.სიმონენკოს მოსაზრებით, ტარგოლიანი სატევრების პირის სიგრძე მერყეობს 20–დან 30 სმ შორის, სიგანე 3–4 სმ–ია. ხოლო ტიპური სარმატული მახვილის პირის სიგრძე 35–50 სანტიმეტრია და სწორედ ასეთია უკრაინისა და რუსეთის ტეროტორიაზე აღმოჩენილი ამ ტიპის იარაღის 66%. 50–60 სანტიმეტრზე მეტი პირის მქონე მახვილები კი, შედარებით იშვიათია [Симоненко, 2009: 32]. სწორედ ასეთ იშვიათ ნიმუშებს წარმოადგენს ღიაში, ძვერში, ზედა გორაში და ჟინვალში აღმოჩენილი მახვილები, მაგალითად, ძვერის ერთ–ერთი მახვილი 82 სანტიმეტრია. ინაშაურში და ჩხარში აღმოჩენილი მახვილების სიგრძე კი 30–45 სანტიმეტრია. ბრილში, ბანძაში და ჩხოროწყუში დაფიქსირებული ეგზემპლარები, ზომების მიხედვით, უფრო სატევრებად ჩაითვლება. როგორც საქართველოში, ისე მის გარეთ, ტარგოლიანი მახვილებისა და სატევრების პირთა მაქსიმალური სიგანე მერყეობს 4–7 სს-ს შორის. სიგრძეში და სიგანეში იარაღის პირის ასეთი სხვაობა, რომელიც იწვევდა მის საერთო წონის, ბალანსირების, დარტყმითი ძალის ცვლილებას, შეიძლება გამოწვეული ყოფილიყო იარაღის მფლობელ–დამკვეთის ინდივიდუალური მონაცემებითა და სურვილით.

ტარგოლიანი იარაღის პირი განივკვეთში ლინზისებურია ან რომბისებური. მაგალითად, სოფ.ზედა გორაში, ჟინვალში, ინაშაურში და სოფ.წებელდაში აღმოჩენილი მახვილები რომბისებურ განივკვეთიანია. ყველა დანარჩენს კი ლინზისებური განივკვეთი აქვს, ან ძლიერ დაზიანების გამო, მათი განივკვეთის ფორმის განსაზღვრა შეუძლებელია. სარმატთა განსახლების ტერიტორიაზე–ურალისპირეთში, ვოლგისპირეთში, დონისა და დნეპრის აუზში, ჩრდილოეთ

შავიზღვისპირეთში, ჩრდილოეთ კავკასიაში, ტარგოლიანი სატევრებისა და მახვილების უმრავლესობა ღინზისებურ განივკვეთიანია.

პირის მოყვანილობით, ორი ფორმა ჭარბობს, პირველი, როცა პირი ბოლო მესამედში ვიწროვდება და ქმნის მახვილის წვეტს. მეორე, როცა პირი დავიწროებას იწყებს ვადიდანვე და ამიტომ აქვს წაგრძელებული სამკუთხედის ფორმა. მაგალითად ასეთია ზედა გორას მახვილი. იშვიათი გამონაკლისის გარდა, ყველა ორპირლესილია.

როგორც წესი, ამ ტიპის მახვილებისა და სატევრების ვადა სწორია. ის შედგება ორი ლითონის ფირფიტისაგან, რომლებიც თავიანთი ბოლოებით ერთმანეთთანაა შერწყმული და ასე ქმნის ერთ მთლიან ფირფიტას, რომლის შუა ნაწილი მჭიდროდ ეკვრის იმ ნაწილს, სადაც ერთმანეთს უერთდება იარაღის პირი და სახელური. გეგმაში მას (ზემო ხედიდან) ოვალის ან რომბის ფორმა აქვს [Симоненко, 2009: 36-38]. ვადის სიგრძე ტოლია პირის უდიდეს სიგანესთან, ან სცილდება მას 1-2 სანტიმეტრით. ზოგიერთ ეგზემპლარს საერთოდ არ გააჩნია სავადე ფირფიტა, ალბათ ის ხისგან იყო დამზადებული და ჩვენამდე ვერ მოაღწია. მათ სწორი ან ოდნავ დახრილი მხრები აქვთ.

სატარე ყუნწი სწორია, ხანდახან ოდნავ ფართოვდება ქვემოთ. განივკვეთში ღინზისებური, ოვალური ან სწორკუთხაა, მაგრამ ძლიერი კოროზიის გამო ძნელია მათი გარჩევა. საქართველოს ფარგლებს გარეთ გვხვდება რომბისებურ განივკვეთიანი სახელურებიც, ეს უკანასკნელი უფრო ე.წ ნამგლისებურ თავიანი მახვილებისთვისაა დამახასიათებელი [Сокольский, 1954: 11]. ტარის

გარსაკრავად გამოიყენებოდა ორგანული მასალა—ხე, ტყავი, ხანდახან ამისთვის იყენებდნენ ძვლის მასალას. ამაზე მეტყველებს ღიას სამარხში აღმოჩენილი ტარგოლიანი მახვილი, რომლის სატარე ყუნწზე შემორჩენილია 0,5 სმ-ის სისქის და 5 სმ-დე სიგრძის ძვლის ფირფიტის ფრაგმენტი. გარსაკრავის ყუნწზე დამაგრების ორი ხერხი იკვეთება—ერთ შემთხვევაში ყუნწი ორ ან რამდენიმე ადგილას იხვრიტებოდა და მანჭვლების მეშვეობით უმაგრდებოდა ხის ან ძვლის გარსაკრავი. ეს მეთოდი გამოყენებულია ჩხოროწყუს მახვილზე, რომელსაც აქვს ნახვრეტები, მანჭვლებითურთ. სხვების ყუნწი ნახვრეტების გარეშეა, ასეთ შემთხვევაში, გარსაკრავის ყუნწზე დასამაგრებლად გამოიყენებოდა ტყავის ან ლითონის ფირფიტა, რომელსაც გარს შემოახვევდნენ გარსაკრავს. ეს კარგად ჩანს ჟინვალის ეგზემპლარზე, რომლის ტარზე დახვეულია ბრინჯაოს ფართო, ბრტყელი ფირფიტა.

რგოლის დიამეტრი უმეტესწულად დაახლოებით 3-5 სანტიმეტრის ფარგლებშია. ფორმით მრგვალია, იშვიათად ოვალური. წრიული, ნახევრადწრიული ან ოვალურია განივკვეთშიც. რგოლი ცალკე მზადდებოდა და შემდეგ ხდებოდა მისი მიღუღაბება ყუნწთან ან მისი გაგრძელება იყო. სავარაუდოდ მას წმინდა დეკორატიული ფუნქცია გააჩნდა და არა უტილიტარული.

ტარრგოლიანი დანების, სატევრებისა და მახვილებისათვის გამოიყენებოდა ხის ქარქაში, რაზეც მეტყველებს ზოგიერთ არტეფაქტზე შენარჩუნებული მათი ნაკვალევი. ღიას სამარხში ნანახი მახვილის წვერის ნაწილთან, 8 სმ-ის სიგრძეზე, შეიმჩნეოდა ხის მთლიანი თხელი ფირფიტა, რომელიც ხის ქარქაშის შემორჩენილი ნაწილია. ზედა გორაზე აღმოჩენილ მახვილზეც, პირის ორივე მხარეს, შეიმჩნევა ხის ნაშთები. აზერბაიჯანში, მინგეჩაურის ახ.წ. I-II სს-ის ქვევრსამარხების გათხრისას აღმოჩენილ ერთ-ერთ მახვილზეც შეიმჩნევა ანალოგიური სურათი. მსგავსი მაგალითების მოყვანა შეიძლება რუსეთისა და უკრაინის ტერიტორიიდანაც.

ტარრგოლიანი იარაღის სხეულზე ტარების წესებზე, გარკვეულ წარმოდგენას გვიქმნის, მათი განლაგება სამარხებში და სხვადასხვა გამოსახულებები. უნდა აღინიშნოს, რომ ამ საკითხის შესწავლა, ძირითადად უცხოურ არქეოლოგიურ მონაცემებზე დაყრდნობით არის შესაძლებელი.

თანამედროვე რუსეთისა და უკრაინის ტერიტორიაზე, უმრავლეს შემთხვევაში, აღნიშნული ტიპის იარაღი სარმატულ სამარხებში ფიქსირდება მიცვალებულის მარჯვნივ, ბარძაყისა და წელის გასწვრივ [ტაბ.IX]. ანალოგიური სურათია წიბილიუმის, ღიასა და ზედა გორას სამარხებშიც. სხვადასხვა გამოსახულებებით უფრო ზუსტდება იარაღის ტარების დეტალები. ის ეკიდა მეომრის მარჯვენა ბარძაყზე. მახვილის ზედა ნაწილი თასმებით ეკვროდა ქამარს, ქვედა ნაწილი კი, ასევე თასმებით, მაგრდებოდა ფეხზე [ტაბ.X]. იარაღის ტარების ეს მეთოდი, მოსახერხებელი იყო განსაკუთრებით ცხენოსანი მეომრისათვის, მჭიდროდ ეკვროდა რა სხეულს, არ აძლევდა იარაღს მკვეთრი მოძრაობის შესაძლებლობას. ცხადია ასეთი წესი გამოიყენებოდა მხოლოდ სატევრებისათვის და მოკლე მახვილებისათვის, რომლებიც მუხლს ვერ წვდებოდნენ [Хазанов, 1971: 13]. უფრო გრძელ მახვილებს ყაწიმით ატარებდნენ მარცხნივ.

დასავლეთ საქართველოს ახ.წ. I-III სს-ის მატერიალური კულტურა, გარდა ზემოთ აღწერილი ტარრგოლიანი იარაღისა, მთელი რიგი დეტალებით, ანალოგებს ჩრდილოელ სამყაროში პოვებს. ბუდეაბმული ჯგუფის ფიბულების პირველი ვარიანტები აქ ჩრდილოეთის გზით უნდა შემოსულიყო. ამაზე მიუთითებს ჭვინტიანი ფიბულის ადრეული ვარიანტის აღმოჩენა ღიას სამაროვანზე, რომლის ანალოგიები ყირიმზე და ყუბანზე მრავლად მოიპოვება. იგივე შეიძლება ითქვას სამფრთიან, ყუნწიან ისრისპირებზეც. გ.ლომთათიძე და სხვა ავტორები აღნიშნავენ ამ დროის კოლხეთის (ლაზიკის) მატერიალური კულტურის „სარმატულ“ სამყაროსთან სიახლოვეს [ლომთათიძე, 1957: 189]. თვალში საცემია აგრეთვე ადრეანტიკური და ელინისტური ხანის მშვიდობიანი მიწათმოქმედი მოსახლეობის „მილიტარიზაცია“ გვიანანტიკურ ხანაში (არქეოლოგიურ მასალაში ხშირია საბრძოლო იარაღი). ეს მოვლენა სრულიად გასაგები გახდება, თუ ისტორიულ სიტუაციას გავითვალისწინებთ. ძვ.წ. I ს-ის კოლხეთი მძიმედ უნდა დაზარალებულიყო გამუდმებული სამხედრო ოპერაციებით. კოლხეთის დასუსტებული ბარი მეზობელ მთიელ ტომებს იზიდავს. „ბარბაროსულ“ ტომთა კოლხეთის ბარში ჩამოსახლების დებულებას თითქმის ყველა მკვლევარი იზიარებს. „უცხო ელემენტი“ ძირითადად ჩრდილოეთ-დასავლეთის გზით უნდა მოსულიყო. I საუკუნისა და მომდევნო ხანის წყაროებში, ერთიანი კოლხეთის ნაცვლად, დასავლეთ საქართველოს ტერიტორიაზე რამოდენიმე ტომი თუ ტომთა გაერთიანება ჩანს: მაგალითად აბაზგების, აფშილების, სანიგების. ამასთან, როგორც პლინიუსი აღნიშნავს, პიტიუნტი ჰენიოხებს გაუძარცვათ. ზოგი მეცნიერი არ იზიარებს კოლხეთის ბარში ტომთა დიდი მასების მომძლავრების აზრს და კოლხეთის „დაშლილობის“ სურათში ცალკეულ „სკეპტუხთა“ გააქტიურების შედეგს ხედავს, მაგრამ იგი მთლიანად არ უარყოფს ძველი კოლხეთის ტერიტორიაზე ცალკეულ ტომთა ჩამოსახლების შესაძლებლობას [აფხაზაგა, 1797:16]. ამრიგად, ძვ.წ. I-ახ.წ. II სს-ში, კოლხეთში „მდუღარე“ პოლიტიკურ-ეთნიკური სიტუაციაა და შეიძლება ამით აიხსნას სარმატული ტარრგოლიანი სატევრებისა და მახვილების გამოჩენა დასავლეთ საქართველოს სამარხებში. თუმცა, კამათის საგნად მაინც რჩება საკითხი, განეკუთვნებოდა თუ არა ეს სამარხები უშუალოდ უცხოურ ეთნიკურ ელემენტს, თუ იყო ადგილობრივი მოსახლეობის, რომელიც, ზემოთ მოყვანილი პოლიტიკური მოვლენების გამო მხოლოდ ჩრდილოეთის კულტურის გავლენას განიცდიდა. ამ ბოლო მოსაზრებას ამყარებს ის ფაქტი,

რომ ამ სამარხებში არსებული დანარჩენი სამარხეული ინვენტარი, ძირითადი მონაცემებით, გენეტიკურად კოლხეთს უკავშირდება. სავაჭრო-ეკონომიკური ურთიერთობების მაუწყებელი მასალა (პოლემონის და რომაული მონეტები, წითელლაკიანი კერამიკა და მისი მინაბაძები, „ავცისას“ ტიპის ფიბულა) ძირითადად სამხრეთულ ნაკადებს გულისხმობს [ჯაფარიძე, 2006: 177,178].

იგივე შეიძლება ითქვას იბერიაზეც. ცნობილი რომაელი გეოგრაფი, სტრაბონი აღნიშნავს, რომ იბერიის მთიანეთში მცხოვრებ მოსახლეობას, მჭიდრო სავაჭრო-ეკონომიკური და ნათესაური კავშირი ჰქონდა მათ ჩრდილოელ მეზობელთან, სარმატებთან. ასევე სხვა წყაროები ხშირად აღნიშნავენ ჩრდილოკავკასიელთა და „ალან-ოსთა“ ლაშქრის გამოყენებას იბერიის მეფეთა მიერ (განსაკუთრებით ახ.წ. I-II სს-ში). ეს მჭიდრო ურთიერთობები, გარკვეულწილად აისახა ყოფით ცხოვრებაში, რაც გამოიხატა სამარხებში გარკვეული „სარმატული“ ელემენტების გაჩენით, როგორცაა ტარრგოლიანი მახვილები თუ II-III სს-ის ცხენის მოსართავის ორმაგი ბალთები, რომელთა ანალოგიურები საკმაოდაა აღმოჩენილი ვოლგისა და ჩრდილოეთ კავკასიის სინქრონულ ძეგლებზე [აფხაზავა, 1979: 15].

**2.ყუნწიანიგრძელი მახვილები.** ამ უკანასკნელთა უმთავრესი მახასიათებლებია: ორღესილი გრძელი პირი (90 მეტრამდე) და სატარე ყუნწი, რომელიც პირთან ერთადაა გამოჭედილი[ტაბ.XI]. ასეთ მახვილებს ლითონის ტარისთავი არ აქვთ და მათ მაგივრად გამოყენებულია მინისა და ქვის სხვადასხვა ფორმის ფიგურები, რომლებიც ხშირად სამარხებშიიარაღთან ერთად გვხვდება. ანალოგიური ტარისთავები აღმოჩენილია საკმაოდ ვრცელ ტერიტორიაზე, ყაზახეთიდან უნგრეთამდე. მათი უადრესი ეგზემპლარები მომდინარეობს შუააზიის ქვეყნების ძეგლებიდან, რაც მიანიშნებს ამ ტრადიციის აღმოსავლურ [ჩინურ-შუააზიური] წარმომავლობაზე [Симоненко, 2009: 46-49]. ტრადიციულად მიჩნეულია, რომ ყუნწიანი გრძელი მახვილების გამოჩენა ამიერკავკასიაშიდაკავშირებულია სარმატებთან[Хазанов,1971: 15]. სარმატებში აღნიშნული ფორმის იარაღები უფრო ადრე ჩნდება: იმ დროს, როდესაც სკვითებსა და აქემენიდურ ირანში ბატონობდა მოკლე მახვილი-აკინაკი, სარმატულ ტომებში, ვოლგისა და ურალისპირეთში, გავრცელებას პოვებს გრძელი, უთავო ყუნწის მქონე მახვილები(ე.წ. “გულისებური”ფორმის ვადით)[Смирнов,1961: 22,23]. უკვე ძვ.წ. IV ს-დან [პროსოროვის პერიოდი]

სარმატულ ტომებში სხვადასხვა ტიპის გრძელი მახვილებია ცნობილი: 1. უთავო ყუნწიანიდა გულისებური ვადის მქონე მახვილები; 2. ნამგლისებური ტარისთავიანი და მორკალური, შემდეგ კი სწორი ვადის მქონე ეგზემპლარებიდა 3. ძელაკისებური ტარისთავიანი და სამკუთხა (წვერით ზემოთ) ან მორკალური ვადის მქონე მახვილები[Смирнов,1961: 29].დროთა განმავლობაში(დაახლოებით ძვ.წ. III ს-დან)ყველა სარმატული მახვილის ვადა სწორი ხდება. სარმატების პარალელურად, გრძელი მახვილების ადრე გამოყენება დაიწყო ყუბანისპირეთის მეოტურმა ტომებმა [Сокольский, 1954: 143,144], რომლებიც სამეცნიერო ლიტერატურაში მეოტური ტიპის მახვილებად არიან ცნობილი(მათთვის დამახასიათებელია ძელაკისებური ტარისთავი და დახრილი მხრები,სავადე ფირფიტის გარეშე).ტერიტორია, სადაც ასევე ადრე გავრცელდა გრძელი მახვილები, შუა აზიაა[Толстов,...1966: 166. Рис.14].სწორედ აღნიშნული ტერიტორიები უნდა ჩაითვალოსყუნწიანი გრძელი მახვილების სამშობლოდ.პირველ რიგში აქ იგულისხმება შუააზია და სარმატთა უადრესი განსახლების ტერიტორია: მდინარეების ვოლგისა და ურალის მიმდებარე ტერიტორიები,რადგანაც სწორედ აქაა ნაპოვნი მათი უადრესი ეგზემპლარები. საქართველოს ტერიტორიაზე ანალოგიური ნიმუშები ახ.წ. I ს-დან ჩანს, რაც ემთხვევა ამ დროს საქართველოს საზღვრებზე სარმატულ ტომების გააქტიურებას და მათთან მჭიდრო ურთიერთობის დაწყებას.

მახვილის აღნიშნული ტიპის შიგნით გამოიყოფა ორი ვარიანტი:

**ა)-ლითონის ვადის მქონე ორპირღესილი მახვილები.** პირველი ვარიანტის იარაღები [ტაბ.XI,1,2]საქართველოში ახალი წელთაღვრიცხვის პირველი საუკუნეებიდანვე ჩანს. ეს შეიძლება როგორც სპარსული, ისე სარმატული გავლენის შედეგი იყოს, რადგანაც მათში თანაბრად იყო გავრცელებული ლითონის ვადის მქონე მახვილები. სარმატული ადრეული ეგზემპლარები გამოვლენილია ჯერ კიდევ ძვ.წ. II-I სს-ის ძეგლებზე, რომლებსაც გეგმაში სხვადასხვა ფორმის ბრინჯაოს ან რკინის სავადე ფირფიტა აქვთ (რომბისებური, სწორკუთხა და სხვა). არსებობს მოსაზრება, რომ სარმატებმა ჩინელებისაგან აითვისეს აღნიშნული ფორმა [Маслов, 1999: 221; Скрипкин, 2000: 17-24],თუმცა ვადიანი მახვილების ფორმირება, სარმატთა განსახლების ტერიტორიაზე, დაიწყო უფრო ადრე, ჯერ კიდევ პროხოროვის პერიოდში(ძვ.წ. IV-III სს), სავარაუდოდ ასევე ჩინური მახვილების გავლენით [Хазанов,1971:19].ეს

აღმოსავლური ტიპის მახვილები სარმატებში გამოიყენებოდა მომდევნო პერიოდშიც (ახ.წ. I-IV სს-ში).

შეიძლება ითქვას, რომ აღნიშნული ფორმის მახვილები სარმატებმა აითვისეს აღმოსავლეთიდან და მათში თვალნათლივ იკვეთება ჩინური და შუააზიური ტრადიციები. ასევე შუააზიდან ხვდება ისინი სასანიდურ ირანში, ხოლო მისი გავლით კი, ახ.წ. I-II სს-ში აღწევს იბერიაში.

საქართველოში აღმოჩენილი ამ ვარიანტის უადრეს ნიმუშად შეიძლება ჩაითვალოს კახეთში, ბეჟანბაღის ორმოსამარხში ნანახი იარაღი. მას აქვს ორპირღესილი, წვერისკენ თანდათან შევიწროებული გრძელი პირი, რომელიც განიკვეთში რომბისებურია. მთელ სიგრძეზე დაბალი ქედი დაუყვება. ვადაზე ჩამოცმული აქვს ბრტყელი და ვიწრო სავადე ფირფიტა. სატარე ყუნწი ბრტყელი, გრძელი და ვიწროა. იარაღის მთლიანი სიგრძეა-98 სმ. მხრების სიგანე-6,5 სმ, მხრების სიმაღლე-2,1 სმ, სისქე-0,8-1,2 სმ. პირის სიგანე მხრებთან-4,3 სმ. სატარე ყუნწის სიგრძე-14,2 სმ, სიგანე-2,2 სმ, სისქე-0,5-0,2 სმ.

ბეჟანბაღის მახვილი, ზომით და ნაწილობრივფორმითაც, უახლოვდება კლდეეთის №3 სამარხში აღმოჩენილ მახვილს. თუმცა ამ უკანასკნელს უფრო მოკლე სატარე ყუნწი აქვს და უვადოა, ე.ი. მხრებზე არ აქვს ჩამოცმული სავადე ფირფიტა [მამაიშვილი, 1980: 119]. სხვა თანმხლები მასალის მიხედვით, ბეჟანბაღის სამარხი ახ.წ. I-II სს-ით თარიღდება [მამაიშვილი, 1980: 124].

ერთობ საინტერესოა რგანის სამაროვნის ახ.წ. V ს-ის №3 სამარხში აღმოჩენილი ნაკლული მახვილი. იარაღის პირი შუაშია გადატეხილი. მისი სავადე ფირფიტის ორივე ბოლოს ბურთულის ფორმა აქვს [ბრაგვაძე, 2000: 108]. რგანის აღნიშნული მახვილი ვადის გაფორმებით უახლოვდება 2013 წელს დარიალში, ადრეშუასაუკუნეების ერთ-ერთ სამარხში ნაპოვნ მახვილს.

ჩხარში, ოქონის გორაზე არსებულ სამაროვანზე ნაპოვნია რამოდენიმე რკინის მახვილი. №0 სამარხში აღმოჩნდა საგანგებოდ მოხრილი რკინის მახვილი, რომლის პირი წვერისკენ თანდათან ვიწროვდება და განიკვეთში რომბულია. მხრებზე ჩამოცმული აქვს ბრტყელი და ვიწრო, მხრებიდან ოდნავ გამოშვერილის სავადე ფირფიტა. სატარე ყუნწი ბრტყელია და ვიწრო. იარაღის მთლიანი სიგრძე-75 სმ, პირის მაქსიმალური სიგანე-6 სმ. სატარის სიგრძე-10 სმ [ბრაგვაძე, 1997: 7]. ზუსტად ანალოგიური მახვილი იყო №4 სამარხშიც. სიგრძე-80 სმ, პირის სიგანე-4 სმ. ტარის სიგრძე-7 სმ, სიგანე-1 სმ [ბრაგვაძე, 1997: 9,10]. მსგავსი მახვილი აღმოჩნდა იგივე სამაროვნის №14 სამარხში. მხრებზე

ჩამოცმული აქვს მხრებიდან ოდნავ გამოშვერილი თავმომრგვალებული სავადე ფირფიტა. სატარე ყუნწი ვიწროა და ბრტყელი. მახვილის სიგრძე-65 სმ, პირის სიგანე ვადასთან 5 სმ, ტარის სიგრძე-10 სმ[ბრაგვაძე, 1997: 14].

ჩხარის სამაროვანის №0 და №4 სამარხებში აღმოჩენილი მახვილები თითქმის იდენტურია. მათთვის ზოგადად დამახასიათებელია ორღესილობა, ჭრილში რომბული ფორმის პირი, დაბალი ქედი, ვიწრო მხრები, მხრებიდან ოდნავგამოშვერილი ვადა, ბრტყელი და ვიწრო სატარე ყუნწი. რამდენადმე განსხვავებულია №14 სამარხის ნიმუში. განსხვავება ტარისა და ვადის შემკულობაში ვლინდება. მას მხრებზე დამაგრებული აქვს თავმომრგვალებული, გამოშვერილი სავადე ფირფიტა. მისი ზუსტი ასლი დაფიქსირებულია ჯიეთის სამაროვნის №15 სამარხში [ბრაგვაძე, 1997: 30].

წიბილიუმი I-ის ერთ-ერთ სამარხში (№275) მახვილი დაფიქსირდა მიცვალებულის მარცხენა ფეხებთან, ხოლომარცხენა ხელების გვერდით (მახვილის ზემოთ) ეწყო ორი შუბისპირი. მახვილის ორპირღესილი პირი მხოლოდ ბოლო მესამედში ვიწროვდება. პირს შუაში დაუყვება ფართო ღარი. მახვილს აქვს სავადე ფირფიტა დაერთ ნახვრეტისანი ბრტყელი ყუნწი. პირის სიგრძე 45-50 სმ, სიგანე-5-6 სმ. ვადის სიგრძე-6-7 სმ. სამარხი განეკუთვნება ახ.წ. IV ს-ის მეორე ნახევარსა და V ს-ის დასაწყისს [Voronov, 2007: 64. Fig.129 17].

წიბილიუმი I-ის №155 სამარხში იყო მახვილი, შუბისპირი და დანა. მახვილს გააჩნია სავადე ფირფიტა, რომელიც გეგმაში ღინზისებურია. განივკვეთში ღინზისებურიპირი სწორია და ბოლოში ვიწროვდება. მახვილის მთლიანი სიგრძე 1 მეტრია, სიგანე-5 სმ. სავადე ფირფიტის სიგრძე-6-7 სმ. ყუნწის სიგრძეა 12 სმ. სამარხი თარიღდება III-IV სს-ის მიჯნით [Voronov 2007: 42. Fig.76 10].

გუდაუთის ახ.წ. VII ს-ის სამარხში ნაპოვნია მახვილი და ორი აღისებური ფორმის შუბისპირი, რომლებიც დამახასიათებელია წებელღური კულტურის ბოლო ეტაპისათვის (ახ.წ.VI-VII სს).მახვილის ბრტყელი სახელური ვერცხლის ფირფიტებითაა შემოჭედილი. სატარე ყუნწი საკმაოდ გრძელია-20 სმ, ხოლო მახვილის მთლიანი სიგრძე1 მ-მდე აღწევს. რომბულგანივკვეთისანი პირის სიგანე მხრებთან5 სმ-ია. პირის კიდეები სწორად მიემართება და მხოლოდ ბოლოსკენ იწყებს თანაბრად დავიწროებას. მახვილსგეგმაში რომბული ფორმის ვადააქვს [Воронов,....1979: 70. Рис.22,22a].

შაპკის Церковный холм-ის №5 სამარხში შესწავლილ ორღესილ მახვილს რომბისებური ფორმის ბრინჯაოს ვადა აქვს. აქვე იყო სამი ვერცხლისა და ერთი



ბრინჯაოს ბალთა, რგოლები, ვერცხლის ორნამენტირებული ფირფიტა, რომლებიც სავარაუდოდ იარაღის ყაწიმსა და ქარქაშს ამკობდნენ. პირს შუაში ფართო ღარი დაუყვება, რაც პირს განივკვეთში ორმაგრომბულ ფორმას აძლევს. ყუნწი ბრტყელია, რომლის ბოლოს ერთი ნახვრეტია დატანილი. იარაღის მთლიანი სიგრძეა 1 მეტრი, მაქსიმალური სიგანე 6-7 სმ. ამავე სამარხში, მიცვალებულის მარცხენა ფეხთან იდო უფრო მოკლე, სწორზურგიანი ცალპირლესილი ე.წ. “სკრამასაქსი”. (“სკრამასაქსებზე” ქვემოთ ცალკე იქნება საუბარი)[Воронов, .... 1973: 176. Рис.5 27,26].

იგივე ფორმის ორლესილი მახვილი ცნობილია მდ.ციხერვას მარცხენა სანაპიროზე გამოვლენილი გვიანანტიკური ხანის სამარხიდან. იარაღის პირს შუაში ფართო ღარი დაუყვებოდა. მის ვადას წარმოადგენდა ლინზისებური ფორმის მინის ინკრუსტირებული ქვა. მახვილს თან ახლდა წებელდური ტიპის ცული [Воронов, 1969: 85. Табл. XXXIX, 11]. აქვე უფრო ადრე ნაპოვნი ყოფილას ინკრუსტირებული პერიოდის ორი მახვილი [Шамба, 1974: 62. Рис. 19 1,2,7].

სავადე ფირფიტის მქონე ანალოგიური მახვილები ცნობილია ჩრდილოეთ შავი ზღვისპირეთშიც. ამ თვალსაზრისით საინტერესოა სოფ. ვესნიანეში არისტოკრატიულ სარმატულ სამარხში აღმოჩენილი ეგზემპლარი. მისი ორლესილი პირი გრძელია, წვეტისკენ თანდათან ვიწროვდება და განივკვეთში ლინზისებურია. ყუნწი განივკვეთში ოვალურია და ოდნავ ვიწროვდება თავისკენ. პირის სიგრძეა 81,3 სმ, მაქსიმალური სიგანე 4,3 სმ, ყუნწის სიგრძე 18 სმ, მაქსიმალური სიგანე ვადასთან 3 სმ [Симошенко, 2010: 44. Рис. 27 1,1a]. სამი ანალოგიური მახვილი აღმოჩენილი იქნა მოლდავეთის ახ.წ. II-III სს-ის სამარხებში და რუმინეთის ტერიტორიაზე.

**ბ)-უვადო ორპირლესილი მახვილები.** მეორე ვარიანტის მახვილებს არ აქვთ სავადე ლითონის ფირფიტა [ტაბ. XI, 3-6], თუმცა, ეს არ ნიშნავს იმას, რომ მათ საერთოდ არ გააჩნდათ ის. როგორც ჩანს, ასეთი იარაღების ვადა ხის მასალისგან კეთდებოდა და შესაძლებელია ის ხის ტარის უშუალო ნაწილს წარმოადგენდა, როგორც ეს იყო მიღებული გვიანრომაულ გრძელ მახვილებზე (Spatha). გამოიყოფა ორი ფორმა, პირველისთვის დამახასიათებელია დახრილი მხრები, მეორე კი სწორი მხრებით გადადის სატარე ყუნწზე. პირის განივკვეთი შეიძლება იყოს-რომბული, ე.წ. ორმაგრომბული (ეს მაშინ, როცა პირს შუაში დაუყვება ერთი ფართო ღარი), ლინზისებური (სადაზედაპირიანი) და ასევე გვხვდება ნიმუშები, რომელთა პირს რამოდენიმე წვრილი ღარი

დაუყვება სწორმხრებიანი და მრავალღარიანი პირის მქონე მახვილები, ხშირად წმინდა რომაულ იარაღად (spatha) არის მიჩნეული.

განსახილველი მახვილები ყველაზე მრავალრიცხოვანია როგორც საქართველოში, ისე სარმატთა განსახლების ტერიტორიაზე და მათ შორის ჩრდილოეთ შავიზღვისპირეთში აღმოჩენილ გვიანანტიკური და ადრემუხასაუკუნეების მახვილებს შორის. აფხაზეთის სამარხებში ხშირად მათ თან ახლავთ ცალპირლესილი სატევრები (ცალკე თავში იქნება განხილული ქვემოთ). მახვილისაღნიშნული ვარიანტი, ლითონის სავადე ფირფიტის მქონე მახვილებისაგან განსხვავებით, სარმატულად იწოდება და ჩნდება თავდაპირველად ვოლგისპირეთში, ძვ.წ. II-I სს-ში, შემდეგ კი ფართოდ ვრცელდებიან სამხრეთ-აღმოსავლეთ ევროპაში, სარმატული ტომების განსახლების ტერიტორიაზე დონსა და ურალს შორის [Трапш, 1971: 143-146].

სავადე ფირფიტის არმქონე სწორმხრებიანი ან დახრილმხრებიანი მახვილები ცნობილი ყოფილა ახ.წ. I-V სს-ის ცენტრალურ და დასავლეთ ევროპაშიც, თუმცა მათ განსხვავებული წარმომავლობა ჰქონდათ.

საქართველოში მათი უმრავლესობა გამოვლენილია აფხაზეთში, ე.წ. “წებელდური კულტურის” სამარხებში. ისინი აღმოჩენილია დასავლეთ საქართველოს სხვა ძეგლებზეც და აღმოსავლეთ საქართველოშიც.

კლდეეთის №3 სამარხში აღმოჩნდა რკინის დიდი მახვილი. იარაღი ძლიერ დაჟანგულია. ნაჟანგის ნატეხებზე და მიწის მონატერზეც მკაფიოდ ჩანს ხის ნაშთები, რომლებიც აშკარად ქარქაშს უნდა ეკუთვნოდნენ. აქვე აღმოჩენილი გემშიანი ვერცხლის ბალთა ალბათ ქარქაშზე ან ყაწიმის ღვედზე ეკრა მახვილს, როგორც მისი პატრონი მეომრის წარჩინების ნიშანი. მახვილი თანაზომიერად დეფორმირებულია და შესაძლოა აქაც გვექონდეს საქმე მიცვალებულის დაკრძალვისას, მისი იარაღის განზრახ წახდენის წესთან, რაც ასე აშკარადაა დამოწმებული საქართველოს არქეოლოგიურ განათხარებში, ჯერ კიდევ ადრეული რკინის ხანიდან მოკიდებული [მაგალითად სამთავროში]. მახვილი გრძელია და ვიწრო, ორპირლესილი, თანაზომიერად შევიწროებული წვეტი საკენ. მთელ სიგრძეზე დაუყვება დაბალი შუა ქედი. მხრები ვიწრო და საკმაოდ კუთხოვანი აქვს, სატარე ყუნწი-ბრტყელი, მოკლე, საკმაოდ ვიწრო და გაუხვრეტავი. მახვილის სიგრძე-87 სმ, უდიდესი სიგანე მხრებთან-4,5 სმ, უდიდესი სისქე-0,6 სმ, ყუნწის სიგრძე-2,3 სმ, უდიდესი სიგანე-2,6 სმ [ლომთათიძე, 1957: 131,132].

ზემო ავჭალაში, ჰიდროელექტრო სადგურისთვის არხის გაყვანის დროს, შემთხვევით აღმოჩნდა აგურის ფილაქნებისაგან შემდგარი ორი აკლდამა. ერთ-ერთ აკლდამაში აღმოჩნდა ორი ცალი კეისარ ავგუსტუსის ვერცხლის მონეტა და ორიც გოტარზესის ვერცხლის დრაქმა. ორივე ეს ნეკროპოლი, აღმოჩენილი მონეტების მიხედვით, შეიძლება ახ.წ. I-II სს-ით დათარიღდეს. სხვა ნივთებს შორის აღმოჩნდა რკინის მახვილი ქარქაშში, ჟანგისაგან დაშლილი. სიგრძე-94 სმ [მაკალათია, 1928: 28].

1959 წელს, სოფ.ვაშლიჯვართან, დიდმის წყალზე ხიდის მშენებლობის დროს აღმოჩნდა გვიანანტიკური და ადრეფეოდალური ხანის მასალა. აღნიშნული კოლექციის ერთი ნაწილი ახ.წ. II-III სს-ით უნდა დათარიღდეს. ახ.წ. III საუკუნეს უნდა ეკუთვნოდეს ამავე კოლექციაშია დაცული ყუნწიანი, გრძელი ორპირლესილი რკინის მახვილი. ანალოგიური მახვილი აღმოჩნდა 1968 წელს დიდმის მასივში გათხრილ სამარხში, რომელიც თანმხლები მასალის მიხედვით ახ.წ. III ს-ით თარიღდება [ნიკოლაიშვილი, 1978: 92,93].

ბანძის ქვევრსამარხში აღმოჩენილი ორლესილი მახვილი ბრტყელი და გრძელია. ტარის დასაგები ღერაკი ვიწრო და გრძელი აქვს. მთლიანი სიგრძე-72 სმ, პირის უდიდესი სიგანე-5 სმ. აღნიშნული იარაღი წააგავს კლდეეთის ნიმუშს, მაგრამ იგი უფრო გრძელი და ვიწროა. თუმცა ტარის დასაგები ღერო მას ბევრად უფრო მოკლე აქვს, ვიდრე ბანძის მახვილს. როგორც მახვილის სიგრძე, ისე მისი აღმოჩენის პირობები მიუთითებს, რომ ეს იარაღი ცხენოსნის სახმარია. მახვილი აღმოჩენილია ცხენის ჩონჩხთან ახლოს [ფუთურიძე, 1959: 74-76].

ჩხოროწყუს მესამე სამარხში აღმოჩენილია რკინის ორი მახვილი. ისინი საერთო მოყვანილობით ჰგავენ ბანძისა და კლდეეთის მახვილებს. პირველი იარაღის პირი ჭრილში რომბისებურია, ყუნწი გრძელი და ვიწრო აქვს. მთლიანი სიგრძეა-73 სმ, პირის სიგანე-5 სმ [Хоштария, 1941: 67,68]. მეორე მახვილი უფრო პატარაა და ბოლო მოტეხილი, დანარჩენი ნაწილის სიგრძეა-50 სმ [Хоштария, 1941: 81]. ანალოგიურია სოფ.დიას სამაროვანზე აღმოჩენილი იარაღიც [წითლანაძე, 1973: 66,67].

ახაჩჩარხუს №10 სამარხში აღმოჩენილ მახვილს აქვს ბრტყელი, განივკვეთში ოთკუთხა ყუნწი, სადაც რამდენიმე ნახვრეტია დატანილი სატარე გარსაკრავის დასაგებად. საერთო სიგრძეა-66,2 სმ, პირის მაქსიმალური სიგანე ვადასთან-4,9 სმ. მახვილი სამარხში იდო მიცვალებულის მარცხენა მხარეს და როგორც ჩანს, მეომარზე პორტუპით ყოფილა მიმაგრებული. ეს უკანასკნელი კი, როგორც

წესი, რგოლებით უკავშირდებოდა ქარქაშს. სამარხში რამოდენიმე ასეთი ბრინჯაოს რგოლი აღმოჩნდა.

ექვსი მსგავსი არტეფაქტია ნაპოვნი სოფ.წებელდის სამარხებში: აბგიძრახუს სამაროვნის ახ.წ. IV-V ს-ის №14, №12, 13, 27 სამარხებში და დანარჩენი ორი ახაცარახუს სამაროვნის №6 და №11 სამარხებში. ანალოგიური ნიმუშები აღმოჩენილია აფხაზეთის სხვა პუნქტებშიც, მაგალითად ხაშუპსეს, მერხეულის და ატარასახ.წ.III-IV სს-ის სამარხებში.

ზემოთხამოთვლილი იარაღები სამარხში გვხვდება აბზინდებთან და რგოლებთან ერთად, რომლებიც სავარაუდოდ მახვილის ყაწიმს განეკუთვნებიან.

სწორმხრებიანი ან დახრილმხრებიანი “უვადო” მახვილები დიდი რაოდენობით გამოვლინდა ციხე-სიმაგრე წიბილიუმის მიმდებარე სამაროვნებზე:

წიბილიუმი I-ის №15 სამარხში იარაღებიდან აღმოჩნდა მახვილი, ყუაკვერიანი ცული და ორი შუბისპირი. აქვე იყო ტრაიანეს კესარიული დრახმა და აბზინდა. მახვილი ორღესილია და განივკვეთში ლინზისებური. პირის კიდეები მხოლოდ ბოლოში ვიწროვდება მკვეთრად. მთლიანი სიგრძე-30 სმ, სიგანე-3-4 სმ. მასალის მიხედვით სამარხი თარიღდება ახ.წ. III ს-ით [Воронов,.... 1979: 195. Рис.9 28].

წიბილიუმი I-ის ახ.წ. IV-V სს-ის №13 სამარხში იყო მახვილი, ორი შუბისპირი, ცული, ფარის უმბონი და დანა. მახვილის ორღესილი პირიგანივკვეთში ლინზისებურია და ბოლო მესამედიდან იწყებს მკვეთრ დაგიწროებას. ბრტყელი სატარე ყუნწი შუაშიგახვრეტილია, სადაც სამანჭველ ლურსმანია გაყრილი. პირის სიგრძე 75-80 ს, სიგანე-4 სმ, ყუნწის სიგრძე 10 სმ [Voronov, 2007: 22. Fig.25 25].

წიბილიუმი I-ის №43 მდიდრულ სამარხში აღმოჩენილია ორღესილი სატევარი და მახვილი, ოთკუთხა ფარის ნაწილები [უმბონი, კიდის ლითონის გარსაკრავები ლურსმნებითურთ და სახელური], შუბისპირი, დანა და ისრისპირები.

მახვილი საკმაო მდიდრულად არის ორნამენტირებული. პირზე შემორჩენილია წითლად შეღებილი ხის ქარქაში, რომელსაც კიდეებზე ვერცხლის კანტი შემოუყვება. ხის სატარე გარსაკრავი, ვადასთან და თავთან, ვერცხლის ფირფიტითაა შემოკრული, ხოლო მათ შორის ხის გარსაკრავში ჩაჭედილია ბრტყელ თავიანი ვერცხლის ლურსმანი და ოქროს ჩარჩოში ჩასმული სერდოლიკის თვალი. ქარქაშის ზედა ნაწილს ამშვენებს ვერცხლის ორი გველისებური ფირფიტა, რომელიც ხის საფუძველზე პატარა ვერცხლის ლურსმნებითაა დამაგრებული. ქარქაშის ბოლოც ვერცხლის სალტეშია ჩასმული.

სამარხი თარიღდება ახ.წ. IV ს-ის ბოლოთი და V ს-ის პირველი ნახევრით [Воронов,...1982: 152.Рис.18 1,1а,1б,1в,1д].

ქარქაშის გაფორმების ანალოგიური სტილი, რომელიც ბიზანტიურად ითვლება, ასევე აქვთ დიურსოს ახ.წ. V ს-ის ერთ-ერთ სამარხში აღმოჩენილ მახვილს [Kazanski, 2013: 509] და ჩრდილოეთ კავკასიაში, ეკაუეკო I-ის №3 ყორღანში აღმოჩენილ იარაღს, რომელიც ახ.წ. IV ს-ის ბოლოთი თარიღდება [Воронин, ..... 2006: Рис.8 2, 94].

წიბილიუმი I-ის №50 სამარხში მიცვალებულის მარცხენა თეძოსთან დადასტურდა გრძელი მახვილი, რომლის ორღესილი პირი განიგვეთში რომბისებურია. პირი ბოლო მესამედში იწყებს მკვეთრ დავიწროებას. ყუნწი ბრტყელია და თავისკენ ვიწროვდება, სადაც ერთი ნახვრეტი მანჭვლით. მთლიანი სიგრძე-75 სმ [პირის-66 სმ, ყუნწის-9 სმ], სიგანე-4-5 სმ [Воронов,...1982:154,155. Рис.20 9].

წიბილიუმი I-ის №82 სამარხში გამოვლენილი მახვილი ორპირღესილია და მხრებიდანვე თანდათან ვიწროვდება. პირს დაუყვება შვიდი ვიწრო ღარი. მხრები დაქანებულია. ბრტყელი სატარე ყუნწი თავისკენ ვიწროვდება. სავარაუდოდ მახვილის ხის გარსაკრავს ეკუთვნოდა ბრინჯაოს მრგვალი ჭვირული ფირფიტა, რომელიც ტარისთავად იყო გამოყენებული. მახვილის მთლიანი სიგრძე-78 სმ, პირის სიგანე-6,5 სმ. სამარხი თარიღდება ახ.წ. III ს-ითა და IV ს-ის დასაწყისით [Воронов,...1982: 136. Рис.7 9,13].

წიბილიუმი I-ის №133 სამარხში გამოვლინდა მახვილი და ორი შუბისპირი. მახვილი დაშლილია. იარაღის პირი განიგვეთში ღინზისებურია და მოკლე დახრილი მხრებით გადადის ყუნწზე, რომელსაც ერთი ნახვრეტი აქვს დატანილი. სიგრძე პირისა-60 სმ. ყუნწის სიგრძე და სიგანეარ იკითხება. სამარხი III ს-ის ბოლოთი და IV ს-ის პირველი ნახევრით თარიღდება [Voronov, 2007: 38. Fig.69 9].

წიბილიუმი I-ის №183 სამარხს განეკუთვნება შუბისპირი, წებელდური ტიპის ცული, ორღესილი მახვილი და დანა. მახვილის პირი დაქანებული მხრებით გადადის ბრტყელ სატარე ყუნწზე, რომელიც თავში გადატეხილია. პირის სწორი კიდეები მხოლოდ ბოლოში ვიწროვდება მკვეთრად. პირის სიგრძე-60-65 სმ, სიგანე-6 სმ [Voronov, 2007: 42. Fig.83 19].

წიბილიუმი I-ის №229 სამარხში ნაპოვნია მახვილი, ორი შუბისპირი და დანა. მახვილის ორღესილი პირი განიგვეთში ღინზისებურია და დაქანებული

მხრებით გადადის ბრტყელ სატარე ყუნწზე, რომელსაც თავთან ახლოს ერთი ნახვრეტი აქვს. პირის სიგრძე-55 სმ, სიგანე-5-6 სმ. ყუნწის სიგრძე-8 სმ. მთლიანი მასალა სამარხს ათარიღებს ახ.წ. IV-V სს-ით [Voronov, 2007: 55. Fig.107 9].

წიბილიუმი I-ის №236 სამარხიდან მომდინარეობს მახვილი, ორი შუბისპირი და დანა. მახვილის ორღესილი პირი განივკვეთში ღინზისებურია და შუა ნაწილიდან იწყებს თანაზომიერად დავიწროებას. ოდნავ გამოყოფილი მხრებით გადადის ბრტყელ სატარე ყუნწზე. პირის სიგრძე-50 სმ, სიგანე-5 სმ. ყუნწის სიგრძე-7 სმ. მთლიანი მასალა სამარხს ათარიღებს ახ.წ. IV-V სს-ით [Voronov, 2007: 56. Fig.109 13].

წიბილიუმი I-ის №248 სამარხს ეკუთვნის მახვილი, წებდური ტიპის ცული, ორი შუბისპირი და დანა. მახვილი დაშლილია, თუმცა შეიძლება მისი ტიპის განსაზღვრა. მახვილის ორღესილი პირი განივკვეთში ღინზისებურია. წვეტი ბოლო მესამედში იწყებს თანაზომიერად დავიწროებას. ოდნავ დაქანებული მხრებით გადადის ბრტყელ სატარე ყუნწზე, რომელიც სწორია და ბოლომომრევალებული. პირის სიგრძე-60 სმ, სიგანე-5 სმ. ყუნწის სიგრძე-8-9 სმ და სიგანე 2 სმ. სამარხი მიეკუთვნება ახ.წ. IV საუკუნეს [Voronov, 2007: 59. Fig.116 24].

წიბილიუმი I-ის №250 სამარხში აღმოჩნდა მახვილი, ორი შუბისპირი და დანა. მახვილის ორღესილი პირის კიდეები მხოლოდ ბოლო მესამედში იწყებს დავიწროებას. შუაში გასდევს ერთი ფართო ღარი [შესაბამისად განივკვეთში ორმაგრომბისებურია]. ყუნწი ოდნავ ვიწროვდება ზემოთ, სადაც თავთან ახლოს ერთი ნახვრეტი. პირის სიგრძე-70 სმ, სიგანე-6 სმ. ყუნწის სიგრძე-10 სმ. მთლიანი მასალა სამარხს ათარიღებს ახ.წ. IV-V სს-ით [Voronov, 2007: 59,60. Fig.117 11].

წიბილიუმი I-ის №257 სამარხში იარაღებიდან დადასტურდა მახვილი და შუბისპირი. მახვილი ნაკლულია. პირის სიგანეა 6 სანტიმეტრი. სამარხი ახ.წ. IV ს-ის მეორე ნახევრითა და V ს-ის დასაწყისით თარიღდება [Voronov, 2007: 61. Fig.120 18].

წიბილიუმი II-ის №295-ე სამარხში გამოვლინდა ორი დანა, ორი შუბისპირი მარცხენა მხართან და რაც ყველაზე საინტერესოა, ორი სატევარი და ერთი მახვილი. სატევარი და მახვილი მარცხენა ფეხთან, ხოლო მეორე სატევარი მიცვალებულის მარჯვენა ხელთან იყო მოთავსებული. მახვილის პირი ბოლოშია მკვეთრად მახვილი, ხოლო განივკვეთში ღინზისებურია. პირი დახრილი

მხრებით გადადის ბრტყელ ყუნწზე, რომელიც ბოლოში გახვრეტილია. პირის სიგრძე-40 სმ, სიგანე-4 სმ. ამ მახვილთან ახლოს დაფიქსირებული სატევრის პირიც ორღესილია და განიგვეთში ღინზისებური, თუმცა პირველისაგან განსხვავებით უფრო ფართო პირი აქვს და შუა ნაწილიდან იწყებს თანაზომიერად წაწვეტებას. დახრილი მხრებით გადადის ყუნწზე. პირის სიგრძე-30 სმ, სიგანე-6-7 სმ. მეორე სატევარი(სკრამასაქსი) ცალპირღესილია და აქვს საგადე ფირფიტა. სამარხი თარიღდება ახ.წ. IV ს-ის ბოლოთი და V ს-ის დასაწყისით [Voronov, 2007: 69. Fig.138 12-14].

წიბილიუმი II-ის №312-ე სამარხში მიცვალებულის მარცხენა მხართან აღმოჩნდა ორი შუბისპირი და წებელღური ტიპის ცული, მარცხენა მენჯისა და ქვედა კიდურის გასწვრივ მოთავსებული იყო მახვილი და იქვე ბრინჯაოს აბზინდა, მენჯის არეში დანა. მახვილის ორღესილი პირი ბოლოშია მკვეთრად მახვილი და დახრილი მხრებით გადადის ბრტყელ ყუნწზე. შუაში დაუყვება ერთი ფართო ღარი. ყუნწზე ხის ტარის დასამაგრებლად გამოყენებული ყოფილა ორი ლურსმანი. ერთი გაყრილი იყო ყუნწის ქვედა ნაწილზე დატანილ ნახვრეტში, მეორე კი აღმოჩნდა ყუნწის თავთან. პირის სიგრძე-50-60 სმ, სიგანე-5 სმ. ყუნწის სიგრძე-10 სმ. სამარხი თარიღდება ახ.წ. IV ს-ის ბოლოთი და V ს-ის დასაწყისით [Voronov, 2007: 72. Fig.145 11].

წიბილიუმი II-ის №349-ე სამარხში მიცვალებულის მარჯვენა მხართანიდოლორი შუბისპირი, ხოლო მარჯვენა ზედა კიდურის გასწვრივ მახვილი და მასთან ახლოს ბრინჯაოს აბზინდა. აქვე იყო ასევე ოთკუთხა ფარის ნაშთები უმბონითურთ. მახვილის პირი დახრილი მხრებით გადადის ყუნწზე, რომელიც სწორია და ბოლოში მომრგვალებული. პირს შუაში დაუყვება ერთი ფართო ღარი. სიგრძე-50 სმ, სიგანე-5 სმ. ყუნწის სიგრძე-10 სმ. მასალის მიხედვით, სამარხი უნდა დათარიღდეს ახ.წ. IV ს-ის მეორე ნახევართა და V ს-ის დასაწყისით[Voronov, 2007: 78. Fig.162 12].

წიბილიუმი II-ის №356-ე სამარხში მიცვალებულის მარცხენა მხართან დაფიქსირდა ორი შუბისპირი, ხოლო უფრო ქვემოთ მახვილი. მარჯვენა მხარეს წებელღური ტიპის ცული და მენჯის არეში დანა. მახვილის ორღესილი და ფართოღარიანი პირი ბოლო მესამედიდან იწყებს დავიწროებას და დახრილი მხრებით გადადის ყუნწზე, რომელიც სწორია და ბოლოში მომრგვალებული. ყუნწი შუაში გახვრეტილია. პირის სიგრძე-50-55 სმ, სიგანე-4-5 სმ. ყუნწის

სიგრძე-10 სმ. სამარხი თარიღდება IV ს-ის მეორე ნახევართა და V ს-ის დასაწყისით [Voronov, 2007: 80. Fig.167 15].

წიბილიუმი II-ის №399-ე სამარხში მიცვალებულის მარჯვენა მხართან გაითხარაორი შუბისპირი და წებელდური ტიპის ცული, მარცხენა წელის გასწვრივ მახვილი და სატევარი. მახვილის ორლესილ პირს ერთი ფართო ღარი დაუყვებაშუაში და ბოლოშია მკვეთრად წამახვილებული. სწორი მხრებით გადადისბრტყელ ბოლომომრგვალებულყუნწზე. პირის სიგრძე-60-65 სმ, სიგანე-5-6 სმ. ყუნწის სიგრძე-10 სმ. მახვილთან ახლოს აღმოჩნდა ბრინჯაოს აბზინდა, ალბათ ყაწიმის კუთვნილი. სატევარი(დიდი დანა ან სატევარი) ცალპირლესილია [Voronov, 2007: 89. Fig.191 7,8].

წიბილიუმი II-ის №420-ე ინჰუმაციურ სამარხში გაითხარა ორი სხვადასხვა ტიპის შუბისპირი, რომელიც მოთავსებული იყო მიცვალებულის მარჯვენა მხართან, უფრო ქვემოთ წებელდური ტიპის ცული, მარჯვენა ფეხის გასწვრივ ორლესილი გრძელი მახვილი, ხოლო მენჯის არეში დანა და ცალპირლესილი სკრამასაქსი. მახვილის ორლესილ პირს ერთი ფართო ღარი დაუყვება გარკვეულ მანძილზე. შემდეგ კი განიკვეთში რომბისებურია წვეტის ჩათვლით. ოდნავშესამჩნევი მხრები გადადის ბრტყელ ყუნწზე, რომელიც თავისკენ ვიწროვდება. პირის სიგრძე-65-70 სმ, სიგანე-5 სმ. ყუნწის სიგრძე-10 სმ. ინვენტარი სამარხს ათარიღებს ახ.წ. IV ს-ის ბოლოთი და V ს-ის პირველი ნახევართ [Voronov, 2007: 93. Fig.201 22,23].

წიბილიუმი X-ის №455ცხენიან სამარხში, ორი კრემაციული ურნის გარეთ გაითხარა ყუაკვერიანი და ე.წ. “წებელდური ტიპის” ცული, ორი შუბისპირი ერთი ბუნიკითურთ და მახვილი. მახვილის პირს ორი პარალერული ღარიდაუყვება და სწორი მხრებით გადადის საკმაოდ გრძელ ბრტყელყუნწზე, რომელიც თავისკენ თანაზომიერად ვიწროვდება. პირის სიგრძე-30-35 სმ, სიგანე-5 სმ. ყუნწის სიგრძე-12 სმ. სამარხი ახ.წ. III საუკუნისაა[Voronov, 2007: 103. Fig.216 13].

ანალოგიურიფორმის მახვილები ნაპოვნია აფხაზეთის უფრო მოგვიანო ხანის ძეგლებზეც. მაგალითად, პიშტას ბორცვზე აღმოჩენილ ახ.წ. VII ს-ის სამარხსეკუთვნის გრძელი ორლესილი მახვილი, რომლის ვიწრო პირი ვადიდანვე თანაზომიერად ვიწროვდება წვეტისაკენ. პირს დაუყვება ორი ფართო ღარი. მისი მხრები სწორია და სწორი კუთხით გადადის ბრტყელ სატარე ყუნწზე, რომელიც თავისკენ ვიწროვდება. ყუნწის ბოლო ნაწილი გახვრეტილია



და გაყრილია მანჭვალი, რომელზეც, თავის მხრივ, თასმისათვის განკუთვნილი რგოლია ჩამოკიდებული [როგორც ეს აქვთ ახ.წ. VII-VIII სს-ის ავარულ და აღმოსავლურ ეგზემპლარებს]. პიშტას არტეფაქტის ზედა ნაწილზე, მხართან, შემორჩენილია ლითონის შვერილი [როგორც წესი მახვილებზე ასეთი ორია, თუმცა პიშტის ნიმუშს მხოლოდ ერთი აქვს], რომელიც განკუთვნილი იყო ქამარზე მახვილის ცერად დასაკიდად, როგორც ეს იყო მიღებული ახ.წ. VI-VII სს-ის პერიოდის ხალხებში. პიშტას ანალოგიური მახვილები გვხვდება ევრაზიის სხვადასხვა ნაწილებში და თარიღდება ახ.წ. VI ს-ის მეორე ნახევრითა და ახ.წ. VII-VIII სს-ით. ანალოგიური იარაღები ასევე ნაპოვნია-კიშზომბორეში (უნგრეთი), 602-610 წწ-ის მონეტებით; უკრაინის ტერიტორიაზე, 641-668 წწ-ის მონეტებით; აზერბაიჯანის, ჩრდილოეთ ოსეთის ტერიტორიაზე და სხვა. ასევე ცნობილია მსგავსი მახვილების გამოსახულება პანჯიკენტის ახ.წ. VIII ს-ის ძეგლზე (ტაჯიკეთი). VI ს-ის მეორე ნახევრის ეგზემპლარები შედარებით იშვიათია და ძირითადი მასა თარიღდება VII ს-ით. პიშტას არტეფაქტიც ამ უკანასკნელ პერიოდს უნდა მიეკუთვნოს [Воронов,....1979: 68. Рис.1,1a].

აპშტას ახ.წ. III-VI სს-ით დათარიღებული სამაროვნის №2 სამარხში აღმოჩნდა ყუნწმოტეხილი მოკლე მახვილი. მახვილის პირი განივკვეთში ღინზისებურია. პირის სიგრძე-45 სმ, მაქსიმალური სიგანე-8 სმ [Воронов, ..... 1970: 175,176].

შაპკის ე.წ. Церковный холм-ის №4 სამარხში, მიცვალებულის მარჯვენა ფეხთან აღმოჩნდა ორპირღესილი მახვილი. იარაღისტარისთავად გამოყენებული ყოფილაკრისტალის მრავალწახნაგა ქვა [Воронов, .... 1973: Рис.4 25]. მისი სადაზედაპირიანი პირი განივკვეთში ღინზისებურია და აქვს სწორი მხრები. სიგრძე-90 სმ, პირის სიგანე-6 სმ. აქვე იყო ბრინჯაოს ბალთა, ალბათ ყაწიმისთვის [Воронов, .... 1973: 176. Рис.4 30]. სხვა თამხლები მასალის მიხედვით, სამარხი თარიღდება ახ.წ. VI ს-ით [Воронов, .... 1973: 191].

შაპკის ციხე-სიმაგრესთან გათხრილი ერთ-ერთი სამაროვანზე, კონკრეტულად კი Верин холм-ის ახ.წ. V ს-ის მეორე ნახევრით დათარიღებულ №5 სამარხში ნაპოვნია ორღესილი მახვილი, ცალპირღესილი სატევარი ე.წ. სკრამასაქსი, ორი შუბისპირი და ცული. ორღესილი მახვილის პირის კიდეები სწორია და ბოლო მესამედში იწყებს დავიწროებას. შუაში ერთი ფართო ღარი დაუყვება. სწორი მხრებით გადადის ბრტყელ ყუნწზე, რომელიც თავისკენ ვიწროვდება. პირის სიგრძე-60 სმ, სიგანე-5 სმ. ყუნწის სიგრძე-10 სმ [Воронов,.....1990: 28. Рис.23 1,2].

სოფ.აზანტში გამოვლენილ ახ.წ. V-VI სს-ის დანგრეულ სამარხს ეკუთვნოდა რკინის მახვილი და შუბისპირი. მახვილის ორლესილი პირი სწორია და ბოლო მესამედში იწეებს დავიწროებას. შუაში ფართო ღარი დაუყვება. სწორი მხრებით გადადის ბრტყელ ყუნწზე, რომელიც თავისკენ ვიწროვდება. პირის სიგრძე-60 სმ, სიგანე-5 სმ. ყუნწის სიგრძე-10 სმ [Воронов,.....1990: 29. 24 18].

ერთი ანალოგიური მახვილი მომდინარეობს სოფ.ზედა ეშერის „წებელდური კულტურის“ რამოდენიმე დანგრეული სამარხის კომპლექსებიდან[Воронов, 1971: 378].

ქ.სოჩიდან სამხრეთით, მაცესტას სამკურნალო წყაროების ახლოს აღმოჩენილ იქნა მდიდრული სამარხი. სამარხეულ კომპლექსს განეკუთვნება დოქი, სამი მონეტა, ვერცხლის თასი, მინის ბაღზამირი, მახვილი და ადამიანთან ერთად ცხენის ძვლებიც [Шамба, 1970: 232].დახრილმხრებიანი მახვილის ორლესილი პირი განივკვეთში ლინზისებურია. სატარე ყუნწი ბრტყელია და თავისკენ ვიწროვდება. შუა ნაწილში შემორჩენილია რკინის ღურსმანი-მანჭვალი, ხის ან ძვლის გარსაკრავის დასაგებად. მახვილის შემორჩენილი ნაწილის მთლიანი სიგრძეა-81,5 სმ, ხოლო პირის სიგანე-4 სმ [Шамба, 1970: Рис.1 10].დანარჩენი ინვენტარი-ვერცხლის კანფარი, მონეტები და ბაღზამირი მაცესტას სამარხს ათარიღებს არაუგვიანეს ახ.წ. II საუკუნისა [Шамба, 1970: 237].

აპიანჩას მთის ჩრდილო-დასავლეთ ფერდობზე გაითხარა მდიდარი სამაროვანი, რომელიც შეიცავს როგორც გვიანანტიკური ისე ადრეშუასაუკუნეების 25 სამარხს.№19 კრემაციული ურნის გვერდით გამოვლინდაშუაში გადატეხილი და წვერმოტეხილიორლესილი მახვილი. იარაღის პირი განივკვეთში ლინზისებურია. პირის სიგრძე დაახლოებით 85 სანტიმეტრია[Гушна, 1978: 26,27].

გრძელყუნწიანი ორლესილი მახვილი აღმოჩნდა ასევე აპიანჩას №19 ინჰუმაციურ სამარხში. პირის განივკვეთი ლინზისებურია. ამავე სამარხში იყო ცალპირლესილი სატეგარი[Гушна, 1978: 47]. ორივე სამარხი ახ.წ. III-V სს-ით თარიღდება [Гушна, 1978: 49].

გულრიფშის რაიონში, სოფ.შაუმიანოვკის ახ.წ. IV ს-ის სამარხეულ კომპლექსსეკუთვნისდანაწევრებული და ცუდად შემონახულიორლესილი მახვილი,რომელიც განივკვეთში ლინზისებური უნდა ყოფილიყო [Гушна, 1978: 60].

გუდაუთის რაიონში, სოფ.აჩანდარაში შემთხვევით იქნა აღმოჩენილ ახ.წ. III ს-ის ინჰუმაციური სამარხი. სამარხეულ კომპლექსში შედიოდა ერთი ნაკლული მახვილი. შემორჩენილია პირის ზედა ნაწილი სატარე ყუნწთან ერთად. ყუნწი

საკმაოდ გრძელია-16 სმ, განივკვეთში ოთკუთხედი. პირის მაქსიმალური სიგანე ვადასთან-6 სმ. პირის ზედაპირი დაღარულია (დაუყვება რამდენიმე ვიწრო ღარი), რითაც ემსგავსება ახ.წ. III-IV სს-ში გავრცელებულ რომაულ დაღარულ მახვილებს, ე.წ. სპატებს [Гунда, 1978: 62].

მდ.ჯიმელეს ხიდის დასავლეთით შესწავლილია 18სამარხი,№1 სამარხში მიცვალებულის ფეხებთან იდო შუაზე გატეხილი მახვილი და მისი ხის ქარქაშის ვერცხლის გარსაკრავები. სატარე ყუნწი ბრტყელია და გახვრტილი. იარაღის პირი მხრებიდანვეთანაზომიერად მახვილდება. საერთო სიგრძეა 1 მეტრი, პირის უდიდესი სიგანე მხრებთან 4-5 სმ. სამარხში აღმოჩენილი სხვა მასალის მიხედვით ძეგლი ახ.წ. VI ს-ის მეორე ნახევრითა და VII ს-ის პირველი ნახევრით თარიღდება [Воронов, 1982: Рис.13 4 а,б,в].აღნიშნული სამარხებიდან მსგავსი მახვილი ასევე აღმოჩნდა ახ.წ. IV ს-ით დათარიღებულ №5 სამარხში. [Воронов, 1982: Рис.15 11].

სოფ.გერზეულის დანგრეული კომპლექსებს განეკუთვნება შემდეგი საბრძოლო იარაღები-რკინის ერთი მახვილი და სატევარი, ხუთი შუბისპირი, ორი ცული და ერთი ისრისპირი.მახვილი ორღესილია, მთლიანი სიგრძეა-71 სმ. სატევარი კი ცალპირღესილი “სკრამასაქსების” ტიპს განეკუთვნება[Воронов, 1980: 82].

სოფ.ხუაპის დანგრეულ სამარხს უკავშირდება მახვილი და შუბისპირი. მახვილი ორპირღესილია, განივკვეთი კომბინირებული: პირს გარკვეულ მანძილზე ერთი ფართო ღარი გაზდევს, შემდეგი ნაწილიკი წვეტის ჩათვლით რომბულგანივკვეთიანია. პირი შუა ნაწილიდან იწყებს თანაზომიერად წაწვეტებას. პირის სიგრძე-54 სმ, მაქსიმალური სიგანე 5ს. ყუნწი ბრტყელია და თავისკენ ვიწროვდება. სიგრძე-8 სმ [Воронов, 1979: 53. Рис.36 27].

სოფ.ხაშუქსეში, ახ.წ. VI ს-ის მეომრის სამარხში ნაპოვნია ორპირღესილი მახვილი და ცალპირღესილი სატევარი, ცული და ორი შუბისპირი. მახვილის პირი შუა ნაწილიდანაათანაზომიერად წაწვეტებულია განივკვეთში რომბისებურია. სწორი მხრებითგადადის ბრტყელ ყუნწზე, რომელიც თავისკენ ვიწროვდება. პირის სიგრძე-50 სმ, მაქსიმალური სიგანე-4-5 სმ. ყუნწის სიგრძე-10 სმ [Воронов, 1979: 54,55. Рис.37 29,30].

კრასნაია პალიანასთან გათხრილ ახ.წ. IV ს-ის სამარხში აღმოჩნდა ანალოგიური ფორმისრკინის ორღესილი მახვილი, რომლის ტარისთავს წარმოადგენდა ბროლის მრავალწახნაგოვანი ქვა. სამარხში იყო ასევე რკინის

სამი შუბისპირი, დანა და წებელდური ტიპის ცული. მიცვალებულის ფეხებთან იდო მოოქროვილი ბრინჯაოს უმბონი და სხვა ძვირფასი ნივთები [Воронов, 1979: 76-78. Рис. 39 1-3].

სოჩის რაიონში, მაცესტაში, ახ.წ. III ს-ის მდიდრულ სამარხში აღმოჩნდა ორლესილი გრძელი მახვილი, განიეკვეთში ლინზისებური. პირი სწორი მხრებით გადადის დაბრტყელებულ სახელურზე, რომელიც თავისკენ ვიწროვდება. სატარე ყუნწის შუაში პატარა ლურსმანია გაყრილი, ტარის დასაგებად. პირის სიგრძე-66 სმ, მაქსიმალური სიგანე მხრებთან-5 სმ. ყუნწის სიგრძე-12სმ [Воронов, 1979: 76. Рис. 38 1].

საქართველოს ფარგლებს გარეთ, აღნიშნულივარიანტის ორი ცალი მახვილი გაითხარა ქერჩში, ახ.წ. II ს-ის სამარხებში და აქვე ერთი ცალი აღმოჩნდა 1945 წელს. ასევე 2 ცალია ცნობილი ტამანის ნახევარკუნძულზე, 1951 წელს გათხრილი ახ.წ. I-II სს-ის მეოტური სამარხებიდან. მათი სიგრძე ვარირებდა 75-80 სმ-ს შორის, პირის მაქსიმალური სიგანე-4,5 სმ. როგორც ზოგიერთ წებელდურ ნიმუშებზე, აქაც ტარისთავებად გამოყენებული იყო ცილინდრული ფორმის მინის პასტა. ტარის ყუნწზე ჩამოსაცმელადმათ ჰქონდათ ნახვრეტი. ვ.ბლავატსკის მიერ ფანაგორიაში აღმოჩენილ ახ.წ. I-II სს-ის მახვილებსაც ტარისთავად შავი პასტის მომრგვალებული ფიგურები ჰქონდათ. ანალოგიური სამი მახვილი ასევე ნაპოვნია კრასნოდარის მხარეში და მდ.ფარსთან, დასახლება კოლოსოვკაში, მაიკოპის მთის ახლოს, ახ.წ. I-III სს-ის სამარხებში. ამ აღმოჩენების ავტორი, პ.დიტლერი, მათ თვლიდა ყუბანისპირეთის სარმატიზაციის პერიოდის მეომრის ტიპიურ შეიარაღებად [Трапш, 1971: 143-146].

ორპირლესილი მახვილების მეტალოგრაფიული კვლევის შედეგად [შესწავლილი იქნა აფხაზეთში აღმოჩენილი რამდენიმე ეგზემპლარი], დადგინდა, რომ ზოგიერთი მათგანი დამზადებულია დამასკური ფოლადისაგან.

დამასკური ფოლადის იარაღის უპირატესობა ჩვევლებრივ რკინის ნიმუშებთან ცნობილი ფაქტია. როგორც ძველი წერილობითი წყაროები იტყობინებიან, რომაელები გალებთან ბრძოლაში შეიარაღებული იყვნენ დამასკური ფოლადისაგან დამზადებული მახვილებით, მაშინ როდესაც ეს უკანასკნელნი ჩვევლებრივი რკინის იარაღით, ამიტომ ბრძოლის დროს გალთა მახვილები პირველივე დარტყმისთანავე დეფორმაციას იღებდნენ. კარგი ხარისხის იარაღი კარგად ფასობდა და შეეძლო ემსახურა რამოდენიმე თაობისათვის. დამასკური

ფოლადის მახვილები წარმოადგენდა ვაჭრობის ობიექტს და ხშირად გაჰქონდათ ისეთ ქვეყნებში, რომლებიც საკმაოდ დაშორებულნი იყვნენ მათი წარმოების ცენტრებისაგან. დღეს არსებული მონაცემებით, ახ.წ. III—VI სს-ში დამასკური ფოლადის მახვილები ჯერ კიდევ იშვიათობას წარმოადგენდნენ, ხოლო VII—VIII სს-ში მათი გავრცელების პიკია. XI ს-დან გაქრობას იწყებენ. აფხაზეთის ერთ-ერთ ორლესილ მახვილზე ჩატარებულმა ანალიზმა აჩვენა, რომ მისი საფუძველი დამზადებულია ურთიერთმონაცვლე 6 ცალი დამასკური ფოლადისა და რკინის ფირფიტის შედუღაბებით. მიკროსკოპულმა დაკვირვებამ რკინის ფენებში აჩვენა წვრილი მარცვლები, რაც მოწმობს ჭედვის ძალიან მაღალ დონეზე. ფოლადის ფენები დამზადებულია მაღალნახშირბადიანი ფოლადისაგან. შედუღაბებული ფენები საკმაოდ თხელი და სუფთაა. მახვილის პირი მთლიანად დამასკური ფოლადისაგან არასოდეს არ კეთდებოდა [Бражда, 1979: 59-61. Рис.41].

აფხაზეთის ტერიტორიაზე დამასკური მახვილების გავრცელება მოულოდნელი არ უნდა იყოს, რამეთუ აქ მდებარეობდა რომის და შემდეგ ბიზანტიის ისეთი მძლავრი სამხედრო ბაზები, როგორცაა სებასტოპოლისი, პიტიუნტი, ზიგანისი და სხვა, სადაც განლაგებული იყო რომაული კოჰორტები. ამ გარნიზონებში მსახურობდნენ სხვადასხვა ხელოსნები, მათ შორის მესაჭურჭლეებიც, რომლებიც შესაძლებელია თავიანთ გამოცდილებას გადასცემდნენ ადგილობრივ ტომებს. დამასკური მახვილები ადგილობრივ კულტურულ-ეთნიკურ გარემოში შესაძლებელია მოხვედრილიყო ასევე ნადავლის სახით ან გაცვლის შედეგად. დამასკური მახვილები ფართოდ გამოიყენებოდა ახ.წ. VI ს-ის სპარსულ-ბიზანტიურ ომებში, სადაც მონაწილეობდნენ დასავლურ ქართული ტომებიც (ლაზები, აფსილები, აბაზგები, მისიმიელები).

გვიანანტიკური და ადრეშუასაუკუნეების საქართველოში გავრცელებული ყოფილა ორპირლესილი და ცალპირლესილისატევრები. პირველი ტიპი ფაქტობრივად იმეორებს ზემოთ აღწერილი სავადე ფირფიტის მქონე მახვილების ფორმას და მის მოკლე ვარიანტს წარმოადგენს. მახვილის მეორე ტიპი, დასავლურ და რუსულ სამეცნიერო ლიტერატურაში ხშირად სკრამასაქსების სახელით იხსენიება და წარმოადგენს ცალპირლესილ გრძელ დანას, თუმცა, მისი პირის სიგრძე ხანდახან მახვილების სიგრძეს უახლოვდება (40-70 სმ). გრძელი სკრამასაქსები, როგორც ჩანს, მახვილის ფუნქციას ასრულებდა და სამარხებში მარტოა, მაშინ როცა უფრო მოკლე ნიმუშები სამარხებში გვხვდება

ორღესილ გრძელ მახვილებთან ერთად, ე.ი ამ შემთხვევაში ის წარმოგვიდგება როგორც დამხმარე იარაღი, სატევარი. რადგანაც სკრამასაქსები, უმრავლეს შემთხვევებში, დანისა და სატევრების მსგავსად იარაღების კომპლექსში შედიან როგორც მეორადი, დამხმარე იარაღი, მიზანშეწონილად მიგვაჩნია მისი სატევრების კატეგორიაში მიკუთვნება.

გვიანანტიკური და ადრემუასაუკუნეების ორივე ტიპის სატევარი ძირითადადკავკასიის დასავლეთ ნაწილშიგვხვდება: დასავლეთ საქართველოში[აფხაზეთის ე.წ. “წებელდური კულტურის” სამარხებში] და ჩრდილო-დასავლეთ კავკასიის ძეგლებზე.იბერიასადა ჩრდილოეთ კავკასიის ალანთა განსახლების ტერიტორიაზე ისინი შედარებით იშვიათია და როგორც წესი, გვხვდება ე.წ. არისტოკრატიულ სამარხებში.მთიან ჩეჩნეთსა და დაღესტანში მათი რიცხვი კვლავ იზრდება. განვიხილოთ ორივე მათგანი.

**1-ორპირღესილი სატევრები.**საქართველოშიმთიან არსებობის ქრონოლოგიური ჩარჩომოიცავს ახ.წ. II-V საუკუნეებს.ზოგიერთ შემორჩენილ ქარქაშს აქვს ოთხი ნახევრადწრიული სამაგრი ფირფიტა, წყვილად ვადასთან და წვერთან, რაც ერთობ დამახასიათებელია ირანული და სარმატული იარაღებისათვის [Bespalyi,..... 1995: 74, 80].

რომაული ხანის საქართველოს არქეოლოგიურ ძეგლებზე აღმოჩენილი ორპირღესილი სატევრისპირები (არმაზისხევის ახ.წ. II ს-ის ასპარუგ ერისთავისა და III ს-ის ბერსუმა ერისთავის სამარხები, დედოფლის გორა, კლდეეთი, ბანძის ქვევრსამარხი, ჩხარის, მოდინახეს და ღიას სამაროვნები.აფხაზეთის ძეგლებზე: წიბილიუმის, აბგიძრახუს სამარხებში და სხვა) მეტნაკლებად ერთნაირია და ემსგავსება როგორც პართულ [პირველ რიგში ქარქაშის გაფორმებით), ისე პრინციპატის ხანის რომაული არმიის სატევრისპირების C ტიპს, რომლებიც ბევრად ვიწროა ვიდრე პირველი ორი ვარიანტის(A,B)სატევრები და პირის კიდეებიც მას უფრო სწორხაზოვანი აქვს. რომაული C ტიპის სატევრებისყუნწის ფორმაც საქართველოში გავრცელებული ნიმუშების მსგავსია.

აღმოსავლეთ ევროპაში ასეთი სატევრები კარგადაა წარმოდგენილი პონტოს რეგიონის სარმატულ სამარხებში [Хазанов, 1971:Таб.Х,2,3. XI,3,4. XIII,6], კიმერიულ ბოსფორში და ყირიმის ნახევარკუნძულზე [Веймарн,..... 1993: Рис.79 12]. იშვიათია ჰუნთა სამარხებში. ანალოგიური ნიმუშები გამოვლენილია

სინქრონული პერიოდის ჩრდილოეთ კავკასიის ძეგლებზეც [Абрамова,1997: Рис.739] და აზერბაიჯანში, მინგეჩაურის ქვერსამარხებში.

საქართველოს ტერიტორიაზე გამოვლენილი უადრესი ნიმუშია დედოფლის გორის სატევარი. დედოფლის გორის სატევარის პირი ვიწრო და გრძელია, ბოლოსკენ წაწვეტებული. ტარის დასამაგრებელი ყუნწი პირთან ერთადაა გამოჭედილი და ოთხწახნაგა განივკვეთიანია (ყუნწის ბოლო მოტეხილია). ვადასთან შემოჭედილი აქვს რკინის სალტე, რომელსაც ორგანული ნივთიერებისაგან (ხე, რქა) დამზადებული ტარი უნდა დაყრდნობოდა.

ახ.წ. II-III სს-ის არმაზისხევის ერისთავთა პირველ სამარხში აღმოჩნდა რკინის სატევარი და მისი ქარქაშის ოქროთი მოთვალული გარსაკრავი [მცხეთა I. 1955: 22]. სატევარს ვადაზე ზედნაჭედი, გამოშვერილი მხრები აქვს. სატევრის სიგრძეა 23 სმ, ვადასთან სიგანე-4,0 სმ, სისქე-0,4 სმ. ვადასთან შერჩენილი ძვლის ნაშთები გვაფიქრებინებს, რომ ტარი ძვლისა ჰქონია. ხის ქარქაში ოქროს ფირფიტებით იყო მოჭედილი და მის 12 თვალბუდეში წითელი მინის თვალები იყო ჩასმული [მცხეთა I. 1955: 28,29].

ჟინვალის №525-ე სამარხში აღმოჩნდა რკინის ორპირღესილი სატევარი, რკინისავე ვადით. სატევარს ზედაპირზე შემორჩენილი ჰქონდა ხის ქარქაშის ნაწილი. პირი თანაბარი სიგანისაა 2/3-ზე, ხოლო შემდეგ კი მკვეთრად ვიწროვდება და ქმნის მახვილ წვერს. სიგრძე ტარიანად-41 სმ, პირის სიგრძე-32 სმ, სიგანე ვადასთან-7 სმ. დანარჩენი იგივე ფორმის ოთხი სატევრიდან ერთი წარჩინებული მხედრის ახ.წ. II ს-ით დათარიღებულ №277-ე ყორეკედლიან სამარხში აღმოჩნდა, ორი ცალი ახ.წ. III ს-ის №110-ე და №587-ე სამარხებში და ბოლო მეოთხე ეგზემპლარი იყო ახ.წ. IV ს-ის პირველი ნახევრის №15-ე ორმოსამარხში [ჩიხლაძე, 1999: 68,69].

ჟინვალის სამაროვანზე მოპოვებული საომარი იარაღის სპეციალური მეტალოგრაფიული კვლევა ჩაატარა აკც-ს ლაბორატორიამ გ.ინანიშვილის ხელმძღვანელობით: გამოყენებულია ძირითადად საშუალო და მაღალნახშირბადიანი ფოლადი. დაფიქსირდა რამოდენიმე შემთხვევა, როდესაც ნივთის ფხამახვილობისა და სიმტკიცის გაზრდის მიზნით გამოყენებულია ცემენტაციის პროცესი. განსაკუთრებით აღსანიშნავია ყორეკედლიანი სამარხების ინვენტარი. მათზე მოდის მაღალი ხარისხის და ოპტიმალური მექანიკური თვისებების მქონე იარაღის დიდი ნაწილი [ჩიხლაძე, 1999: 69,70].

დიდმის №1სამარხში, მასვილთან ერთად იყო ნაკლული რკინის სატევარი, რომელიც ჩამოჰგავს არმაზისხევისა და კლდეეთის ეგზემპლარებს [ნიკოლაიშვილი, 1978: 99].

მოდინახეს გვიანანტიკური ხანის სამაროვანი მდიდარია საბრძოლო იარაღებით. მამაკაცებს ჩატანებული აქვთ ფოლადის ორლესილი სატევრები, მასრაშეკრული შუბისპირები, ოდნავმოხრილი რკინის დანები და ისრის პირები [ნადირაძე, 1975: 58. ტაბ. XX]. აქშესწავლილი იქნა გვიანანტიკური და ადრეშუასაუკუნეების 80 სამარხი, სადაც აღმოჩნდა 10 სატევარი. ისინი, როგორც წესი, მიცვალებულის მარჯვენა ბარძაყის ძვალთან ფიქსირდებოდნენ. ორი ეგზემპლარი ძლიერ დეფორმირებული და დაშლილია, ხოლო დანარჩენი რვა ერთ ტიპს განეკუთვნება. მათთვის დამახასიათებელია ორლესილი პირი, რომელიც ვადიდანვე იწყებს თანაბრად დავიწროებას წვეტისაკენ. განივკვეთში რომბისებურია. პირის განიერ მხრებზე დამაგრებულია სავადე ფირფიტა, რომელიც ოდნავ სცდება მხრებს. ფირფიტა გეგმაში [ზემო ხელიდან] ოვალური ან რომბისებურია, შუაში ნახვრეტით, რომლითაც ხდებოდა მისი ყუნწზე ჩამოცმა და მხრებთან ფიქსაცია. სატევრების ყუნწი ბრტყელია და თავისკენ ოდნავ ვიწროვდება. სატევრების სიგრძე მერყეობს 19-34 სმ-ს შორის. პირის მაქსიმალური სიგანეა მხრებთან 5-6 სმ. ყუნწის სიგრძე 6-7 სმ. ზოგიერთი ეგზემპლარის ყუნწზე ძვლის ფირფიტებია შემორჩენილი, რომლებიც ძვლის სატარეს უნდა მიეკუთვნებოდეს. ზოგიერთის პირზე შეიმჩნევა ხის კვალი, რაც მიანიშნებს ხისქარქაშზე [ბრაგვაძე, 2002: 93. სურ. 44, 94. სურ. 48, 95. სურ. 85, 96. სურ. 96, 99. სურ. 173, 100. სურ. 193, 94. სურ. 62].

განსაკუთრებით აღსანიშნავია აქვე ახ.წ. IV ს-ით დათარიღებულ ერთ-ერთ სამარხში ნანახი ოქროთი გაწყობილი დაშლილი სატევარი. ვადასთან ოქროს დეფორმირებული სალტე აქვს შემოკრული. ყუნწს, რომელზედაც ხის ტარის ანაბეჭდები შეინიშნება, ოქროს ბუდე აქვს. სატევრის წვერთან იდო ოქროს ბრტყელძირიანი ქარქაშის ბუდე [ნადირაძე, 1975: 57. ტაბ. X, 3].

მოდინახეს ანალოგიური სატევრები აღმოჩნდა რგანის სამაროვნის გვიანანტიკური ხანის რამოდენიმე სამარხში [ბრაგვაძე, 2000: 107-151].

მსგავსისამი სატევარი შესწავლილია ჩხარის სამაროვანზე №14 სამარხში მიცვალებულს მარცხენა ფეხზე მიბმული ჰქონდა სატევარი. მას კარგად გამოკვეთილი პირი, ქედი და სატარე აქვს. სიგრძე-25 სმ, პირის სიგანე-4 სმ, ტარის სიგრძე-5 სმ [ბრაგვაძე, 1997: 14]. №4 სამარხს ეკუთვნის ორი ნაკლული



სატევარი [ბრაგვაძე, 1997: 9,10]. ჩხარში მიკვლეული სამივე სატევარი თითქმის ერთნაირი ფორმისაა: ფართო, წვერისკენ თანაზომიერად შევიწროებული ორღესილი ტანი და ვიწრო სატარე ყუნწი [ბრაგვაძე, 1997: 30].

აბგიძრახუს სამაროვნის ახ.წ. IV ს-ის№44 სამარხში აღმოჩნდა სატევარი. მისი ორღესილი პირი თანაბრად ვიწროვდება წვერისაკენ. განივკვეთში ბრტყელოვალურია და ზედაპირს ხის ქარქაშის ნაკვალევი ეტყობა. სატევარის ყუნწზე შემორჩენილი არაოპიკური თავის მქონე პატარა ლურსმნები. ხის ტარი შემოკრული ყოფილა ვერცხლის გარსაკრავით. ეს არტეფაქტი თავისი ფორმითა და ტარის კონსტრუქციით ახლოს დგას გვიანბრინჯაო-ადრერკინის ხანის წითელიშუქურას სამაროვანზე 1958 წელს აღმოჩენილ რკინის სატევართან [Трапш, 1971: 143-146].

წიბილიუმი I-ის №39 მდიდრულ სამარხში დადასტურდა ოთკუთხა ფარის გარსაკრავები, ოთხი სამფრთიანი ისრისპირი, ნამგლისებური დანა და ორღესილი სატევარი. ამ უკანასკნელზე შემორჩენილია ქარქაშის ვერცხლის გარსაკრავი, ოთხი შვერილითმხრისა და წვერის ადგილას. ამ დეტალებით ის წააგავს №43 სამარხში აღმოჩენილი სატევრის ქარქაშს (იხილეთ ქვემოთ). ქარქაშის წყვილი შვერილები ერთმანეთს უკავშირდება ბრტყელი ვერცხლისავე ფირფიტებით, რომელთაგან ქვედაზე წერტილოვანი ორნამენტებია დატანილი და საფასადო მხარეს ნახევარწრიული ორნამენტებია ამოკაწრული. სატევარს აქვს გეგმაში ღინზისებური ფორმის სავადე ფირფიტა, ასევე ღინზისებური ფორმის ჭრილით შუაში, რომლითაც იგი ყუნწზე აჩამოცმულია დაფიქსირებული პირის მხრებთან. ყუნწი ოდნავ ვიწროვდება თავისკენ და განივკვეთში ღინზისებურია. სატევრის ორღესილი პირი მხრებიდანვე თანაზომიერად ვიწროვდება და განივკვეთში ღინზისებურია. პირის სიგრძე-25-30 სმ, სიგანე-6 სმ, ვადის სიგრძე-7 სმ. ყუნწის სიგრძე-6 სმ, მაქსიმალური სიგანე ვადასთან-3 სმ. სატევარს ეკუთვნოდა ყაწიმის ორი ბრინჯაოს აბზინდა. სხვა დანარჩენი ინვენტარის მიხედვით სამარხი თარიღდება ახ.წ. V ს-ით და VI ს-ის პირველი ნახევრით [Воронов,...1982: 154.Рис.19 9,27,28].

წიბილიუმი I-ის №43 მდიდრულ სამარხში გამოვლენილ სატევრის ყუნწზე შემორჩენილია ხის სატარე გარსაკრავი და გვირგვინისებური ვერცხლის ტარისთავი, თვლების ჩასასმელი ბუდეებით. ვერცხლის სავადე ფირფიტა, საფასადე მხარეს, ინკრუსტირებულია (ორ რიგად) მინის წითელი და მწვანე

თვლებით. ხის ქარქაშის წვეტი ჩასმულია ვერცხლის ჩარჩოში. ქარქაშის ორივე მხარეს, ვადასთან და წვერთან, ვერცხლის ორ-ორი შვერილება(ზემოთ ოთკუთხა, ქვემოთ ნახევარწრიული). იარაღთან ახლოს მისი ყაწიმის დეტალებია ნაპოვნი: ერთი ვერცხლისა და ორი ბრინჯაოს აბზინდები [Воронов,....1982: 1952. Рис.18 3. 19. 1].

წიბილიუმი I-ის №76 სამარხში მიცვალებულის მარცხენა მხართან იდო წებელდური ტიპის ცული, მარჯვენა მხართან ორი შუბისპირი და რკინის უმბონი. მიცვალებულის მარჯვნივ დაფიქსირდა სატევარი დამასთან დაკავშირებულივერცხლის, ბრინჯაოსა და რკინის აბზინდები. მენჯის მიდამოებში დანა და კარაკალას კესარიული ვერცხლის დიდრაქმა. სატევრის ორღესილი პირი ბოლო მესამედში იწყებს წაწვეტებას და განიკვეთში ლინზისებურია. მხრები სწორია და ოდნავ სცდება სატარე ყუნწს. სამკუთხედის ფორმის ბრტყელ ყუნწზე ერთი ნახვრეტი დატანილი. პირის სიგრძე-30 ს, სიგანე-4 სმ. ყუნწის სიგრძე-6 სმ. კომპლექსი განეკუთვნება ახ .წ IV საუკუნეს[Воронов,....1982: 140. Рис.11 17].

წიბილიუმი I-ის №102სამარხის საბრძოლო იარაღები წარმოდგენილია ერთი სატევართადა შუბისპირით. სატევრის პირი ნაკლულია და დაუყვება ორი ღარი. მხრები სწორია, ყუნწი ბოლოსკენ ვიწროვდება. სამარხეული მასალაძეგლსათარიღებს ახ.წ. III ს-ით[Voronov, 2007: 31. Fig.60 26].

ჩრდილოეთ კავკასიაში ანალოგიურიიარაღი ნაპოვნია დიურსოს, საპინოს, ბუიდის, ჯამაგატისა დახარაჩოს ახ.წ. V-VI სს-ის სამარხებში. ჩრდილო-დასავლეთ კავკასიისათვის ტრადიციულია მხრებთან ერთი ან ორი ჭრილის მქონე ორპირღესილი სატევრები [Казанский, 2012: 332]. განსაკუთრებით საინტერესოა ბრუტის სამაროვანზე (ჩრდილოეთ ოსეთი) აღმოჩენილი ეგზემპლარი, რომლის ქარქაშის სავადე ნაწილზე და წვერთან შემორჩენილია II-ს მაგვარი ლითონის ფირფიტა. გაფორმების ასეთი სტილი დამახასიათებელია ასევე დნესტრისპირეთის ჰუნთა სამარხებში აღმოჩენილი ნიმუშებისათვის [Казанский, 2012: 332. Рис.1 1]. ამავე სამაროვანზე აღმოჩენილ მეორე სატევრის ქარქაშს ოთხი ნახევრადწრიული შვერილიქონდა, რომელიც პართულ-სასანიდურ სტილად არის მიჩნეული [Казанский, 2012: 332. Рис.1 2]. სრულიად განსხვავებული გაფორმება აქვს ზარაგაჟის (ყაბარდინო-ბალყარეთი) ახ.წ. V ს-ის სამარხში აღმოჩენილ ეგზემპლარს: მისი ქარქაშის წვერის ნაწილი

შემოსილია ქერცლისებური და ზომორფული დეკორით [Казанский, 2012: 332. Рис.1 3]. ანალოგიური დეკორაცია აქვს ფრანკების მეფის, ხილდერიკის სატევარს. გაფორმების აღნიშნულ წესს ხმელთაშუაზღვისპირული (ბიზანტიური ან დასავლურ რომაული) წარმომავლობა უნდა ჰქონდეს.

როგორც ზემოთ აღინიშნა, წიბილიუმ I-ის ახ.წ. IV ს-ის ბოლოთი და V ს-ის პირველი ნახევრით დათარიღებულ ორ სამარხში (№39,43) აღმოჩენილია ორპირღესილი სატევრები, რომელთა ქარქაშებს ლითონის ოთხი შვერილები აქვთ, სავარაუდოდ იარაღის ფეხზე დასამაგრებლად. ანალოგიური ქარქაშის მქონე სატევრები კარგად არის ცნობილი აღმოსავლეთისათვის, როგორც არქეოლოგიური მონაპოვრებით ისე იკონოგრაფიულადაც. ყველაზე უადრესი ეგზემპლარი დადასტურებულია ალტაის რეგიონში (ციმბირის მხარე), რომელიც თარიღდება ძვ.წ. III-II სს-ით [Кубарев, 1981: 44-47]. უფრო მოგვიანო პერიოდისაა სამხრეთ ციმბირში აღმოჩენილი იარაღები, რომლებიც ახ.წ. I-VI სს-ს განეკუთვნება [Вадецкая, 1987: 69,70. Рис.1]. როგორც ჩანს, მომთაბარეთა გადაადგილების პარალელურად, ოთხშვერილებიანი ქარქაშის მქონე სატევრები შუააზიიდან, ე.წ. “დიდი სტეპების” გავლით, ვრცელდებიან დასავლეთისკენ. ისინი ასევე გვხვდება როგორც მახლობელ აღმოსავლეთში, ისე ჩრდილოეთ შავიზღვისპირეთში. ოთხშვერილებიანი სატევრებია გამოსახული ბუხარის ოაზისის (უზბეკეთი) მომთაბარე მმართველების მონეტებზე. მსგავსი ეგზემპლარები ნანახია ჩრდილოეთ ავღანეთში, ტილღია-ტეპეს ე.წ. “მეფეთა სამარხების” №2-ე სამარხში [Сарианиди, 1989: Рис.3 3]. ანალოგიური გაფორმების მქონე სატევრები აღმოჩენილია სარმატთა სამარხებში, დღევანდელი რუსეთის ტერიტორიაზე: როსტოვ-ნა-დონუს ძვ.წ. I ს-ისა და ახ.წ. I ს-ის მიჯნის ერთ-ერთ ყორღანში, ასევე ე.წ. ქვედა ვოლგის მხარის ერთ-ერთ “სამეფო სამარხში” და სარმატი ბელადის სამარხში აზოვის ზღვასთან, სოფ.დაჩიში [Казанский, 2011: 146]. არ არის გამორიცხული, რომ ეს უკანასკნელი სარმატული სამარხები ეკუთვნოდა შუა აზიიდან გამოსულ ალანებს, რომლებიც იმ დროს აკონტროლებდნენ დონის მხარის სტეპებს [Казанский, 2011: 146]. უკიდურესი დასავლეთის საზღვარი, სადაც დაფიქსირდა აღნიშნული იარაღი (ახ.წ. I ს), დნესტრისპირეთია [Симоненко,.... 1991: 215-220].

როგორც ჩანს, შუა აზიასა და ახლო აღმოსავლეთში, ისევე როგორც ჩრდილოეთ შავიზღვისპირეთში, ოთხი ფირფიტის მქონე სატევრები

არისტოკრატიული კულტურის ერთ-ერთი ელემენტი ხდება და ეს ეხება როგორც მომთაბარე ხალხებს, ისე ელინიზირებულ სახელმწიფოებს. ისინი გამოსახულია ანტიოქი I-ის ძვ.წ. I ს-ის სტელაზე [Курбанев, 1981: 50. Рис.9 6] და ქ.პალმირას ახ.წ. III ს-ის რელიეფებზე, სადაც ერთ-ერთ გამოსახულებაზე სატევარი მეომრის მარჯვენა ბარძაყზე დამაგრებულია აქვე დადასტურებულია ერთდროულად ორი სატევრის ტარება, ორივე ფეხზე.

ოთხშვერილებიანი სატევრების გამოსახულება ხშირად გვხვდება სასანიდურ ვერცხლის ჭურჭელზე. მაგალითად, ასეთია შაპურ II-ის (309-379 წწ) ნადირობის სცენა ვერცხლის ლანგარზე, შაპურ III-ის (383-388 წწ) ონაგრზე ნადირობის სცენა ვერცხლის ლანგარზე, შაპურ III-ის ლეოპარდზე ნადირობის გამოსახულება და იეზდიგერდ I-ის (399-421 წწ) ირემზე ნადირობა [Казанский, 2011: 147. Рис.4 4,5]. უნდა აღინიშნოს, რომ დროის მიხედვით, სასანიდური გამოსახულებები ყველაზე ახლოს დგას წებელდურ აღმოჩენებთან.

ზემოთ აღწერილი სატევრები, ყოველგვარი ეჭვის გარეშე, სწორედ სასანიდური არისტოკრატიული მოდის გავლენით ვრცელდება სომხეთის ტერიტორიაზე [Тирациян, 1960: 475,476], იბერია-კოლხეთში და ჩრდილოეთ კავკასიაში. ანალოგიური ფორმები კიმერიულ ბოსფორში უკვე სარმატული გავლენით ვრცელდება. ერთი ასეთი ეგზემპლარი დამოწმებულია ქერჩში, მეორე კი ბოსფორის ანტიკურ ქალაქ გორგიპიაში, რომელიც ახ.წ. II-III სს-ით თარიღდება. პონტოს და სტეპისუფრო მოგვიანო ხანის ძეგლებზე ისინი უკვე არ გვხვდება, შესაბამისად, ჩრდილოეთ შავიზღვისპირეთიდან ისინი აფხაზეთში ვერ მოხვდებოდა ახ.წ. IV ს-ის ბოლოსა და V ს-ის პირველ ნახევარში [Казанский, 2011: 147].

წებელდური არტეფაქტების აღმოსავლურ, ირანულ წარმომავლობაზე კიდევ ერთი დეტალი მიანიშნებს: ესაა სატევრის გუმბათისებური ტარისთავი, რომელიც დამახასიათებელია ირანული წარმოშობის აღმოსავლური მახვილებისათვის [Засецкая,.....2007: 139]. ამ თვალსაზრისით წებელდურთან ახლოს დგას სამხრეთ ციმბირში, ტუგოზფონოვაში და ქერჩში, გლინიშეს სამარხში აღმოჩენილი “ირანული” მახვილები. მათი პროტოტიპები ცნობილია ახლო აღმოსავლეთიდან, სადაც ისინი გამოსახულია პალმირის ბარელიეფებზე [Казанский, 2011: 147].

**2. ე.წ. სკრამასაქსები.** სკრამასქსი ცალპირღესილი საჩეხ-საძგერი იარაღია, რომლის მაქსიმალური სიგრძე არ აღემატება 72 სმ-ს. რუსულ და ევროპულ

სამეცნიერო ლიტერატურაში, ანალოგიური იარაღი “სკრამასაქსის” ტერმინით აღინიშნება. რიგ შემთხვევებში, მას მოიხსენიებენ როგორც “დიდი დანის” ან ცალპირლესილი მახვილის მნიშვნელობით. ჩვენს შემთხვევაში ის აღინიშნება როგორც სატევარი ან მახვილი, სიგრძის მიხედვით. უმეტეს შემთხვევებში მათთვის დამახასიათებელია ბოლომდე სწორი ქვედა ბასრი პირი, ხოლო ბლაგვი ზურგი წვეტთან ოდნავ იხრება, ბასრი პირის მიმართულებით [ტაბ. XII, 1]. რიგ შემთხვევებში პირიქითაა [ტაბ. XII, 2]. ხშირად მათ აქვთ ლითონის სავადე ფირფიტა. ზოგიერთ ნიმუშს პირზე (ზურგთან ახლოს) ერთი ან ორი ღარი დაუყვება და შემორჩენილი აქვს ქარქაშის ვერცხლის გარსაკრავები. სკრამასაქსი ძირითადად გამოიყენებოდა როგორც დამხმარე იარაღი, რომელსაც მეომრები გრძელ მახვილთან ერთად ატარებდნენ (სამარხებში, მათ შორის აფხაზეთის სამარხებშიც, როგორც წესი, ცალპირლესილი მოკლე სატევრები ორპირლესილ მახვილებთან ან სხვა იარაღებთან ერთად გვხვდება). აღნიშნული იარაღები საქართველოს ტერიტორიაზე ჩნდება ახ. წ. IV ს-ის მეორე ნახევრიდან და სავარაუდოდ სპარსული ან ბიზანტიური წარმომავლობა აქვთ. ისინი ძირითადად გვხვდება აფხაზეთში: სოფ. წებელდისა [Воронов, .... 1971: 100-104. Рис. 41] და წიბილიუმის კომპლექსების გარდა [Воронов, ... 1982: Рис. 4 14-21, 23. 16 6, 28. 20 9. 21 8] სკრამასაქსები გამოვლენილია თანამედროვე აფხაზეთის სხვა ძეგლებზეც, როგორცაა შაპკის სამაროვნები-Церковный холм-4, Юстинианов холм [Воронов, .... 1973: Рис. 5 25. 6 20, 7. 22. 11 17], ასევე აბგიძრახუს [Трапш, 1971: Рис. 7 8], ახაჩხარხუს [Шамба, 1970: Рис. 15 17], აპიანჩას [Гунба, 1978: Рис. 29 4], მერხეულისა და გერხეულის სამარხები [Воронов, 1980: Рис. 4 19. 9 2], უფრო დასავლეთით კი, აბაზგებისა და სანიგების განსახლების ტერიტორიაზე-ანუხვისა და ხაშუქსეს კომპლექსებში [Воронов, 1979: Рис. 37 29. 51 22]. განვიხილოთ უფრო დეტალურად:

ახაჩხარხუს ახ. წ. IV-V სს-ით დათარიღებულ №43 სამარხში აღმოჩნდა ჯვარისებრი ვადის მქონე ცალპირლესილი იარაღი. გარსაკრავის დასაგებად სახელურის ყუნწს გამჭოლი ნახვრეტები ჰქონდა. მახვილი მოთავსებული იყო მიცვალებულის მარჯვნივ ისე, რომ სახელური იყო მიცვალებულის წელის დონეზე. დამზადებულია ერთი მთლიანი რკინის ფირფიტისაგან. არტეფაქტის საერთო სიგრძეა 58 სმ, პირის მაქსიმალური სიგანე-3,5 სმ, ზურგის მაქსიმალური სისქე-8 მმ.

შემორჩენილი ხისა და ბრინჯაოს ფირფიტები ნიშნავს, რომ იარაღს გააჩნდა ხის ქარქაში, რომელიც ზემოდან ტყავით იყო შემოკრული და შემდეგ ბრინჯაოს ფირფიტებით შემოჭედული [Шамба, 1970: 39,40].

სწორზურგიანი, ცალპირლესილი მახვილი აღმოჩნდა აბგიძრახუს სამაროვნის №47 სამარხში. სხვა თანმხლები მასალების მიხედვით [B-ფორმის აბზინდა, კონუსური მინის ჭურჭელი, ძაბრისებური ყელის მქონე ერთყურიანი და ორყურიანი დოქები] სამარხი თარიღდება არაუგვიანეს ახ.წ.V-ე საუკუნისა [Трапш, 1971: 143-146].

სოფ.წებელდაში გაითხარა ახ.წ. VI-VII სს-ის ერთი სამარხი. მიცვალებულის მენჯის მარცხენა მხარეს იღო ცალპირლესილი მახვილი. მახვილს პირის კიდეებზე, წვერსა და ვადაზე შემოუყვებოდა ვერცხლის სალტე. ამავე სამარხში იყო ერთი შუბისპირი, წებელდური ტიპის ცული და ცალპირლესილი სწორზურგიანი ორი დანა [Воронов,.... 1971: 100-104. Рис.41].

წიბილიუმი I-ის №50 სამარხში გამოვლინდა ორპირლესილი და ცალპირლესილი მახვილი, სამი შუბისპირი და დანა. ცალპირლესილ ნიმუშსგააჩნდა სავადე ფირფიტა. მისი პირის ზურგი ბოლომდე სწორი იყო, ხოლო ბასრი პირი კი ბოლოში იხრებოდა. მთლიანი სიგრძე-44 სმ, პირის სიგანე-4 სმ. მისი ერთნახვრეტიანი ბრტყელი ყუნწი, თავისკენ ოდავ ვიწროვდებოდა. აქვე იყო საქამრე და საყაწიმე ბალთები [Воронов,....1982:154,155. Рис.20 10].

წიბილიუმი I-ის №58 სამარხის ინვენტარი შედგებოდა ცალპირლესილი სატევარის, ორი შუბისპირის, წებელდური ტიპის ცულის, ისრისპირებისა და დანისაგან. სატევარის ქვედა ბასრი პირი სწორია, მაშინ როცა ბლაგვი ზურგი წვეტისკენ იხრება, რაც „სკრამასაქსებს“ მოგვაგონებს. ყუნწი ბრტყელია, ერთი ნახვრეტით. პირის სიგრძე-34 სმ, სიგანე-4 სმ [Воронов,....1982: 156,157. Рис.21 8].

წიბილიუმი I-ის №171სამარხს ეკუთვნოდასატევარი, შუბისპირი, კონუსური ბუნიკი, წებელდური ტიპის ცული და დანა. სატევარს ჰქონდაბოლომდე სწორი ზურგი დაწვეტისკენ მოხრილი ბასრი ქვედა პირი.იარაღს გააჩნდა სავადე ფირფიტა დაბოლოში მომრგვალებულიბრტყელიყუნწი, რომელზეც ბრინჯაოს სალტე იყო შემოკრული. პირის სიგრძე-30 სმ, სიგანე-6 სმ. ვადის სიგრძე-7-8 სმ. სამარხი თარიღდება ახ.წ. IV ს-ის ბოლოთი და V ს-ის პირველი ნახევრით [Voronov 2007: 45. Fig.85 9].

წიბილიუმი II-ის №295 სამარხი გამოირჩეოდა საბრძოლო იარაღების სიუხვით. მიცვალებულის მენჯის არეში დაფიქსირდა ორი დანა, მარცხენა მხართან ორი შუბისპირი, ქვემოთ მარცხენა ფეხთან სატევარი და მახვილი, ხოლო მეორე სატევარი მარჯვენა ხელთან იყო მოთავსებული. მახვილი და მისი თანმხლები სატევარი იყო ორპირლესილი(მათზე ზემოთ გვექონდა საუბარი), ხოლო მეორე სატევარი ცალპირლესილი. ამ უკანასკნელის სავადე ფირფიტა გეგმაში ლინზისებურია, შუაში გრძელი სწორკუთხა ჭრილით. პირის სიგრძე-30 სმ, სიგანე-5 სმ. სამარხი თარიღდება ახ.წ. IV ს-ის ბოლოთი და V ს-ის დასაწყისით [Voronov 2007: 69. Fig.138 12-14].

წიბილიუმი II-ის №295-ე სამარხში იყო ცალპირლესილი სატევარი და დანა. მახვილის ბასრი პირი ბოლომდე სწორია, ბლაგვი ზურგი ბოლოშიწვეტიანად მკვეთრად იხრება. ყინწი ბრტყელია და დაზიანებული. პირის სიგრძე-30 სმ, სიგანე-5 სმ. სამარხი განეკუთვნება ახ.წ. VI-VII სს-ს [Voronov 2007: 71. Fig.142 6].

წიბილიუმი II-ის №362 სამარხში მიცვალებულის მარჯვენა მხართან გაითხარა ორი სხვადასხვა ტიპის შუბისპირი, უფრო ქვემოთ კი წებელდური ტიპის ცული, ორი დანა მენჯის არეში და სკრამასაქსის ტიპის იარაღი მარცხენა გვერდის გასწვრივ. ეს უკანასკნელი ცალპირლესილია, ბასრი პირი და ზურგი სწორად მიემართება და ბოლოში ვიწროვდება-ზურგის მხარე უფრო მკვეთრად ვიდრე ბასრი პირი. გააჩნია სავადე ფირფიტა. ყუნწზე შენარჩუნებულია ხის სატარე გარსაკრავი. წვერთან დაფიქსირდა ვერცხლის ნახევარწრიული სალტე და უფრო ქვემოთ სამნახვრეტიანი ფირფიტა, რომლითაც მემარსიარაღი ქამარზე ან ყაწიმზეეკიდა. პირის სიგრძე-40 სმ, სიგანე-4-5 სმ. სამარხი თარიღდება ახ.წ. IV ს-ის ბოლოთი და V ს-ის დასაწყისით [Voronov 2007: 81. Fig.169 2].

წიბილიუმი II-ის №383 სამარხში კრემაციული ურნის გარეთ აღმოჩნდა შუბისპირი, წებელდური ტიპის ცული, 8 ისრისპირი, ორი დანა და ცალპირლესილი სატევარი, რომლის ბასრი პირი და ბლაგვი ზურგი ბოლო მესამედში ერთდროულად ვიწროვდება. იარაღს აქვს სავადე ფირფიტა, რომელიც ოდნავ სცდება პირის სიგანეს. ბრტყელი ყუნწი თავისკენ ვიწროვდება და ერთი ნახვრეტია დატანილი. პირის სიგრძე-30 სმ, სიგანე-4-5 სმ. სავადე ფირფიტის სიგრძე-5-6 სმ, ყუნწისა-5 6 სმ. სამარხი განეკუთვნება ახ.წ. IV ს-ის ბოლოსა და V ს-ის პირველ ნახევარს [Voronov 2007: 86. Fig.181 6].

წიბილიუმი II-ის №399 სამარხში მიცვალებულისმარჯვენა მხართან ორი შუბისპირი და წებელდური ტიპის ცული იყო მოთავსებული. მარცხენა წელის გასწვრივ კი ორღესილი მახვილი და სკრამასაქსი.სკრამასაქსისბასრი მხარე ბოლომდე სწორია, ზურგი ბოლოსკენ იხრება. იარაღს აქვს სავადე ფირფიტა. ბრტყელი ყუნწი თავისკენ ოდნავ ვიწროვდება. პირის სიგრძე-30 სმ, სიგანე-4-5 სმ. სავადე ფირფიტის სიგრძე-5-6 სმ. ყუნწის სიგრძე-6 სმ. ინვენტარი სამარხს ათარიღებს ახ.წ. IV ს-ის ბოლოთი და V ს-ის პირველი ნახევართ [Voronov 2007: 89. Fig.191 7,8].

წიბილიუმი II-ის №419 ინჰუმაციურ სამარხში მიცვალებულის მარჯვენა მხართან გაითხარა ორი შუბისპირი და წებელდური ტიპის ცული, ორი დანა მენჯის არეში და სკრამასაქსი მენჯისა და ქვედა კიდურის გასწვრივ, მარცხენა მხარეს. პირის სიგრძე-25-30 სმ, სიგანე-4-5 სმ. ყუნწის სიგრძე-6 სმ. სამარხეული ინვენტარი სამარხს ათარიღებს ახ.წ. IV ს-ის მეორე ნახევართა და V ს-ის დასაწყისით [Voronov 2007: 93. Fig.200 11].

წიბილიუმი II-ის №420 ინჰუმაციურ სამარხში აღმოჩნდა ორი სხვადასხვა ტიპის შუბისპირი, წებელდური ტიპის ცული, ორღესილი გრძელი მახვილი, დანა და ცალპირღესილისატევარი. მისი ბასრი პირი და ბლაგვი ზურგიც ბოლოში ვიწროვდება. სავადე ფირფიტა ოდნავ სცდება პირის სიგანეს. ბრტყელი ყუნწი შუაში გახვრეტილია. პირის სიგრძე-20-25 სმ, სიგანე-4-5 სმ. ყუნწის სიგრძე-7-8 სმ. ინვენტარი სამარხს ათარიღებს ახ.წ. IV ს-ის ბოლოთი და V ს-ის პირველი ნახევართ [Voronov 2007: 93. Fig.201 22,23].

წიბილიუმი II-ის №3 სამარხში შესწავლილია ორი შუბისპირი,წებელდური ტიპის ცული,რკინის რამდენიმე ისრისპირი და სატევარი. სატევრის ცალპირღესილი პირი განიგვეთში სამკუთხაა. ბასრი მხარე წვეტისკენ უფრო მკვეთრად იხრება ვიდრე ზურგი. მახვილს აქვს სავადე ფირფიტა, რომელიც ცდება პირის სიგანეს. სატარე ყუნწი ბრტყელია და ბოლომოტეხილი. პირის სიგრძე-25 სმ, სიგანე-4 სმ. ვადის სიგრძე-6 სმ. სამარხი თარიღდება ახ.წ. IV ს-ის ბოლო და V ს-ის პირველი ნახევართ[Воронов,....1982: 148. Рис.16 6].

წიბილიუმი II-ის №8სამარხში მიცვალებულის მარჯვენა მხართან ეწყო ორი შუბისპირი, ხოლო მარცხენა წელის გასწვრივ ცალპირღესილი სატევარი და დანა. აღნიშნულ სატევარს, ზემოთ მოყვანილი №3-ე სამარხის ნიმუშისაგან განსხვავებით, ბასრი პირი უფრო სწორი აქვს, ზურგი კი ბოლოსკენ უფრო



იხრება. მისი სავადე ფირფიტაცდება პირის სიგანეს. სატარე ყუნწი ბრტყელია და თავთან გახვრეტილი. პირის სიგრძე-25 სმ, სიგანე-4 სმ. ვადის სიგრძე-6 სმ. სამარხი ახ.წ. IV ს-ის ბოლოსა და V ს-ის პირველ ნახევარს ეკუთვნის [Воронов,....1982: 148. Рис.16 28].

ცალპირლესილი მახვილი ნანახიაЦерковный Холм-ის №6 სამარხშიც. პირი ბოლოში თანაბრადაა წაწვეტებული. ტარის დასაგები ყუნწი ბრტყელია და ბოლოსკენ ვიწროვდება. სავადე ფირფიტაგეგმაში ლინზისებურია. მთლიანი სიგრძეა 70 სმ, პირის სიგანე მხრებთან-5 სმ [Воронов, .... 1973: 176. Рис.6 20].

ანალოგიური არტეფაქტი აღმოჩნდაЦерковный Холм-ის №7 სამარხში, აქვე იყო ქარქაშის ვერცხლის გარსაკრავები [Воронов, .... 1973: 176. Рис.7 22].

Церковный Холм-ის №5 სამარხში“სკრამასაქსი” დაფიქსირდა მიცვალებულის მარცხენა ფეხთან. ტარის დასაგები ყუნწი ბრტყელია დაგახვრეტილი. პირის სიგრძეა-50 სმ, მაქსიმალური სიგანე-5 სმ [Воронов, .... 1973: 176. Рис.5 27,26].

ზემოთ ჩამოთვლილი Церковный Холმ-ის ყველა სამარხი, თამხლები მასალის მიხედვით, თარიღდება ახ.წ. VI ს-ით [Воронов, .... 1973: 191].

შაპკის საოჯახო სამაროვანის (“Юстиниановхолм”)№2 სამარხში ნაპოვნი მახვილიც ცალპირლესილია. იარაღის პირს აქვს ბოლომდე სწორი ზურგი, ხოლო მისი ქვედა ალესილი მხარე ბოლოში წვერთან იხრება. პირი სადა ზედაპირიანია და განივკვეთში, როგორც ყველა ასეთ მახვილს, წაგრძელებული სამკუთხედის ფორმა აქვს. ბრტყელი ყუნწი თავისკენ ვიწროვდება. პირის სიგრძე-60 სმ, სიგანე-5 სმ. სამარხში არსებული ბრინჯაოს დეტალები სავარაუდოდ ქარქაშს ეკუთვნოდა. სამარხი განეკუთვნება ახ.წ. VII ს-ის დასაწყისს [Воронов, .... 1973: 182. Рис.11 17,7,9,12-14].

ანალოგიური სატევარი აღმოჩნდა შაპკის ციხე-სიმაგრესთან გათხრილი კიდევ ერთ სამაროვანზე, კერძოდ კი,“Верин холм”-ის ახ.წ. V ს-ის №5 სამარხში[Воронов,.....1990: 28. Рис.23 1,2].

აღნიშნულ ტიპს ეკუთვნის აპიანჩას ახ.წ.Vს-ის№19სამარხში [Гунба, 1978: 49],სოფ.გერზეულში[Воронов, 1980: 132]და სოფ.ხაშუბსეში შემთხვევით აღმოჩენილი ეგზემპლარებიც [Воронов, 1979: 54,55. Рис.37 29,30].

აფხაზეთის გარდაამიერკავკასიაში ცალპირლესილი სატევრები აღმოჩენილია აზერბაიჯანში, ხინისლის ნაქალაქარის ახ.წ. V ს-ის ფენაში[Халилов, 1962: Рис.6 7].

სკრამსაქსები წარმოდგენილია ასევე ჩრდილოეთ შავიზღვისპირეთისა [Дмитриев, 2003: Таб.82 29]და ჩრდილო-დასავლეთ კავკასიის თანადროულ ძეგლებზე[Минаева, 1971: Рис.35 4,5. Абрамова, 1997: Рис.73 10].

ცალპირლესილი სატევარი ნაპოვნია ბუჯაკის რეგიონში(უკრაინა, მდ.დნესტრისა და დუნაის შორის)[Засецкая, 1993: 34. Рис.46 18]. ანალოგიური იარაღი ცნობილია ამავე რეგიონის შიპოვოს №3 სამარხიდან, რომელიც ახ.წ. V ს-ის ბოლოთი თარიღდება [Засецкая, 1993: 34. Рис.41 1].რუსეთის ტერიტორიაზე ნანახია დობრინკის, ზავხოზ კალინინასა და პოკროვსკის [სოფლები რუსეთის უკიდურეს დასავლეთში] ჰუნთა სამარხებში[Засецкая, 1993: 33]. სკრამსაქსები დადასტურებულია ცენტრალურ ევროპაშიც, ახ.წ. V ს-ის გერმანელთა და ჰუნთა სამარხებში. ახ.წ. V ს-ის შუა ხანებიდან სკრამსაქსების ფართო გავრცელება იწყება დასავლეთ ევროპაში[Казанский, 2012: 111,112].

როგორც აფხაზეთის, ისე ევროპული ნიმუშები შეიძლება მომდინარეობდნენ ბიზანტიიდან ან სასანიდური ირანიდან, რადგანაც ანალოგიური ნიმუშები აღმოჩენილია მცირე აზიის და ქვედა დუნაის ბიზანტიური ლიმესისი ციხე-სიმაგრეებში: იარტუს-კრივინაში და ბაბადაგში. ასევე ბულგარეთის ტერიტორიაზე, კოშარევოს №1 სამარხში [Даскалов, Трендафилова,2003: 149-151].

ბიზანტიურ და აღმოსავლურ გავლენაზე მეტყველებს ევროპის ადრეული სკრამსაქსების დეკორიც. მაგალითად, ფრანკთა მეფის ხილდერიკის (ახ.წ.V ს-ის მეორე ნახევარი)სკრამსაქსის ქარქაშის დეკორი, ინკრუსტაციის სტილი, მის ხმელთაშუაზღვისპირულ (ბიზანტიურ ან რავენულ) წარმომავლობაზე მიუთითებს. Г-ს მაგვარი გამონაშეერი დასავლეთ ევროპის ადრეული სკრამსაქსების ქარქაშზე(მაგალითად ეშბორნისა და იგივე ხილდერიკის იარაღზე) პარალელებს პოულობს დუნაისა და აღმოსავლეთის ნიმუშებთან, ასევე ჩრდილოეთ კავკასიისა და აფხაზეთის ანალოგიურ არტეფაქტებთან. რომაულ სამხედრო საქმეში ცნობილია სხვა აღმოსავლური ტრადიციებიც, მაგალითად, ქამარზე იარაღის ტარების “სპარსული” წესი, რომელიც გულისხმობდა მახვილის ქამარზე დაკიდებას. მისი ნახვა შეიძლება სტილიხონის დიპტიხზე და ტურინის ანონიმური იმპერატორის სტატუეტზე [Kazanski, 1991: 133. Fig.1 18-22]. ქამარზე იარაღის დაკიდების აღნიშნული ფორმა კარგად იყო ცნობილი მახლობელ აღმოსავლეთში-სირიასა და სასანიდურ ირანში [Kazanski,

1991: 133. Fig.1 18-22], მაშინ როცა რომის იმპერიაში, როგორც წესი, მახვილს ატარებდნენ მხრებზე გადაცმული ყაწით [Kazanski, 1991: 133. Fig.1 10-15].

დასავლეთ და აღმოსავლეთ ევროპაში, ისევე როგორც ბიზანტიისა და მისი მოკავშირეების ტერიტორიებზე (მათ შორის აფხაზეთში), სამარხებში სკრამასაქსებს თან ახლავს ქამრის მორთულობა. ბალკანეთის, ჩრდილოეთ შავიზღვისპირეთისა და აფხაზეთის სამარხებში გვხვდება ოვალურ ჩარჩოიანი აბზინდები, აბზინდის ოვალური ან სწორკუთხა ფირფიტები. დასავლეთ ევროპაში, მეროვინგული პერიოდის დასაწყისის სამარხებში, სკრამასაქსებს თან ახლავს ოვალურიან ღვიძლისებური ფორმის აბზინდები. როგორც ჩანს, საქმე გვაქვს საერთო ევროპულ მოდასთან, მცირე ადგილობრივი ვარიაციებით, რომელიც გავრცელებული იყო როგორც დასავლეთის რომანო-გერმანულ სამეფოებში, ისე ბიზანტიასა და მის მიკავშირე ქვეყნებში [Казанский, 2012: 114, 115].

უნდა აღნიშნოს, რომ დასავლეთ ევროპული სკრამასაქსების ფორმირებისას, აღმოსავლეთი არ უნდა ყოფილიყო ერთადერთი წყარო. ზოგიერთი ავტორის აზრით, მეროვინგული მოკლე სკრამასაქსები არ არის კავშირში აღმოსავლეთის გრძელ სკრამასაქსებთან. ადრემეროვინგული მოკლე სკრამასაქსების პროტოტიპებად უნდა ჩაითვალოს გვიანრომაული საბრძოლო დანები [Bishop,.....1993: 165].

სკრამასაქსები დადასტურებულია სკანდინავიასა და ბალტიისპირეთშიც, რომლებიც ასევე ნაკლებად არიან კავშირში აღმოსავლურ გავლენასთან. მათი პროტოტიპები შეიძლება ყოფილიყო გვიანანტიკური ხანის ადგილობრივი ცალპირღესილი დანები.

ევროპული სკრამასაქსების მსგავსი ცალპირღესილი სატევრები კარგადაა ცნობილი ახლო აღმოსავლეთისა და შუაზღვის ახ.წ. IV-V სს-ის ძეგლებიდან. მაგალითად, ისინი აღმოჩენილია ტაჯიკეთში-კობადიანის IV-V სს-ის სამარხებში [Седов, 1987: Таб.1,4], პენჯიკენტში [Распопова, 1980: Рис.49 1], უზბეკეთის კიზილ-ტეპეს IV ს-ის დასასრულისა და V ს-ის დასაწყისის ერთ-ერთ სამარხში [Обельченко, 1978: 121. Рис.3 8], ყაზახეთის ტერიტორიაზე, ალთინასარ 4-ის №293 და №304 სამარხებში, რომლებიც ახ.წ. V-VI სს-ით თარიღდებიან [Левина, 1994: Рис.132 1,2] და ირანის ტერიტორიაზე, ნორუზმაჰალეში. უძველესია იემენში აღმოჩენილი ახ.წ. II-III საუკუნეების იარაღი. უფრო მოკლე სატევრები [20-25 სმ]

გამოვლინდა სამხრეთ ყაზახეთის ტერიტორიაზე, კზილ-კაინარ-თობესა და ამანტოგაის ახ.წ. IV ს-ის სამარხში, ასევე ჯეტიასარის კულტურის სამარხებში. დასკვნის სახით შეიძლება ითქვას, რომ როგორც ჩანს, ცალპირლესილი სკრამასაქსები თავდაპირველად წარმოიშვა სადღაც აღმოსავლეთში [შუააზიაში ან სასანურ ირანში] და აქედან, ბიზანტიის გავლით და გავლენით, გავრცელდა საქართველოში, აღმოსავლეთ და ცენტრალურ ევროპაში, ხოლო სარმატთა თავდაპირველი განსახლების ტერიტორიაზე, მდ.ვოლგასა და ურალისპირეთში, მათ შემოადწიეს უშუალოდ შუააზიიდან.

მაშასადამე, დასავლეთ, ცენტრალურსა და აღმოსავლეთ ევროპაში, ჩრდილოეთ შავიზღვისპირეთში, საქართველოში, კერძოდ კი აფხაზეთის ტერიტორიაზე, ახ.წ. V-VIII სს-ში გავრცელებული ცალპირლესილი მახვილ-სატეკრების ფორმირების რამოდენიმე წყარო არსებობდა. ერთი მომდინარეობდა ბიზანტიურ-სასანიდური ზონიდან, მეორე კი უკავშირდება დასავლურ, რომაულ-გერმანული პროტოტიპებს [Казанский, 2012: 121].

შესაძლებელია ზემოთ აღწერილი იარაღი წარმოადგენდა ცალპირლესილი, მორკალური გრძელი მახვილის პროტოტიპს, რომელიც ადრეშუასაუკუნეებიდან იწყებს გავრცელებას აზიისა და აღმოსავლეთ ევროპის ტერიტორიაზე [Мерперт, 1955: 88].

წებელდისა.წ. VI-VII სს-ის ერთ-ერთი ცალპირლესილი მახვილის მეტალოგრაფიულმა კვლევამსაინტერესო შედეგი აჩვენა. ანალიზისათვის, მახვილის პირიდან ორი პატარა ნაჭკერიქნააღებული. ერთი ბასრი ნაწილიდან და მეორე სახელურიდან. პირველ შემთხვევაში რკინის ხუთი ფირფიტა ყოფილა შედუღაბებული, მეორემ მხოლოდ ერთი ფენა აჩვენა. ეი ძველი მჭედლების მიზანი იყო პირის ბასრი ნაწილი უფრო მკვრივი ყოფილიყო, ხოლო ვადასთან უფრო რბილი და დრეკადი, რათა ბრძოლის დროს მახვილი არ გადამტყდარიყო. ამავე მიზანს ემსახურებოდა ღარი, რომელიც შუაში დაუყვებოდა პირს და ამავდროულად იარაღის წონასაც ამცირებდა. პირის სისქე მუდმივად იზრდება ბასრი ნაწილიდან ზურგისკენ, რაც ასევე ზრდიდა იარაღის სიმკვრივეს [Бгажба, 1979: 59-61. Рис.41].

ცემენტაციის მეთოდი საქართველოში ცნობილია ჯერ კიდევ რკინის ხანის ადრეული ეტაპიდან. მაგალითად ამაზე მიუთითებს თლიის სამაროვანის ზოგიერთი მასალა [Вознесенская,..... 1973: 153-162].

## **&II.დანები**

დანა ყველაზე გაგრძელებული ფორმაა საბრძოლო და სამეურნეო იარაღებს შორის. ეს გამოწვეული იყო, ფუნქციური თვალსაზრისით, მისი

უნივერსალურობით. დანა იყო აუცილებელი თანამგზავრი ყველა სოციალური ფენის მამაკაცისა და ქალისა (ამიტომაც ის ერთნაირად გვხვდება როგორც მამაკაცების, ისე ქალების სამარხებში), მას ატარებდნენ ხელოსნები, მონადირეები და მეომრები. მისი გამოყენება შეიძლება როგორც ბრძოლის დროს, ისე სხვადასხვა ხელობისა და საკვების მომზადებისას. საფიქრებელია, რომ რკინის დანები სხვადასხვა საოჯახო დანიშნულების გარდა, მიწათმოქმედებაშიც გამოიყენებოდა თავთავებისა და ველურ მცენარეთა მოსაკრეფად.

ადრერკინის ხანიდან მოყოლებული, მთელი ანტიკური პერიოდის ჩათვლით, როგორც დასავლეთ, ისე აღმოსავლეთ საქართველოში, გამოიყენებოდა ორი ძირითადი ფორმა: სწორზურგიანი და მოხრილი, ე.წ. ნამგლისებური ფორმის დანები, რომლებსაც რაიმე არსებითი ცვლილებები არ განუცდიათ მრავალი საუკუნეების განმავლობაში.

**ადრეანტიკური და ელინისტური ხანა.** ორივე ტიპი ერთად გვხვდება ჯერ კიდევ ადრერკინის ხანის თითქმის ყველა სამარხეულ კომპლექსში: 19 ეგზემპლარია ნაპოვნი ურეკის ძვ.წ. VII-VI სს-ის სამაროვნის №№2,3,18 სამარხ ორმოებში, სამარხის გარეთ 2 ეგზემპლარი ხოლო საკულტო მოედანზე 1 ცალი. აღნიშნული დანებიდან 16 არის სწორტანიანი, ხოლო 5 მოხრილტანიანი [მიქელაძე, 1985: 20-27]. ნიგეზიანის ძვ.წ. VII-VI სს-ის სამაროვნის №№1,12 სამარხეულ ორმოში გამოვლინდა 3 დანა, ხოლო საკულტო მოედანზე 1 ეგზემპლარი [მიქელაძე, 1985: 20-27]. პალურის ძვ.წ. VII-VI სს-ის სამაროვანზე ორივე ფორმის ნიმუშები დამოწმებულია თითქმის ყველა სამარხში [ბარამიძე, 1998: 150-155]. ბრილის ძვ.წ. VII-V სს-ის კრემაციულ სამარხში შესწავლილია 2 ცალი [გობეჯიშვილი, 1952: 165]. აფხაზეთში, ყულანურხვასა [Трапш, 1962: 78,79] და წითელი შუქურას [კვიციანი, 1981: 25-30] ძვ.წ. VIII-V სს-ის რამოდენიმე სამარხში ნაპოვნია 21 დანა. ერგეტის ძვ.წ. VII-VI სს-ის სამაროვნებზე 170-მდე დანაა აღმოჩენილი, ხოლო დღვაბას ამავე პერიოდის სამარხებში 25-მდე ეგზემპლარი.

აღმოსავლეთ საქართველოში, ადრერკინის ხანის სწორტანიანი და მოხრილტანიანი დანები აღმოჩენილია სოფ.თრანში, ე.წ. რკინის კალოს ძვ.წ. VII-VI სს-ის სამაროვანზე [კობაიძე, 1978: 35], ასევე სამთავროს სამაროვნის ძვ.წ. VII-VI სს-ის რამოდენიმე სამარხში და ნაცარგორას ძვ.წ. VIII-VII სს-ის სამარხებში [Наридзе, 1991: 7]. ანალოგიური იარაღები დადასტურებულია

სომხეთის ტერიტორიაზე ლავარის ძვ.წ. VIII-VII სს-ის სამაროვანზე [Мартиросиян, 1954: 5] და აზერბაიჯანში, ქედბეკის ძვ.წ. I ათასწლეულის პირველი ნახევრის სამარხებში.

მოხრილტანიანი დანები გვხვდება მთლიანად ჩრდილოეთ კავკასიაში [Аханов, 1969: 145; Крупнов, 1961: 280] და უკრაინა-რუსეთის სკვითურ ყორღანებში.

იგივე ტენდენცია გრძელდება მომდევნო საუკუნეებშიც. ძვ.წ. VI-I სს-ის კოლხეთის ძეგლებზე ხშირად გვხვდება მოხრილტანიანი, ე.წ. ნამგლისებური დანები. მაგალითად ასეთი ნიმუშები დადასტურებულია ეშერის ნაქალაქარის ძვ.წ. IV-I სს-ის ფენებში [Шамба, 1980: 47]. ანალოგიური იარაღები გვხვდება ჩრდილო შავი ზღვისპირეთის ძვ.წ. III-II სს-ის ნამოსახლარებზე და მთელს ხმელთაშუაზღვისპირეთში. აღმოსავლეთ საქართველოში ნამგლისებური დანები გამოვლენილია სამთავროს ძვ.წ. III-II სს-ის ქვევრსამარხებში [თოლორდავა, 1963: 151].

ნამგლისებური დანები მრავლად არის დამოწმებული აზერბაიჯანის ძვ.წ. III-ახ.წ. III სს-ის სამარხებში და ნამოსახლარებზე. სომხეთში ისინი აღმოჩნდა არმავირისა და არტაშათის ძვ.წ. III-I სს-ის ფენებში და გარნისის ახ.წ. II-III სს-ის ძეგლებზე.

იშვიათ ნიმუშებს წარმოადგენს ანტენისებურთავიანი სახელურის მქონე ეგზემპლარები, რომლებიც ეშერის ძვ.წ. II-I სს-ის ფენებშია ნაპოვნი. ანალოგიური იარაღები ცნობილია ადრეანტიკური ხანის ჩრდილოეთ კავკასიის ძეგლებიდან.

დასავლეთ საქართველოში აღმოჩენილი ადრეანტიკური და ელინისტური ხანის ზოგიერთი დანის მეტალოგრაფიულმა შესწავლამ აჩვენა [Бражба, ..... 1989: 117-139], რომ დანები, ამ თვალსაზრისით, შეიძლება დაიყოს ორ ტექნოლოგიურ ჯგუფად. პირველი გამოირჩევა გამოჭედვის სხვადასხვა ტექნოლოგიური სქემებით: 1. დამზადებული ერთი მთლიანი ფოლადის ფირფიტისაგან; 2. ორი, სამი ან მეტი ფირფიტისაგან; 3. გამოყენებულია ბასრი პირის ლოკალური ცემენტაცია. გამოყენებულია კარგი ხარისხის, საშუალო ან მაღალნახშირბადიანი ფოლადი, რომელიც გამოირჩევა წიდის დაბალი შემცველობით. ამ ტექნოლოგიურ ჯგუფს განეკუთვნება სწორტანიანი დანები.

მეორე ტექნოლოგიურ ჯგუფს განეკუთვნებიან ის ნიმუშები, რომლებიც დამზადებულია ერთი მთლიანი დაბალნახშირბადიანი ფოლადისაგან, ყოველგვარი დამატებითი დამუშავების გარეშე, სამუშაო ხარისხის

გასაუმჯობესებლად. ისინი გამოირჩევიან წიდის მაღალი შემცველობით. აღნიშნულ ჯგუფში შედის ძირითადად ნამგლისებური ფორმის ეგზემპლარები.

კონსტრუქციული სქემა მარტივია: ჯერ ხდებოდა სახელურის ჩამოსხმა, რომელსაც ცხელ მდგომარეობაში ერთი ან რამოდენიმე ნახვრეტი უკეთდებოდა, შემდეგი ეტაპი იყო პირის გამოჭედვა და გალესვა.

**გვიანანტიკური პერიოდი და ადრეშუასაუკუნეები.** სწორტანიანი და მოხრილტანიანი დანები ერთად გვხვდება გვიანანტიკური ხანის დასავლეთ საქართველოს მრავალ სამარხეულ კომპლექსში. მათი ზომები მერყეობს 10-28 სმ-ს შორის.

ერთი ცალი ნამგლისებური დანა აღმოჩნდა ბიჭვინთაში. ორივე ფორმის 36 ცალი ეგზემპლარი გამოვლინდა-აბგიძრახუს, ახაჩარახუს, აღრახუსა და აუხუამახუს ახ.წ. III-VI სს-ის სამარხებში [Трапш, 1971: 44]. აფიანჩას ახ.წ. III-VI სს-ის სხვადასხვა სამარხებში აღმოჩნდა ორივე ტიპის 13 დანა [Гуinda, 1978: 126].

საქართველოს გვიანანტიკური და ადრეშუასაუკუნეების დანების დამზადების ტექნოლოგიაზე, გარკვეულ წარმოდგენას გვიქმნის წებელდურ დანებზე ჩატარებული ანალიზი [Бражda, 1979: 44-45]. შესასწავლად აღებული იქნა 25 ცალი სწორზურგიანი და მოხრილტანიანი ეგზემპლარი. დადგინდა, რომ გამოიყენებოდა დანების გამოჭედვის სამი სხვადასხვა ტექნოლოგია: 1. ერთი მთლიანი რკინის ან ფოლადის ნაჭრისაგან დანის გამოჭედვა; 2. მრავალფენიანი, ე.ი ორი ან სამი ლითონის ფურცლისაგან დამზადება; 3. რკინის საფუძველზე ფოლადის გადადუღება. უმთავრესად იარაღები დამზადებულია პირველი მეთოდოლოგიით. ამისთვის დაბალნახშირბადიანი ფოლადის პარალელურად გამოიყენებოდა საშუალო და მაღალნახშირბადიანი კარგი ხარისხის ფოლადი. იარაღის დამუშავების შემდგომ ეტაპს წარმოადგენდა მისი ცემენტაცია, ნორმალიზაცია და თერმული დამუშავება, რომლებიც ცნობილი იყო საქართველოში ჯერ კიდევ ადრეულ რკინის ხანაში, ძვ.წ. VIII-VI სს-ში [Тавадзе, 1963: 34]. ცემენტაციის შედეგად [უმრავლეს შემთხვევაში იარაღის სამუშაო ნაწილის წემენტაცია ხდებოდა] რკინის იარაღი იღებდა ფოლადისებურ ზედაპირს. ნორმალიზაცია გულისხმობდა ჰაერში მის გაცივებას, ხოლო თერმული დამუშავება [წითობა] მნიშვნელოვნად აუმჯობესებს იარაღის სამუშაო ხარისხს.

დანების ჭედვის მეორე უმთავრესი მეთოდი იყო ორფენიანი ან სამფენიანი დუღაბის გამოყენება (ე.ი ორი ან სამი სხვადასხვა ფირფიტის შედუღაბება).



ასეთი წესი საქართველოში ცნობილია ჯერ კიდევ ძვ.წ. VIII-VI სს-დან [Тавадзе, 1963: 34].

მესამე მეთოდი, რომელიც გამოყენებულია ახ.წ. V-VI სს-ის ორ წებელდურ ეგზემპლარზე, ერთ-ერთი ურთულესი ტექნოლოგიაა და ითვალისწინებდა რკინისა და ფოლადის ურთიერთშერწყმას, როცა სამუშაო ნაწილი ფოლადისაა და რკინის საფუძველზეა მიღებადებული. ეს უკანასკნელი ხერხი ცნობილი იყო დასავლეთ ევროპაში ძვ.წ. VI-I სს-ში, ხოლო აღმოსავლეთ ევროპაში მას ფლობდნენ სკვითები [Шрамко,..... 1963: 37-40]. ახ.წ. I ათასწლეულის დასაწყისიდან ის აითვისეს ბალტებმა (დღევანდელი ბალტიისპირეთი) და ჩერნიახოვის (უკრაინისა და მოლდავეთის ტერიტორიის ნაწილზე ახ.წ. II-IV სს-ში გავრცელებული კულტურა) კულტურის მატარებელმა ხალხმა [Вознесенская, 1972: 17]. ახ.წ. V-VI სს-იდან გვხვდება საქართველოს ტერიტორიაზეც, კერძოდ კი, ე.წ. წებელდური კულტურის სამარხებში და რუსეთში, ე.წ. „ადრეული სლავების“ ძეგლებზე [Гопак, 1976: 49-52]. ახ.წ. XI ს-დან ლითონის დამუშავების მესამე წესი ყველაზე პოპულარულია ცენტრალურ და აღმოსავლეთ ევროპაში, ხოლო XII ს-დან ძველ რუსეთში [Хомутова, 1973: 217].

### **&III.საბრძოლო ცულები**

შეტევითი შეიარაღების სახეობას განეკუთვნება ცული, რომელიც გამოიყენებოდა შეტევითი ხელჩართული ბრძოლისას. ხის ტარზე დაგებული ლითონის ეს იარაღი გამოიყენებოდა სამეურნეო დანიშნულებითაც, ამიტომ

ხშირად რთულია საბრძოლო და სამეურნეო ცულების ერთმანეთისაგან გამიჯვნა. არქეოლოგიური მონაცემებით, შეიძლება ითქვას, რომ შუბის შემდეგ ცული იყო ყველაზე მასიური საბრძოლო იარაღი ანტიკური პერიოდის იბერია-კოლხეთში.

ამიერკავკასიაში რკინის ცულები ჩნდება დაახლოებით ძვ.წ. VIII ს-დან. თავდაპირველად ისინი თანაარსებობენ კოლხურ-ყობანური ტიპის ბრინჯაოს ცულებთან და მათ ფორმას იმეორებენ. როგორც ჩანს, მათ ამ დროს ძირითადად საომარი დანიშნულება ჰქონდათ, თუმცა, ასევე შესაძლებელია მათ საკულტო ფუნქციაც გააჩნდათ, რაზეც მეტყველებს სამარხებში არაერთი მინიატურული ცულის აღმოჩენა. როგორც ბრინჯაოს, ისე რკინის ცულები, როგორც წესი, სამარხებში გვხვდება სხვა იარაღებთან კომპლექსში (ყველაზე ხშირად შუბისპირებთან ერთად). მნიშვნელოვნად იზრდება რკინის ცულების რაოდენობა ძვ.წ. VII-VI სს-ის ძეგლებზე, ხოლო ძვ.წ VI ს-დან მხოლოდ რკინის ნიმუშები გვხვდება [Есаян, .. 1985: 79]. ამ დროს ბრინჯაოს ცულებთან მსგავსება ირღვევა და რკინის ცულები თავისებური ფორმებით ყალიბდება.

ცულების კლასიფიკაციისათვის ამოსავალია ცულის ნაწილების მოყვანილობა, განიკვეთი და პროპორციები. მაგალითად, ცულის პირი შეიძლება იყოს ასიმეტრიული, რაც ნიშნავს, რომ სატარედან პირი არათანაბრად ფართოვდება და სიმეტრიული, ანუ პირი სატარედან თანაბრად ფართოვდება ორივე მხარეს. ცულის იერს განსაზღვრავს თანაფარდობა საერთო სიგრძესა და პირის უდიდეს სიგანეს შორის, რის მიხედვითაც ვღებულობთ ფართობირიან ნიმუშებს, როცა პირის სიგანე უახლოვდება ან უტოლდება ცულის საერთო სიმაღლეს და ვიწროპირიან ნიმუშებს, რომელთა პირის სიგანე საერთო სიგრძეზე ნაკლებია ორჯერ ან მეტჯერ [გამყრელიძე, .... 2005:129].

ზემოთ მოყვანილი კრიტერიუმებით, ანტიკურ ხანისა და ადრეშუასაუკუნეების იბერია-კოლხეთში გავრცელებული რკინის ცულებიდან, სამი ძირითადი ტიპის გამოყოფა შეიძლება: ყუაკვერიანი ცული, ცულ-წერაქვი და ე.წ. წებელდური ტიპის ცული. აქედან პირველი ორი ტიპი გავრცელებული იყო როგორც ადრეანტიკურ და ელინისტურ, ისე გვიანანტიკურ და ადრეშუასაუკუნეების იბერია-კოლხეთში, მაშინ როცა მესამე ტიპი, ე.წ. “წებელდური ცული” მხოლოდ გვიანანტიკური ხანის ბოლო ეტაპისა და ადრეშუასაუკუნეების პროდუქტია (ახ.წ IV-VII სს).

**1-ყუაკვერიანი ცული.** ყუაკვერიანი ცულების სხვადასხვა ვარიანტები გამოირჩევა:

პირველი ხასიათდება ვიწრო, წაგრძელებული კონტურით. სატარე ხვრელი ცულის შუა ნაწილზეა. მათთვის დამახასიათებელია მაღალი, ოთკუთხა ან მრგვალგანიკვეთიანი ყუა და ვიწრო პირი(საშუალო სიმაღლე-21 სმ. პირის სიგანე 3-4 სმ)[ტაბ.XIII,1,2]. ასეთი ცულები ამიერკავკასიაში ძვ.წ. VII ს-ის მეორე ნახევრიდან ჩნდება და რკინის ცულების ყველაზე უადრეს ფორმას წარმოადგენს [კვიციანი, 1982: 25]. აღმოჩენის ადგილებია-წითელი შუქურას სამაროვნის №11 სამარხი, რომელიც ძვ.წ. VII ს-ის მეორე ნახევრითა და VI ს-ის პირველი ნახევრით თარიღდება [Трапш, 1969: 78-162], ერგეტა I-ის №6 სამარხი, ერგეტა II-ის №1 სამარხი, ერგეტა III-ის №4 სამარხი და ერგეტა IV-ის №4 სამარხი [ძიძიგური, 2002: 84]. მსგავსი ფორმის ცულები აღმოჩენილია ცენტრალურ ამიერკავკასიაშიც: თლის სამაროვნის ძვ.წ. VII-V სს-ის რამოდენიმე სამარხში [Техов, 1980: 57-64] და ნაცარგორას სამაროვნის ძვ.წ. VII-VI სს ის №311 სამარხში [Рамишвили, 1991: 25].

მეორე ვარიანტი გამოირჩევა პირველთან შედარებით უფრო ფართო პირითა და დაბალი ყუით [ტაბ.XIII,3,4,7]. ზოგიერთს მომრგვალებული და ზემოდან დაბრტყელებული ჩაქუჩისებური ყუა აქვს [ტაბ.XIII, 7].სხვებს სწორი და მართკუთხა[ტაბ.XIII,3,4][პირის სიმაღლე მერყეობს 12-18სმ-სშორის. პირის საშ.სიგანე 6-8 სმ]. აღნიშნული ცულ-ჩაქუჩები პირველთან შედარებით უფრო გვიანდელ ძეგლებზე გვხვდება და მათ პროტოტიპებად კოლხური და ყობანური ცულები მიიჩნევა [Мелюкова, 1964: 67,68], კერძოდ კი, პ.უვაროვას კლასიფიკაციით, კოლხური ცულების B ტიპი, ო.ჯაფარიძის კლასიფიკაციით II ტიპი [Джапаридзе, 1953: 285], ხოლო დ.ქორიძის ნაშრომის მიხედვით, კოლხური ცულების IV სახეობა, რომლებიც ძვ.წ. XI-VIII სს-ში იყო გავრცელებული [ქორიძე, 1965: 68-74]. ისინი აღმოჩენილია ერგეტასა და დღვანის ძვ.წ. VII-VI სს-ის სამარხებში [პაპუაშვილი, 1998: 40-50], 7 ეგზემპლარი ყულანურხვას ძვ.წ. VII ს-ის მეორე ნახევრითა და ძვ.წ. VI ს-ით დათარიღებულ სამარხებში [Трапш, 1951: 23], 3 ცალი ძვ.წ. VII ს-ის მეორე ნახევრითა და ძვ.წ. VI ს-ით დათარიღებულ ურეკის სამაროვანზე [მიქელაძე, 1985: 33-34]. 15 ანალოგიური ცული აღმოჩნდა ძვ.წ. VII ს-ის მეორე ნახევრისა და ძვ.წ. VI ს-ის ბრილის სამაროვანზე [გობეჯიშვილი, 1952: 50-52] და მუხურჩას ანალოგიური

პერიოდის სამაროვანზე [Гогодзе, 1984: 28-55]. 3 ეგზემპლარი იყო პალურის ძვ.წ. VII-V სს-ის სამარხებში [ბარამიძე, 1998: 150-155], ფიჩორის ძვ.წ. VII-VI სს-ის სამაროვანზე [ბარამიძე, 1998: 28-30], დღვანის სამაროვნის ძვ.წ. VI ს-ის ერთ-ერთ სამარხში [Микеладзе, 1995: 39-43] და საირხეში, საბადურის გორის ძვ.წ. VII-VI სს-ით დათარიღებულ კულტურულ ფენაში [მახარაძე, 1991: 11-12]. ისინი გვხვდება ზემო სვანეთშიც [ჩართოლანი, 1996: 357]. აღმოსავლეთ საქართველოში ისინი ნანახია თლის ძვ.წ. VII-VI სს-ის სამარხებში [Техов, 1980: 57-64], ნარეკვავის ძვ.წ. VII-VI სს-ის სამაროვანზე [ოქროპირიძე, 1984: 212. ტაბ.X, 3], 5 ეგზემპლარი სამთავროს ძვ.წ. VII-VI სს-ის სამარხებში [აბრამიშვილი, 1957: 115-140] და ერთი ცალი ძვ.წ. VII ს-ით დათარიღებულ მცხეთიჯვრის “მეომრის სამარხში” [დავითაშვილი, 1998: 106-107]. ისინი დაფიქსირებულია ჩრდილოეთ კავკასიაშიც: გელენჯიკა [Аханов, 1969: 143-145], დერგავისი, კორტა [Уварова, 1900: 180], ზემო რუთხა [Погребова, 1969: 179-188], ჩმი, გოლიატი [Уварова, 1900: 117,285-292]. ასეთი ფორმის ცულები დამოწმებულია ირანშიც და სომხეთშიც, მაგალითად თოფრახ-ქაღეს ძვ.წ. VII ს-ის ნამოსახლარზე [Пиотровский, 1939: 162-163].

ცულჩაქუჩები გამოიყენებოდა ასევე მთელს კლასიკურ (ძვ.წ. VI-IV სს) და ელინისტურ [ძვ.წ. IV-I სს] პერიოდშიც, როგორც დასავლეთ ისე აღმოსავლეთ საქართველოში. ისინი აღმოჩნდა დაფნარის ძვ.წ. IV ს-ის სამარხში [Кигурадзе, 1976: 61. ტაბ.V, 3], დაბლაგომში [კუფტინ, 1950: 36], ძვერულჰესის ელინისტური ეპოქის სამაროვანზე [კუფტინ, 1950: 198], ოთხი ცალი ნიგეზიანის ძვ.წ. VI ს-ის კომპლექსებში [ბარამიძე, 1977: 41-43] და ქუთაისში [დავლიანიძე, 1983: 52]. აფხაზეთში ისინი აღმოჩენილია გუადიხუს ე.წ. “უფროსი ჯგუფის” VI-IV სს-ის სამარხებში [Трапш, 1969: 76-78], წითელი შუქურას სამაროვნის უფროსი ჯგუფის ორ სამარხში [Трапш, 1969: 183], ქსოჩის მიდამოებში [Воронов, 1979: 69. Рис.33], სოხუმის მთის V-II სს-ის სამარხებში [კალანდაძე, 1954: 12-23], 4 ცალი ემერის ნაქალაქარის III-II ს-ის ფენაში [Шамба, 1980: 47,48. ტაბ.XII, 1-4] და 3 ეგზემპლარი მერხეულის ძვ.წ. VI ს-ის სამარხებში [ბარამიძე, 1977: 39]. აღმოსავლეთ საქართველოში ისინი გამოვლინდა ბეშთაშენის [Куфтин, 1949: 224-232], ნაცარგორასა და ბაზალეთის V-III სს-ის სამარხებში [Рамишвили, 2004: 97,98], ორი ცალი აბულმუგის VI-IV სს-ის სამარხებში [ხოხობაშვილი, 2008: 118-121], ასევე მანგლისში, გომარეთში, ასურეთში, სანთაში [დავლიანიძე, 1983:

50,139. ტაბ.VII, 17,23; XVI, 6] და ეცოს სამაროვანზე [შატბერაშვილი 2003: 121. ტაბ.III,IV,VI].

ზემოთ აღწერილი ყუაკვერიანი ცულების ორივე ვარიანტი [პირველი და მეორე] დიდ მსგავსებას ამჟღავნებს სკვითურ ნიმუშებთან, ამიტომ სამეცნიერო ლიტერატურაში ისინი ხშირად “სკვითურ ცულებად” მოიხსენიებიან და შესაბამისად, გაჩნდა მოსაზრება, რომ ისინი კავკასიაში სკვითებმა შემოიტანეს [мартиросян, 1964: 290]. თუმცა, მეცნიერების მნიშვნელოვანი ნაწილის აზრით, პირიქით, სკვითებმა ათვისეს ის ამიერკავკასიაში. ძვ.წ. VIII-VII სს-ში, დასავლეთ ამიერკავკასიაში, კოლხურ-ყობანური ტიპის ბრინჯაოს ცულების საფუძველზე, მიმდინარეობს რკინის ყუაკვერიანი ცულების ფორმირების პროცესი. ძვ.წ. VII-VI სს-ში ისინი ფართოდ ვრცელდებიან ცენტრალურ ამიერკავკასიაშიც. სწორედ ამ დროს, ძვ.წ. VII-VI სს-ში, დასავლეთ და აღმოსავლეთ ამიერკავკასიაში ხდება სკვითების მიერ მათი ათვისება, წინა აზიიდან უკან მგზავრობის დროს [Есаян, ... 1985: 86]. ძვ.წ. VI-V სს-ში რკინის ყუაკვერიანი ცულები ცენტრალური ამიერკავკასიიდან ვრცელდებიან ჩრდილოეთ კავკასიაში [Виноградов, 1972: 250,251].

კოლხეთში, ძვ.წ. IV-II სს-ში, გავრცელებული იყო ე.წ. “სეკირისებური” (ნახევარმთვარისებური) პირის მქონე ყუაკვერიანი ცულები (სიმაღლე მერყეობს 11-17 სმ-ს შორის. პირის სიგანე 8-12 სმ)[XIII,5,6]. ისინი გამოირჩევიან საკმაოდ განიერი სიმეტრიული ან ასიმეტრიული პირით, რომელიც ზოგჯერ ცულის საერთო სიმაღლეს უტოლდება. ასეთი 1 ცალი ცული აღმოჩნდა ვანში, ახვლედიანების გორაზე, II საძიებო თხრილის ელინისტურ ხანის ფენაში [ლორთქიფანიძე, 1976: 182], 7 ეგზემპლარი იყო სოხუმის მთის V-II სს-ის რამოდენიმე სამარხში [კაღანდაძე, 1954: 27-35], 6 ცალი გუადიხუს უმცროსი ჯგუფის სამარხებში [Трапш, 1969: 242,247,260. ტაბ.XXXIII,6,7,11] და 3 ანალოგიური ცული ეშერის ნაქალაქარის ძვ.წ. III-II სს-ის ფენებში [Шамба, 1980: 48. ტაბ. XIII,5-7]. ასეთივეა მდ.ბესლეთის ნაპირზე და ბომბორაზე შემთხვევით აღმოჩენილი რკინის ცულები [Воронов, 1969: 53. ტაბ.XXXVI 2,6]. ანალოგიური ცული შემთხვევით არის ნაპოვნი ქსოჩის მახლობლად [Воронов, 1979: 70. Рис.34]. აღმოსავლეთ საქართველოში ამ ტიპის ცული ყანჩაეთის სამარხშია აღმოჩენილი [გაგოშიძე, 1964: 52. ტაბ.XI,33]. შეიძლება ითქვას, რომ ყუაკვერიანი ცულების აღნიშნული ვარიანტი ძვ.წ. V-IV სს-ის მიჯნაზე ჩნდება და ძვ.წ. III-II სს-ის ჩათვლით არსებობს. ისინი ძირითადად დასავლეთ საქართველოში გვხვდება

(აფხაზეთში). ნახევარმთვარისებური ფორმის ცულების გამოსახულებები გვხვდება რიგ სკვითურ არტეფაქტებზე, რომლებიც დღევანდელი რუსეთის ტერიტორიაზე აღმოჩენილი.

ცალკე ჯგუფად შეიძლება გამოიყოს პირწამახული ყუაკვერიან ცულები. ნაპოვნია ბრილში, სამთავროში [Есаян, ...1985: 86], ნაცარგორას ძვ.წ. V-III სს-ის სამარხებში და სომხეთის ტერიტორიაზე (მუსიერი ძვ.წ. VII-VIII). ისინი უფრო გავრცელებულია კავკასიის გარეთ, სკვითურ კომპლექსებში და შესაბამისად, სავარაუდებელია მისი სკვითური წარმოშობა.

ცალკე შეიძლება გამოიყოს წელში ოდნავ მოხრილი და პირისკენ ოდნავ გაფართოებული ცულები. ასეთი ცულია ნაპოვნი სარკინეს ნაქალაქარის ძვ.წ. II ს-ის ფენაში [ძიძიგური 2002: 177,178].

კლასიკური და ელინისტური ხანის ყუაკვერიანი ცულების მეტალოგრაფიულმა კვლევამ აჩვენა [Бражнда, .....1989: 117-139], რომ იარაღი შეიძლება დამაზადებული ყოფილიყო მთლიანად რკინისაგან, მთლიანად ფოლადისაგან [მაღალი, საშუალო და დაბალი ნახშირბადიანი ფოლადი] და გამოიყენებოდა ე.წ. ლოკალური ცემენტაციის მეთოდიც. ზოგიერთი გადიოდა თერმულ დამუშავებას (ანალიზი ჩაუტარდა გუადიხუს, სოსუმის მთის, კულანურხვისა, ბრილის, ვანისა და სამთავროს პირველი და მეორე ქვეტიპის ეგზემპლარებს).

ასევე შესწავლილი იქნა გუადიხუს, სოსუმის მთისა და ეშერის ნაქალაქარის 14 ცალი მესამე ქვეტიპის ე.წ. „სეკირისებური“ ცული. ამ შემთხვევაში, იარაღის დამზადების ზემოთ აღწერილ მეთოდოლოგიების პარალელურად, დამატებით გამოვლინდა ე.წ. „პაკეტური“ გამოჭედვის ტექნოლოგიაც, რომელიც გულისხმობს რკინისა და ფოლადის შესამებას. გარკვეულ ეგზემპლარებზე შეიმჩნევა თერმული დამუშავების კვალი.

ცულის კორპუსის კონსტრუირება ხდებოდა შემდეგი თანმიმდევრობით: ლითონის ძელაკისათვის დეფორმაციის უნარის მისაღებად, გარკვეულ ტემპერატურაზე ხდებოდა მისი გახურება, შემდეგ თანმიმდევრობით ყუის გამოყვანა, ნახვრეტის გაკეთება და პირის გამოჭედვა. ბოლო ეტაპზე ხდებოდა ცულის გაპრიალება და ალესვა.

იბერია-კოლხეთის გვიანანტიკური ხანის არქეოლოგიურ ძეგლებზე კვლავ გვხვდება ყუაკვერიანი ცულები, რომლებიც ყველაზე ახლოს დგას, ზემოთ აღწერილ, ადრეანტიკური ხანის ყუაკვერიანი ცულების მეორე ქვეტიპთან.

მათთვის დამახასიათებელია მრგვალგანიკვეთიანი ან ოთკუთხაგანიკვეთიანი დაბალი ყუა, ოვალური სატარე ხვრელი და ასიმეტრიული ვიწრო პირი. ისინი ზოგადად ახ.წ. II-VI სს-ით თარიღდება. საქართველოში ცნობილია ახ.წ. II-VI სს-ით დათარიღებული 40 ცალი ყუაკვერიანი ცული, აქედან 30 აფხაზეთში. აფხაზეთის გვიანანტიკური და ადრეშუასაუკუნეების არქეოლოგიური კულტურა, კერძოდ კი ე.წ. „წებელდური კულტურა“, გამოირჩევა მრავალრიცხოვანი ცულებით. მის სხვადასხვა კომპლექსებში გამოვლენილია დაახლოებით 200-ზე მეტი სხვადასხვა ტიპის ცული (მათი დიდი უმრავლესობა განეკუთვნება ე.წ. „წებელდური ტიპის“ ცულებს). აქ თითქმის ყველა მეორე მეომარი შეიარაღებული იყო ცულით. უმრავლეს შემთხვევაში, ისინი სამარხებში გვხვდება შუბისპირებთან ერთად. სამი ყუაკვერიანი ცული აღმოჩენილია აპუშტას ახ.წ. IV-VI სს-ით დათარიღებულ სამ სამარხში [Воронов, ..... 1970: 188], 14 ცალი ყუაკვერიანი ცულია დაფიქსირებული წიბილიუმის სხვადასხვა სამაროვნებზე (წიბილიუმ-I, II, X და XI)[Kazanski, ..... 2007: 29]. მდ.კოდორის მარჯვენა მხარეს, სოფ.ხუტიაში, ახ.წ. IV-VI სს-ის დარღვეულ სამარხებში აღმოჩნდა ექვსი ცული, აქედან ოთხი განეკუთვნებოდა ყუაკვერიან ტიპს [ჩართოლანი, 2010: 14. ტაბ.XI,3-6]. თითო ცალია ნანახი ახაჩხარხუს ახ.წ. IV-V სს-ით დათარიღებულ №44 სამარხში [Шамба, 1970: 44,45], აბგიდზრახუს ერთ-ერთ სამარხში [Воронов, 1969: 60], ასევე ახაცარახუს, აზანტის და ლარის სამარხებში, ახალ ათონში, სოფ. აბგარხუკში [გუდაუთის რაიონი], სოფ.გერზეულის ერთ-ერთ დარღვეულ სამარხში [Воронов, 1980: 130] და ბიჭვინთის ნაქალაქარში, ახ.წ. IV ს-ის კულტურულ ფენაში [Шамба, 1970: 44,45].

აღნიშნული ტიპის ცულები ფიქსირდება აფხაზეთის გარეთაც, საქართველოს დანარჩენ ტერიტორიაზე. იგი ნანახია სოფ.ლიას სამაროვნის №1 სამარხში, რომელიც ახ.წ. II ს-ით თარიღდება [ძიძიგური, 2002: 117]. ახ.წ. II საუკუნეს განეკუთვნება კლდეეთში და არმაზისხევში აღმოჩენილი ნიმუშებიც [ლომთათიძე, 1957: 18]. ერთი ასეთი ყუაკვერიანი ცული აღმოჩნდა ფიჭვნარის გვიანრომაული ხანის სამაროვანზე, მას აქვს მრგვალი სატარე ხვრელი და მასიური ოთხწახნაგა, ოდნავ მოხრილი, პირისკენ თანაზომიერად შევიწროებული ტანი. სხვა მასალის მიხედვით, აღნიშნული ცულის შემცველი სამარხი თარიღდება ახ.წ. IV საუკუნით [კახიძე, ..... 2004: 128]. ანალოგიური ცულებია ნანახი ასევე ნოქალაქევში, ვარდციხეში და ციხურაში [Рамишвили, 2003: 25].

აღმოსავლეთ საქართველოში ისინი აღმოჩენილია ახრისის ახ.წ. I-III სს-ის სამარხში [Макалатия, 1951: 185], ნეძიხის სამაროვანზე და ურბნისში [Рамишвили, 2003: 25]. საქართველოს გარეთ ანალოგიური ნიმუშები გვხვდება ყირიმის ზოგიერთ სამაროვანზე, მაგალითად ხარაკის სამაროვანზე, რომელიც ვ.ბლავატსკის მიერ ახ.წ. V ს-ის პირველი ნახევრითაა დათარიღებული და ჩრდილოეთ კავკასიაში, კერძოდ კი, კორცას სამარხში [Шамба, 1970: 44,45].

გვიანანტიკურ და ადრეშუასაუკუნეებში არსებული ყუაკვერიანი ცულების პროტოტიპად შეიძლება ჩაითვალოს წინარე ხანაში (ძვ.წ. VI-I სს) საქართველოსა და მთლიანად სკვითურ სამყაროში გავრცელებული ყუაკვერიანი ცულები.

სავარაუდოდ ამ ტიპის ცული გამოიყენებოდა უფრო სამეურნეო საქმიანობისათვის, მაგალითად ჭედვისათვის, მორებზე ნახვრეტების ამოსათლელად და სხვა. ვიდრე საომრად, თუმცა, საჭიროების შემთხვევაში, საბრძოლველადაც შეიძლებოდა მისი გამოყენება [Артилаква, 1976: 48].

**2. ცულ-წერაქვი.** ცალკეტიპად შეიძლება გამოვეყნოთ ე.წ. „ცულ-წერაქვები“, რომელთა აღმოჩენის ფაქტები არ არის ხშირი. მას აქვს მრგვალი სატარე ნახვრეტი, ვიწრო პირი და მაღალი ბრტყელი ყუა. გვიანანტიკური ხანის ყუაკვერიანი ცულების მსგავსად, მათი პროტოტიპებიც უნდა ვეძებოთ ადრეანტიკურ და ელინისტურ პერიოდში გავრცელებული მსგავსი ფორმის იარაღებთან. მაგალითად ისინი გარკვეულ მსგავსებას ამჟღავნებენ ელინისტური ხანის ყუაკვერიანი ცულების ზემოთ მოყვანილმეხუთე ვარიანტთან. აღნიშნული იარაღიც წმინდა სამეურნეო დანიშნულების იყო და გამოიყენებოდა ქვის, ხის სათლელად ან სხვა დანიშნულებითაც.

**3. წებელდური ცული.** მესამე ტიპია ე.წ. „წებელდური ცული“. თუ ზემოთ აღწერილი ყუაკვერიანი და „ცულ-წერაქვის“ ტიპის ნიმუშები სამეურნეო დანიშნულების იყო, „წებელდური ცული“ წმინდა საბრძოლო იარაღს წარმოადგენდა. მისთვის დამახასიათებელია მკვეთრად გამოყოფილი ან ოდნავ შესამჩნევი ყუამილი, ოდნავ მოხრილი შუბლის ნაწილი და მორკალური, ასიმეტრიული, ქვემოთ დაშვებული ფართო პირი.

ტერმინი „წებელდური“ სამეცნიერო ლიტერატურაში დამკვიდრდა მისი პირველი აღმოჩენის ადგილის მიხედვით. დასავლეთ კავკასიაში პირველად ასეთი ფორმის ცული ნაპოვნი იქნა წებელდაში, 1915 წელს, ბოტანიკოსი ი.ვორონოვის მიერ.



თვითონ წებელდური ტიპის ცულებშიც რამოდენიმე ვარიანტი გამოირჩევა. არქეოლოგი ი.ვორონოვი ორ ფორმას გამოყოფდა: კუთხოვანი ან მომრგვალებული სატარე ხერელის მქონე ცულებს. მ.კაზანსკიმ უფრო ვრცელი კლასიფიკაცია წარმოადგინა: პირველისთვის დამახასიათებელია გრძელი ყუამილი [ტაბ.XIV], რომელიც ყველაზე ადრეულია და გავრცელებული იყო ძირითადად III ს-ის ბოლო ეტაპსა და IV ს-ში. მეორე ფორმის ცულები გამოირჩევა მოკლე ოვალური მილითა და ასევე შედარებით მოკლე პირით [ტაბ.XV], რომლებიც უმეტესად გვხვდება IV-V სს-ის სამარხებში. მესამე არის ასევე მოკლე ყუიანი, მაგრამ უკვე წაგრძელებული, „წვერებიანი“ პირით [ტაბ.XVI]. ეს უკანასკნელი ყველაზე მოგვიანო, ახ.წ. IV-VII სს-ის ძეგლებზე გვხვდება [Kazanski, 2007: 29]. მათი ზომებიც განხვავებულია: ცულების სიმაღლე მერყეობს 11 სმ-დან 19 სმ-დე, პირის სიგანე მერყეობს 9 სმ-დან 15 სმ-დე. ყუის დიამეტრია საშუალოდ 2,7X4 სმ. არსებობს მოსაზრება, რომ მისი სრული განვითარება მხოლოდ XIII-XIV სს-ში მოხდა და რომ იგი ეთნოგრაფიულ ყოფაში შემდგომაც აგრძელებდა არსებობას.

წებელდური ტიპის ცულები აღმოჩენილია აფხაზეთის ახ.წ. III-VII სს-ის კომპლექსებში, როგორცაა: ახაცარახუ, ალრახუ, ახაჩარხუ, აპიანჩა, აბგიძრახუ, აუხუამახუ, ატარა, ღარი, წიბილიუმი, ციხე-სიმაგრე აპუშტას ცალკეულ საოჯახო სამარხებში-„Церковныйхолм“, „Монетныйхолм“, „Юстиниановхолм“, „Веринхолм“. აქ აღმოჩენილი ცულების უმრავლესობა ახ.წ. IV-VI სს-ს განეკუთვნება. ოლგინსკოეს 12 კრემაციული ურნასამარხში სხვა ინვენტერთან ერთად აღმოჩნდა აღნიშნული ტიპის 8 ცული [Гзелишвили, 1947: 93]. წებელდური ტიპის ცულები გვხვდება ცალკეულ სამარხებშიც: ერთი ცალია ნაპოვნი წიბილიუმის ციხესიმაგრის გათხრისას, VI ს-ის კულტურულ ფენაში [Воронов, 1982: 127] და სოფ.წებელდის ახ.წ. VII ს-ის ერთ სამარხში [Воронов,....1971: 104. Рис.41 2]. ანალოგიური ტიპის ნიმუშები ნაპოვნია აფხაზეთის სხვა პუნქტებშიც: შემთხვევით აღმოჩენილი ოთხი ცული სოფ.ჩხალთაში [ჩართოლანი, 2010: 10. ტაბ.VI,14], ორი ანალოგიური ეგზემპლარი მდ.კოდორის მარჯვენა მხარეს, სოფ.ხუტიას ახ.წ. IV-VI სს-ით დათარიღებულ დარღვეულ სამარხებში [ჩართოლანი, 2010: 14. ტაბ.XI,12]. თითო ცალი ატარაში, განახლებაში, გაგრაში, ბიჭვინთაში, ხაშუპსეში, ლათაში, მერხეულში, მდ.ციხერვას მარცხენა სანაპიროზე [Трапш, 1971: 148], სოფ.გერზეულის დარღვეულ სამარხში [Воронов, 1980: 134] და 6 ცალი ქალაქ სოჭის მიდამოებში

[Воронов, 1979: 97]. აფხაზეთში სულ ნაპოვნია დაახლოებით 160 „წებელდური ტიპის“ ცული (რაც საერთო რაოდენობის დიდ უმრავლესობას წარმოადგენს), აქედან 25–30% შემთხვევით. უმრავლეს შემთხვევაში, სამარხებში ისინი ფიქსირდება ერთ ან რამდენიმე შუბისპირთან ერთად, იშვიათად შუბისპირების გარეშე. ზოგიერთ შემთხვევაში ერთ ან ორ მახვილთან ერთად. ეს გარემოება მიუთითებს იმაზე, რომ ცული არ წარმოადგენდა უმთავრეს იარაღს და იგი ყოველთვის შედიოდა სხვა იარაღებთან კომპლექსში, როგორც დამხმარე იარაღი.

რაც შეეხება საქართველოს დანარჩენ ტერიტორიას, 2 ცალი ანალოგიური ცული ნაპოვნია ურეკში, რომელიც ნ. ხოშტარიას მიერ თარიღდება გვიანანტიკური ხანით [Хоштария, 1955: 63]. ერთი ცალი მსგავსი ცული აღმოჩნდა ნოქალაქეში, ვანში და ციხისძირის №1 ინჰუმაციურ სამარხში, რომელიც ახ.წ. IV ს-ით თარიღდება [ინაიშვილი, 1993: 83,84]. წებელდური ტიპის ცული აღმოჩნდა ზუგდიდის რაიონის სოფ. მახარიაში, რომელიც ინახება ზუგდიდის მუზეუმში. სამი წებელდური ტიპის ცული ნაპოვნია ფიჭვნარში, აქედან ორი ახ.წ. IV-V სს-ის სამარხებში, ხოლო მესამე შემთხვევით [კახიძე, ... 2004: 128]. ვარდციხის V-VI სს-ის ფენაში გათხრილი იქნა მინიატურული წებელდური ტიპის ცული [ჯაფარიძე, 1989: 107,108]. სოფ.კინოთში შემთხვევით აღმოჩნდა ბრინჯაოს ცული [ლომთათიძე, 1957: 6], რომელიც თავისი ფორმით შეიძლება წებელდურ ტიპს მიეკუთვნოს. აღნიშნულ ტიპს შესაძლებელია მიეკუთვნებოდეს ასევე რგანის ახ.წ. IV ს-ის ერთ-ერთ სამარხში აღმოჩენილი ცული [ბრაგვაძე, 2000: 112]. არსებობს სხვა ცნობებიც მათი აღმოჩენის შესახებ: რაჭა-ლეჩხუმში (ისტ.მეცნ.კანდ. ვართილაყვას ცნობა), ძვერში (გ.ცქიტიშვილი. „საგვარჯილის“ ორმოსამარხების თხრის ანგარიში), თერჯოლის რ-ნის სოფ.გოგნასა და ისევ ძვერში (დაცულია ჩხარის სასკოლო მუზეუმში), აჯამეთში [ჯაფარიძე, 1989: 107,108]. უკანსკნელ წლებში ასეთივე ცულები გამოვლენილია მდ.ენგურისა [სოფ.ლენჯერი] და ცხენისწყლის (სოფ.ხოფური) მთიან ზოლის ახ.წ. V ს-ის სამარხებში [ჩართოლანი, 2010: 10]. ერთ-ერთი ბოლო მონაპოვარია 2011 წელს მესტიის რაიონის სოფ.ნაკიფარში შემთხვევით ნაპოვნი ცული (არქეოლოგ ზ.კვიციანის ცნობა). ჯიეთის სამაროვნის (ჭიათურის სამხრეთ-აღმოსავლეთით) II-III სს-ით დათარიღებულ №6 და №27 სამარხებში აღმოჩნდა წებელდური ტიპის ცულები. პირველი ხასიათდება მოკლე პირითა და ოდნავშესამჩნევი ყუამილით.

სიმაღლეა 15 სმ, სატარე მილის დიამეტრი 4 სმ. მეორე სამარხის ცული გამოირჩევა ფართო პირითა და ოდნავ გამოყოფილი ყუამილით. სიმაღლეა 12 სმ, სატარე მილის დიამეტრი 2 სმ [სონღულაშვილი, 2006: 83. ტაბ. XXXV, 35]. ჯიეთის არტეფაქტებთან დაკავშირებით უნდა აღინიშნოს, რომ №6 სამარხში ნანახი ცული თავისი ფორმით განეკუთვნება მ.კაზანსკის კლასიფიკაციით მეორე ტიპს, რომელიც IV-V სს-ში თავსდება, ხოლო მეორე, №27 სამარხში აღმოჩენილი ნიმუში კი განეკუთვნება ამავე კლასიფიკაციით მესამე ტიპს, რომელიც წარმოადგენს წებელდური ცულის ყველაზე ტიპიურ და გვიანდელ მოდიფიკაციას და თარიღდება ახ.წ. IV-VII სს-ით. აქედან გამომდინარე, ამ სამარხების II-III საუკუნეებით დათარიღება საკამათოა.

აფხაზეთის გარეთ მათი აღმოჩენის მრავალი შემთხვევა ადასტურებს, რომ ეს ტიპი არ იყო დამახასიათებელი მხოლოდ ერთი ვიწრო რეგიონისთვის, აფხაზეთისათვის, არამედ ის გავრცელებული ყოფილა მთელ დასავლეთ საქართველოში. ამაზე მიუთითებს ვარდციხეში აღმოჩენილი მინიატურული ცულიც, რომელიც საკულტო ან სათამაშო ნივთად უნდა იქნეს მიჩნეული, რაც კიდევ უფრო მეტად გულისხმობს ამგვარი ფორმის იარაღის ფართოდ გავრცელებას ისტორიული ეგრისის მთელ ტერიტორიაზე [ჯაფარიძე, 2006: 179]. როგორც წესი, სამარხებში ცულები ფიქსირდება მიცვალებულის მარცხენა მხართან, შუბისპირებთან ერთად. იშვიათად მარჯვენა მხართან. ზოგიერთ შემთხვევაში ისინი აღმოჩნდა მიცვალებულის საქამრე ნაწილიდან მარცხნივ ან მარცხენა ბარძაყთან, ყუით ქვემოთ. აქედან გამომდინარე შეიძლება ვივარაუდოთ, რომ ასეთ ცულებს ატარებდნენ მარცხნივ, ქამარზე [Воронов, 1982: 128].

აღნიშნული ტიპის წარმომავლობის საკითხი ჯერ გარკვეული არ არის. წებელდურ ტიპთან გარკვეულ მსგავსებას ავლენს გერმანიასა და ჩეხეთ-სლოვაკეთში აღმოჩენილი გვიანრომაული ხანის ცულები [Куфтин, 1949: 93]. არქეოლოგი ბ.კუფტინი, ვოსბორნეს ნაშრომზე დაყრდნობით, მიუთითებდა ამგვარი ფორმის ცულების პოვნის ფაქტზე გერმანიასა და ბოჰემიაში. ქალაქ მ ა ი ნ დ ე ს (გერმანია) მუზეუმის ფონდებში ინახება ცულები, რომელიც გერმანულ სამეცნიერო ლიტერატურაში „Bartacht“-ის (ითარგმნება როგორც „წვერებიანი“) სახელითაა ცნობილი და არაფრით განსხვავდება ე.წ. „წებელდურებისაგან“ [ჯაფარიძე, 2006: 178, 179]. დასავლურ და რუსულ სამეცნიერო ლიტერატურაშიც, ხშირად მათ „წვერებიან“ ცულებს უწოდებენ,

მათი პირის მოყვანილობის გამო [ბერუღავა, 2009: 28]. ასეთი ერთი ცულია ნაპოვნი თურქეთის ტერიტორიაზეც, ამიტომ არ არის გამორიცხული VI საუკუნის ბიზანტიურ არმიაში არსებული ცულები, რომლებიც წერილობით წყაროებში ფიქსირდება, ფორმით წებელდური ტიპის მსგავსი ყოფილიყო [Воронов, 1982: 128]. ასევე ახლოა მასთან ფრანკული ცულები, ე.წ. ფრანცისკები, რომლებიც გავრცელებული იყო ევროპაში ახ.წ. IV-VI სს-ში. წებელდური ტიპის ცულსა და ფრანცისკებს შორის მსგავსება განსაკუთრებით სახელურის სიგრძეში შეიმჩნევა. წებელდური ცულის ტარზე წარმოდგენას გვიქმნის გუარაპის საკულტო ქვაზე არსებული გამოსახულება [ტაბ.XVII], რომელიც შეესატყვისება ფრანკთა სამარხებში აღმოჩენილი ცულების ტართა სიგრძეს (30–40 სმ). ასეთ მოკლეტარიან ცულებს ფრანკები იყენებდნენ როგორც სატყორცნ იარაღს. პროკოპი კესარიელის მიხედვით, ამ ცულებს „რკინა ჰქონდათ მტკიცე....ის ტარი კი ძალიან მოკლე. პირველივე შეტევისას, როგორც წესი, ისინი ამ ცულებს სტყორცნიან მტერს, რომლებიც ამსხვრევენ მტერთა ფარებს და ასევე კლავენ მათ“. შეიძლება ვიფიქროთ, რომ წებელდური ცულებიც იგივე ფორმით გამოიყენებოდა, განსაკუთრებით მაშინ, როცა ის შედიოდა კომპლექტში მახვილთან ერთად. აფხაზეთში და მთლიანად საქართველოს ტერიტორიაზე, წებელდური ტიპის ცულის პროტოტიპი არ არის დადგენილი. გვიანბრინჯაო-ადრერკინის ხანის კოლხურ ცულებთან და შემდგომ, კლასიკურ და ელინისტურ ხანაში გავრცელებულ ცულებთან კავშირის გაბმას, ხელს უშლის მათ შორის არსებული მნიშვნელოვნად განსხვავებული ფორმები, ასევე მათი დამზადების რიგი ტექნოლოგიური თავისებურებები [ჯაფარიძე, 2006: 178,179]. ამავე მიზეზითვე მათ პროტოტიპებად ვერ ჩაითვლება ადრებრინჯაოსა და შუაბრინჯაოს ხანაში არსებული ყუამილიანი ცულებიც, ასევე მათ შორის დიდი ქრონოლოგიური დაშორებისა და რაიმე შუალედური ტიპის არარსებობის გამოც. საინტერესოა ის, რომ გვიანრომაულ ხანაში გერმანული ტომებით დასახლებულ ტერიტორიებზეც, მსგავსი ტიპის ცული ჩნდება შედარებით მოგვიანებით, იგივე დროს რაც აღმოსავლეთ შავიზღვისპირეთში.

დასკვნის სახით შეიძლება ითქვას, რომ სავარაუდოთ „წებელდური ტიპის“ ცულების გავრცელება იმპორტს უკავშირდება, რომელიც ჩრდილო-დასავლეთიდან შემოდიოდა და რომელიც დაკავშირებულია გერმანული ტომების გააქტიურებასთან. შესაძლებელია ეს იმპორტი საქართველოს შავიზღვისპირა

რომაულ-ბიზანტიური გარნიზონების მეშვეობით ხდებოდა, რამეთუ ცნობილია, რომ რომაული ლეგიონების „გერმანიზაციის“ პროცესი აქტიურად იწყება III ს-ის ბოლოდან, რაც გულისხმობდა არამარტო გერმანული წარმოშობის ჯარისკაცების მომრავლებას ლეგიონებში, არამედ გარკვეულწილად გერმანული იარაღების ადაპტირებასაც რომაულ არსენალში. არქეოლოგიური გათხრების შედეგად, ცნობილი ხდება, რომ ახ.წ III-IV სს-ის მიჯნიდან კვლავ ხდება საქართველოს შავი ზღვის სანაპირო ზოლზე არსებული რომაული ციხე-სიმაგრეების კვლავ გამოცოცხლება და ხელახალი გამაგრება-გაფართოება. სავარაუდებელია, რომ ამ დროისათვის აქ ჩაყენებული გარნიზონები უკვე საკმაოდ „ბარბარიზებულია“ (გერმანიზებული). სწორედ ამ პერიოდს ემთხვევა „წებელდური ცულის“ გამოჩენის დროც. როგორც ჩანს, შემდგომში ხდება მისი სწრაფი და ფართო ათვისება ადგილობრივ მოსახლეობაშიც, უკვე ადგილზევე ხდება მისი დამზადება და იღებს ლოკალურ, თავისებურ ფორმასაც. ზემოთ გამოთქმულ მოსაზრებას მხარს უჭერს საქართველოში მათი გავრცელების ტოპოგრაფიაც: ყველა ნიშნულში აღმოჩენილია დასავლეთ საქართველოში, რაც ადასტურებს მათ დასავლურ წარმოშობას, ხოლო მათი დიდი უმრავლესობის აღმოჩენა ზღვის სანაპიროსთან ახლოს, განსაკუთრებით კი წებელდაში, სადაც გადიოდა სებასტოპოლისიდან ქლუხორისკენ მიმავალი მნიშვნელოვანი სამხედრო-სტრატეგიული გზა და სადაც თავმოყრილი იყო ციხე-სიმაგრეების მთელი სისტემა, მიანიშნებს მათ უშუალო კავშირს რომაულ, შემდეგ კი ბიზანტიურ სამხედრო გარნიზონებთან.

#### **§IV.მშვილდი და ისრისპირები**

საქართველოს ტერიტორიაზე ყველაზე უადრესი ისრისპირები ქვის ხანით თარიღდება. ეს იყო ძვლის ან ქვის [კაჟის თუ ობსიდიანის] ისრისპირები, რომლებიც საკმაოდ დიდხანს შემორჩა და მიუხედავად იმისა, რომ ბრინჯაოს

ხანაში, კერძოდ კი, შუაბრინჯაოს ხანიდან იწყება ბრინჯაოს ისრისპირების გავრცელება, ქვის ისრისპირებს მაინც დომინირებული პოზიცია ეკავათ ბრინჯაოს ხანაშიც. მაგალითად ასეთი იყო ფუძემდარული ობსიდიანის ისრისპირები, რომლებსაც ვხვდებით ადრეეორდანიული, ბედენისა და თრიალეთის კულტურის ყორდანებში, ასევე გვიანბრინჯაოს ხანის ფენებშიც.

უკვე შუაბრინჯაოს ხანიდან ვრცელდება ლითონის ისრისპირები. ადრეეორდანიული კულტურის მარტყოფის თითქმის ყველა ყორდანში აღმოჩნდა გრძელყუნწიანი, ოთხწახნაგა, პირამიდისებრთავიანი ისრისპირები. თუმცა ბედენის საფეხურზე ისინი თითქმის აღარ ჩანს და მათ ადგილს იკავებს შესანიშნავად ნაკეთები კაჟისა და ობსიდიანის ისრისპირები[ჯაფარიძე, 2003: 152].

გვიანბრინჯაო-ადრერკინის ხანაში ვრცელდება ახალი ფორმა, ბრინჯაოს (იშვიათად რკინის) ყუნწიანი, ე.წ. „ჰარპუნისებური“ ისრისპირები, რომელსაც ჰქონდა თხელფირფიტოვანი, სამკუთხა მოყვანილობის პირი, ქვემოთ ჩამოშვებული ფრთებით. ასეთი ნიმუშები აღმოჩენილია შიდა ქართლში, იორალაზნის ორმდინარეთის ძეგლებზე და კოლხური კულტურის ზოგიერთ სამარხში. ისრისპირის აღნიშნული ფორმა გარკვეული სახეცვლილებით (მცირდება მისი პროპორციები), მთელს ანტიკურ და ადრეშუასაუკუნეებშიც განაგრძობს არსებობას.

ძვ.წ. VII-VI სს-დან ჩნდება ე.წ. „სკვითური“ ბრინჯაოს მასრიანი ისრისპირები. ძვ.წ. VII-VI სს-ში ყუნწიანი „ჰარპუნისებური“ და სკვითური, მასრიანი ისრისპირები თანაარსებობენ. ხშირია ამ პერიოდის ნამოსახლარებზე თუ სამაროვნებზე მათი ერთად აღმოჩენის ფაქტები, თუმცა ძვ.წ. VI ს-დან მოყოლებული მთელ ადრეანტიკურ პერიოდში „სკვითური“ ტიპები დომინირებენ. მასრიანი ნიმუშები გვიანანტიკურ და ადრეშუასაუკუნეების ძეგლებზეც გვხვდება, მაგრამ შედარებით იშვიათად, ამ დროს ძირითადად გავრცელებულია სხვადასხვა ტიპის რკინის ყუნწიანი ისრისპირები. განვიხილოთ დეტალურად თითოეული ტიპი:

**1. მასრიანი ისრისპირები**–საქართველოს ტერიტორიაზე აღმოჩენილი ე.წ. „სკვითური“ ისრისპირები მრავალფეროვანია და სკვითური იარაღების მკვლევარის, ა.მელიუკოვას მიერ გამოყოფილ ყველა ჯგუფს მოიცავს: ა) ორფრთიანი; ბ) სამფრთიანი; გ) სამწახნაგა; და დ) ოთხწახნაგა. პირის მოყვანილობის მიხედვით, პირველ ჯგუფში გამოიყოფა რომბისებური

[ტაბ.XVIII,1-5; 10-12]და ოგალური პირის მქონე ისრისპირები [ტაბ.XVIII,6-9].მეორე ჯგუფი შედგება "თადისებურ" პირიანი ნიმუშებისაგან [ტაბ.XVIII,13-18] და უმასრო, ე.წ. „ფარულ მასრიანი“ ან მრგვალღრუიანი ისრისპირებისაგან, რომლებსაც ასევე თადისებური მოხაზულობა აქვთ [ტაბ.XVIII,19-21]. ეს უკანასკნელი სკვითური ისრისპირის შემდგომ განვითარებას წარმოადგენს და ყველაზე გვიანდელია, რომელიც გავრცელებული იყო ძვ.წ. V-II სს-ში [მაგალითად ასეთია ვანის №9 სამარხში აღმოჩენილი ისრისპირები]. მესამე და მეოთხე ჯგუფის ისრისპირებს ფოთლისებური ან კონუსური მოყვანილობა აქვთ [ტაბ.XVIII, 22-24].

მეცნიერებია მტიპისგამოჩენას, როგორც საქართველოს, ისე მთელი ევრაზიის ტერიტორიაზე, სკვითებს უკავშირებენ. ძვ.წ.VIII სს-ის სკვითები კავკასიაზე გავლით წინა აზიაში შემოდიან. მათ, როგორც ჩანს, კავკასიონის ქედი სხვადასხვა უღელტეხილებით გადალახეს. სკვითების მოძრაობის მთავარი გზა ალბათ დარუბანდის, მამისონისა და სხვა გადასასვლელებზე გადიოდა. კახეთში სოფ.ჩალაუბანთან მდებარე ნამოსახლარი „მოჭრილი გორა“ უეცრად აა მიტოვებული და დანგრეული, სადაც მის ზედა ფენებში სკვითური ისრისპირები აღმოჩნდა. შირაქის ველზე „ცისკარაანთ გორის“ დანგრეულ ფენაში რამდენიმე სკვითური ისრისპირი აღმოჩნდა, რომლებიც ალბათ მტერს ეკუთვნოდა. ამ ტიპის ისრისპირები ნაპოვნია მეღაანის სამლოცველოზე, რომელიც სავარაუდოდ ამ დროს წყვეტს არსებობას. სკვითური ტიპის ისრისპირები აღმოჩნდა ხოვლეგორის ნამოსახლარის III და II პორიზონტებში. ამ იარაღის არსებობა ყოველთვის სკვითების ნამოქმედარის მანიშნებელი არ იყო. მას ფართოდ იყენებდნენ აგრეთვე სხვა ხალხები როგორც აზიაში, ისე ევროპაში. მაგრამ ამიერკავკასიაში, ეს ისრისპირები, ალბათ უფრო მეტად სკვითებთან იყო დაკავშირებული. სამთავროს სამაროვანზე, თლის სამაროვნებში, დვანის ნეკროპოლზე, წიწამურის სამარხში და ასევე ქვემო ქართლში კარგადაა ცნობილი სკვითებისთვის დამახასიათებელი იარაღ-სამკაული: აკინაკები, ისრისპირები, ცხენის აღკაზმულობა, სკვითური ხელოსნობის ნიმუშები და სხვა. სამთავროს სამაროვანზე, ძვ.წ. VII-VI სს-ის ცხრა სამარხში ორმოცამდე სკვითური ისრისპირი და ექვსი აკინაკი აღმოჩნდა. თლის სამაროვანზე რკინის ცამეტამდე აკინაკი და სამი სკვითური ისრისპირი იყო. შესაძლოა სკვითი მეომარია დაკრძალული ქვემო ქართლში, შულავერთან გათხრილ ერთ-ერთ ყორღანში აღმოჩენილ ჩაშვებულ სამარხში. მას თან ახლდა

ბრინჯაოს სკვითური ტიპის ცხრა ისრისპირი. სკვითებს მიაკუთვნებენ იორალაზნის ორმდინარეთში და მინგეჩაურის სამაროვანზე გათხრილ რამდენიმე სამარხს[ჯაფარიძე, 2003: 247,248]. სკვითური ტიპის ორფრთიანი, დეზიანი ისრისპირები აღმოჩნდა ითხვისის ნამოსახლარის ძვ.წ. VIII-VI სს-ის ფენებში[გაგოშიძე,....2004: 78. სურ.49,50], ამავე პერიოდის ნაურიალის სამარხებში[დავითაშვილი, .... 2006: 32,33]დამოდინახეს ნამოსახლარის მესამე ფენაში[ნადირაძე, 1975: 24. ტაბ.VII,9,10]. ორფრთიანი, რომბისებური ან ფოთლისებური მოყვანილობის პირის მქონე ნიმუშები (დეზიანი ან უდეზო) სკვითური ისრისპირების ერთ-ერთი უადრესი ტიპია და თარიღდება ძვ.წ. VIII-VI სს-ით.

უფრო ფართოდაა გავრცელებული ბრინჯაოს მასრიანი ისრისპირები კლასიკური და ელინისტური ხანის ფენებში. ისინი აღმოჩენილია VI-II სს-ის კომპლექსებში: ითხვისის ძვ.წ. V ს-ის ორ სამარხში [გაგოშიძე, 1968: 35. ტაბ.4,5], ვანის ნაქალაქარზე, მეომრის №9 სამარხში [ლორთქიფანიძე ო. 1969: 211], ივრისპირების №1 და №2 სამარხებში [მამაიშვილი ნ. 1980: 110. ტაბ.XXX,6, XXXI,8], გომარეთის სამაროვანზე[დავლიანიძე, 1983: 138. ტაბ.XVI,1], სიონის №4 ქვაყუთში[მენაბდე, .... 1981: 83. XIX,3], საირხეს ნაქალაქარზე [ნადირაძე, 1990: 54], ნასტაკისის ნამოსახლარზე, ჭალის სამაროვანზე, ციხიანის სამაროვანზე, სამადლოში და სხვა. ჩრდილო-დასავლეთ კოლხეთში ისინი დაფიქსირდა კუტიშხას ერთ-ერთ სამარხში [Шамда, ..... 2007: Рис. 7 5-13], კულანურხვასა და წითელი შუქურას სამაროვნებზე. ასევე ეშერის ნაქალაქარზე, გვიანელინისტური ხანის ფენაში, სადაც აღმოჩნდა ათეულობით სამფრთიანი და ოთხწახნაგა პირის მქონე მასრიანი ისრისპირები[Шамда, 1980: 49. Таб.XV,1-8].

მასრიანი ისრისპირები გვხვდება გვიანანტიკურ და ადრემუხასაუკუნეების ძეგლებზეც. თუ ადრეანტიკური და ელინისტური პერიოდის მასრიანი ისრისპირები ძირითადად ბრინჯაოსია, გვიანანტიკურ და განსაკუთრებით ადრემუხასაუკუნეებში ისინი, იშვიათი გამონაკლისის გარდა, რკინისაა. ასევე იზრდება მათი ზომებიც.

ამ შემთხვევაში გამოირჩევა ხუთი ვარიანტი: მთლიანად კონუსური [ტაბ.XIX,3]. ასეთი იარაღი დაფიქსირდა წიბილიუმში 2-ის ახ.წ. VI-VII სს-ით დათარიღებულ სამარხში, წიბილიუმში 1-ის IV ს-ის სამარხში [Voronov, 2007: 55], სამი ცალი წიბილიუმში 1-ის ახ.წ. II-V სს-ის №206 სამარხში [Voronov, 2007: 51], ერთი ეგზემლარი წიბილიუმში 1-ის ახ.წ. IV-V სს-ის ერთ სამარხში [Voronov, 2007:



47]. მათი პროტოტიპები ფიქსირდება რომაულ აღჭურვილობაში. ადრეულ შუა საუკუნეებში მსგავსი ნიმუშები გვხვდება ძველი ბიზანტიის ტერიტორიაზე და სლავებში [Kazanski,.... 2007: 31]; მეორე ვარიანტს განეკუთვნებიან ბრტყელპირიანი ნიმუშები[ტაბ.XIX,4]; ასევე გვაქვს ოთხწახნაგიანი და სამწახნაგიანი ისრისპირები[ტაბ.XIX, 5], რომლებიც ნაპოვნია წიბილიუმის ციხეში[Bоронов,.... 1980: 23. Ф.0.26,14-19]. სამფრთიანი პირის მქონე მასრიანი ისრისპირი ნანახია ჯიეთის სამაროვნის ახ.წ. II-III სს-ით დათარიღებულ №19 სამარხში[სონდულაშვილი,2006: 80]და წიბილიუმი I-ის ახ.წ. V ს-ის №57 სამარხში [Voronov, 2007: 22. Pl.26 9-12].

**2.ყუნწიანი ისრისპირები.** თუ ძვ.წ. VII-II სს-ში ძირითადად გავრცელებული იყო ბრინჯაოს მასრიანი ისრისპირები, გვიანელინისტური ხანიდან იწყება მათი ჩანაცვლება რკინის ყუნწიანი ისრისპირებით. მსგავსი ტენდენცია შეიმჩნევა მთელს ევრაზიის ტერიტორიაზე და ეს შესაძლებელია უკავშირდებოდეს სარმატულ ფაქტორს. არსებობს ყუნწიანი ისრისპირები რამდენიმე ვარიანტი:

**ა)ყუნწიანი, სამფრთიანი ისრისპირები.** საქართველოს ტერიტორიაზე, რკინის სამფრთიანი და ღერაკიანი ისრისპირების ყველაზე უადრესი ეგზემპლარები თარიღდება გვიანელინისტური პერიოდით. ანალოგიებს სავრომატულ-სარმატულ სამყაროში მივყავართ. რკინის სამფრთიანი, ყუნწიანი ისრისპირები “სარმატული ისრისპირების” სახელით მოიხსენიებიან. მსგავსი ტიპის ისრისპირები აღმოჩენილია სამხრეთ ურალისპირეთში, ძვ.წ. IV ს-ის მეორე ნახევრით დათარიღებულ სარმატულ სამარხებში. ძვ.წ. IV ს-დან იწყება სავრომატებს შორის ბრინჯაოს მასრიანი ისრისპირების რკინის ყუნწიანი ისრისპირებით ჩანაცვლების პროცესი, რომელიც არსებითად დასრულდა ძვ.წ. II ს-ში. ძვ.წ. II ს-ის დასაწყისიდან ისრისპირების ეს სახეობა და საერთოდ რკინის ყუნწიანი ფორმები ფართოდ ვრცელდება აღმოსავლეთ ევროპაში, წინა აზიაში და უკავშირდება სარმატულ გავლენას. ისინი აქაც თანდათან ცვლიან ბრინჯაოს მასრიან ისრისპირებს[Смирнов, 1961: 66-70]. სამფრთიანი ყუნწიანი ისრისპირები ფართოდ არის გავრცელებული წელთაღრიცხვათა მიჯნაზე კავკასიის ალბანეთში, თანამედროვე აზერბაიჯანისა და სამხრეთ-აღმოსავლეთ დაღესტნის ტერიტორიაზე[Халилов,1985: 138,139]. ანალოგიური ფორმები აღმოჩენილია სომხეთში, ძვ.წ. II-ახ.წ III სს-ის ძეგლებზე[Тирация,1988: 139,140].

საქართველოშიც აღნიშნული ტიპი დაახლოებით ძვ.წ. II ს-დან ვრცელდება. ყუნწიანი, სამფრთიანი ისრისპირების სამი სხვადასხვა ვარიანტი

გამორჩევა(პირის მოყვანილობის მიხედვით): სამკუთხა[ტაბ.XIX,9,11], რომბისებური[ტაბ.XIX, 10,12-15],“თაღისებური”[ტაბ.XIX,16]და წაგრძელებული ფორმის, წელში ოდნავ შეზნექილი, პარალელური სწორი ფრთებით [ტაბ.XIX, 8], რომელიც ყველაზე მასიურია. პირველი სამი ფორმა უფრო ადრეულია და გვხვდება ელინისტური პერიოდიდან მოყოლებული მთელს გვიანანტიკურ ხანასა და ადრეშუასაუკუნეებში [დროთა განმავლობაში მათი ზომები იზრდება]. მეოთხე ფორმა მხოლოდ ახ.წ. IV-VI სს-ის ძეგლებზე გვხვდება. არის შემთხვევები, როცა ისრისპირების ოთხივე ვარიანტი ერთად არის აღმოჩენილი. ყუნწიანი, სამფრთიანი ისრისპირების ყველაზე უადრესი ნიმუშები აღმოჩენილია ეშერის გვიანელინისტური ხანის ფენებში[ШамдаГ.К.1980: 50. Таб.XV, 16] და ვანის ნაქალაქარის ძვ. წ. II-I სს-ის ფენებში. ვანის არტეფაქტების ზომებია: სიგრძე 4 სმ, ფრთებს შორის მანძილი 1,2 სმ, ყუნწის სიგრძე 1-1,5 სმ[ლორთქიფანიძე, 1976: 179,180]. ახალი წელთაღვრიცხვიდან აღნიშნული იარაღი უფრო მასიურად ვრცელდება: სარკინეს ნაქალაქარზე გათხრილ სახელოსნოში აღმოჩნდა რამდენიმე ასეული ასეთი ისრისპირი [ავაქიძე,1963: 209-212]. იგივე ფორმის ნიმუშებია ნანახი ურბნისშიც, სადაც ისინი ახ.წ. V ს-ის კოშკის კედლებში იყო გარედან შერჭობილი [ჭილაშვილი, 1964: 124,125]. ბიჭვინთის ნაქალაქარზე, III-IV სს-ის ოცდაათამდე სხვადასხვა ტიპის ყუნწიანი რკინის ისრისპირებია ნაპოვნი: სამფრთიანი, სამწახნაგა, ოთხწახნაგა და რომბისებური ფორმისა [თოდუა,1992: 1-4]. ამ თვალსაზრისით, მეტად საინტერესოა დედოფლის გორის მონაპოვარი. აქ აღმოჩენილია 800-ზე მეტი ისრისპირი. ისინი ნაპოვნია სასახლის ეზოში და მის სხვადასხვა ოთახებში. გამთხრელთა (ი.გაგოშიძე) აზრით იარაღი სასახლის გარნიზონს ეკუთვნოდა [გაგოშიძე,2004: 120]. ოცამდე ასეთი ისრისპირი იყო ახ.წ. II ს-ის კლდეეთის სამაროვანზე, ყველა ერთი ფორმისაა, ოღონდ სხვადასხვა ზომისა: მათ სამფრთიან პირებს სამკუთხედის მოყვანილობა და მრგვალდეროიანი ყუნწით აქვთ. ერთ-ერთი ყველაზე უფრო დიდი ისრისპირის სიგრძეა 8,8 სმ, უდიდესი სიგანე 1,3 სმ, ყუნწის სიგრძე 1,65 სმ, დიამეტრი 0,7 სმ. სხვა ისრისპირის სიგრძე 0,95 სმ, უდიდესი დიამეტრი 0,6 სმ [ლომთათიძე, 1957: 143,144. სურ.30. ტაბ.XIX,24]. ჟინვალის სამაროვნის ახ.წ. IV ს-ის სამარხებში 9 ცალი სამფრთიანი, ყუნწიანი ისრისპირია ნაპოვნი [ჩიხლაძე, 1999: 71]. ანალოგიური იარაღებია გამოვლენილი დიდლოში, ახ.წ. III ს-ით დათარიღებულ თრელის №1 მეომრის სამარხში [ნიკოლაიშვილი, 1978: 94. ტაბ.43-45], გვიანანტიკური ხანის მოდინახეს სამაროვანზე [ნადირაძე,1975: 59], ოქონის

გორის სამაროვანზე [ბრაგვაძე,1997: 7. ტაბ.XI], რგანის სამაროვანზე [ბრაგვაძე,1997: 31], ნეძისის, წიფრანისძირის სამაროვნებზე [ჩიხლაძე,1999: 72]და არქეოპოლისში[Леквинадзе,.....1981: 128].“სარმატული” ტიპის ისრისპირები ნანახია ადრეშუასაუკუნეების სომხურ ძეგლებზეც[Калантариян,2003: 23-25. Рис.152].

ჩრდილო-დასავლეთ კოლხეთის ტერიტორიაზე (აფხაზეთში), აღნიშნული ტიპის ისრისპირები გვხვდება აბგიძრახუსა და ახაჩარახუს ახ.წ. IV ს-ით დათარიღებულ სამარხებში[Трапш,1971: 151,152] და წიბილიუმის ციხე-სიმაგრის გათხრისას, ახ.წ. VI ს-ის ფენებში[Гунда, 1982: 37. Рис.53 1-20]. ერთი ანალოგიური ეგზემპლარი ცნობილია მერხეულის კირის ქარხანასთან აღმოჩენილი დარღვეული სამარხებიდან[Бгажба, .... 1980: 12,13]. სხვადასხვა ფორმის სამფრთიანი ისრისპირებია ნაპოვნი წიბილიუმი 2-ის V ს-ით დათარიღებულ №392, №393, №383 სამარხებში და ათი ცალი სხვადასხვა ფორმის სამფრთიანი ისრისპირი ამავე სამაროვნის VI ს-ის №376 სამარხში [Voronov, 2007: 85-88].

**ბ)ე.წ. „ჰარპუნისებური“ ისრისპირები.** ყუნწიანი და ფრთებჩამოშვებული ისრისპირები [ტაბ.XIX,1,2] ჯერ კიდევ გვიანბრინჯაო-ადრერკინის ხანაში იყო გავრცელებული მთელს კავკასიაში[უფრო ხშირად გვხვდება ისინი ცენტრალურსა და სამხრეთ-აღმოსავლეთ ამიერკავკასიაში] და შეიძლება განვითარდნენ უფრო ადრე გავრცელებული კაუის ისრისპირებისაგან[Крупнов, 1960: 68]. ისინი ნანახია მოდინახეს ნამოსახლარზე, თაქ-ქილისას, ნარეკავის სამარხებში, დმანისში, სამთავროს სამაროვანზე[ნადირაძე, 1975: 20, ტაბ.VII], ურარტუს ციხე-ქალაქ თეიშებაინის ნანგრევებში და სხვა გვიანბრინჯაო-ადრერკინის ხანის ძეგლებზე. კლასიკურ და ადრეელინისტურ ხანაში (ძვ.წ. VI-III სს) ისინი უკვე არ გვხვდება სამარხებში და მხოლოდ „სკვითური“ მასრიანი ირისპირებია გამოყენებული. უკვე გვიანელინისტური პერიოდის ფენებში კვლავ ჩნდება მსგავსი ტიპის ისრისპირები, თუმცა ოდნავ განსხვავებული: ადრეულებისაგან განსხვავებით ისინი უფრო რკინისაგან მზადდებოდა, ასევე უფრო ბრტყელიდა მომცრო პირი აქვთ, დაშვებული ფრთებიც უფრო მოკლეა.მოგვიანო ხანის ეგზემპლარებს (ელინისტური ხანის ბოლოდან ადრეშუასაუკუნეების ჩათვლით) ყუნწიც განსხვავებული ფორმისა აქვთ: თუ ადრეულების ყუნწი გრძელია და განივკვეთში ოთკუთხა, ძვ.წ. II-I სს-დან ის უფრო მოკლე და ბრტყელი ხდება. “მეორე ეტაპის” ყუნწიანი ჰარპუნისებური

ისრისპირების ყველაზე უადრესი ეგზემპლარები თარიღდება გვიანელინისტური პერიოდით: რამოდენიმე ათეული ასეთი ისრისპირი აღმოჩნდა ეშერის ნაქალაქარზე[Шамба, 1980:49. Таб.XV, 9-15.]. ძვ.წ. II ს-ით თარიღდება სომხეთში, გარნისში აღმოჩენილი ანალოგიური ისრისპირები[Хачатурян, 1976: 112,113]. ამრიგად,გარკვეული პაუზის შემდეგ გვიანელინისტური ხანიდან როგორც საქართველოში ისე მთლიანად კავკასიაში, აღნიშნული ტიპი კვლავ ჩნდება და განაგრძობს არსებობას მომდევნო საუკუნეებშიც. ასეთი ბრინჯაოს ისრისპირები აღმოჩენილია ახ.წ. IV-VI სს-ის შაპკის სამაროვნებზე („Юстиниановхолм“-ის და «Мохаджировхолм“-ის სამარხებში)[Воронов, 1979: 189]. ხუთი ანალოგიური იარაღი აღმოჩნდა წიბილიუმი 1-ს ახ.წ. II-V სს-ის ერთ-ერთ სამარხში, წიბილიუმი 2-ის ახ.წ. VI ს-ის№376 სამარხში [Voronov, 2007: 85] და ორი ცალი წიბილიუმი 1-ის ახ.წ. III ს-ის №83 სამარხში [Voronov, 2007: 27]. ბრინჯაოს ანალოგიური ერთი ისრისპირიაღმოჩნდა ძვერის ერთ-ერთ სამარხშიც[ფუთურიძე, 1956: 90].

**ე)ყუნწიანი, ბრტყელპირიანი ისრისპირები.** გამოირჩევა ორი ვარიანტი. პირველისთვის დამახასიათებელია ბრტყელი, ფოთლისებური მოყვანილობის პირი. ერთი ასეთი არტეფაქტი შესწავლილია წიბილიუმი I-ისახ.წ. IV ს-ით დათარიღებულ№116 სამარხში[Voronov, 2007: 35]. ანალოგიური ისრისპირები გავრცელებული იყო აღმოსავლეთ და ცენტრალური ევროპის „ბარბაროსებს“ შორის და ბიზანტიაში[Магомедов,.....1996: 304-323. Рис.73,5].მეორე ვარიანტი ხასიათდება რომბისებური პირით. ორი მსგავსი ეგზემპლარი აღმოჩნდა აბგიძრახუს №44 სამარხში, რომელიც ახ.წ. IV ს-ის მეორე ნახევრით თარიღდება[Трапш, 1971: 151].

**დ)ყუნწიანი, მრავალწახნაგა ისრისპირები.** არსებობს მისი ოთხი ვარიანტი: პირველს აქვს განივკვეთში ოთკუთხა პირი [ტაბ.XIX,6]. მსგავსი გრძელყუნწიანი და ოთხწახნაგა პირამიდისებურპირიანი ბრინჯაოს ისრისპირები ჯერ კიდევ შუაბრინჯაოს ხანის ყორღანებში გვხვდება. კერძოდ კი მარტყოფის თითქმის ყველა ყორღანში[ჯაფარიძე, 2003: 142. სურ.111]. ეს უკანასკნელნი ადრეშუასაუკუნეების ისრისპირებისაგან გამოირჩევიან უფრო გრძელი ყუნწით. უადრეს ყორღანებში გავრცელებული ისრისპირები ბედენის საფახურზე უკვე თითქმის აღარ ჩანს და მათ ადგილს იკავენს კაჟისა და ოფსიდისანი ფუძემოდარული ისრისპირები [ჯაფარიძე, 2003: 152]. ელინისტურ ხანაში ასეთი ფორმები კვლავ ჩნდებიან, ამჯერად უკვე რკინისა. მაგალითად ასეთია ეშერის

ელინისტური ხანის ფენაში აღმოჩენილი ეგზემპლარები [Шамба, 1980: 50. Таб. XV, 17]. ანალოგიური ფორმები გვიანანტიკური და ადრეშუასაუკუნეების ძეგლებზეც გვხვდება: აბგიძრახუს №54 სამარხში აღმოჩნდა 25 ასეთი ისრისპირი. სხვა თანმხლები მასალის მიხედვით, ეს სამარხი და შესაბამისად ისრისპირები, ახ.წ. IV ს-ით თარიღდება [Трапш, 1971: 151]. ანალოგიურ ისრისპირებს იყენებდნენ რომაულ არმიაშიც.

მეორე ვარიანტი ხასიათდება სამწახნაგა პირით. ასეთი ისრისპირები სხვა ფორმის ისრისპირებთან ერთად ნაპოვნია წიბილიუმი II-ის №376 სამარხში, რომელიც ახ.წ. VI ს-ით თარიღდება [Voronov, 2007: 85].

მესამეჯგუფს ეკუთვნის კონუსური პირის მქონე (მრგვალგანივკვეთიანი) ყუნწიანი ისრისპირები. ასეთი იარაღი ნახსია წიბილიუმის ციხე-სიმაგრის ახ.წ. VI ს-ის ფენებში [Гушна, 1982: 37. Рн. 531-20], ასევე სამაროვან წიბილიუმი II-ის №3 სამარხში (ახ.წ. I სს)[Voronov, 2007: 96], წიბილიუმი I-ის IV-V სს-ით დათარიღებულ სამ სამარხში [Voronov, 2007: 41, 54, 57].

მეოთხე ვარიანტი ძალზედ იშვიათია, ესენია ორმაგფრთიანი ისრისპირები [ტაბ. XIX, 7]. ისინი დაფიქსირდა აფხაზეთის ახ.წ. IV-VI სს-ით დათარიღებულ ზოგიერთ ძეგლზე.

ოთხი ცალი სხვადასხვა ტიპის ისრისპირი აღმოჩნდა წიბილიუმი I-ის ახ.წ. V ს-ის მეორე ნახევრითა და VI ს-ის პირველი ნახევრით დათარიღებულ სამარხში. აქედან ორი ცალი იყო ყუნწიანი ისრისპირი, სამფრთიანი და სამწახნაგა პირით. დანარჩენი ორი წარმოადგენდა მასრიან ნიმუშებს, რომელთაგან პირველს მთლიანად კონუსური, ხოლო მეორეს სამფრთიანი პირი ჰქონდა [Voronov, 2007: 27. PL. 41, II-15]. ანალოგიურისურათი დაფიქსირდა წიბილიუმის ციხესიმაგრის შესწავლის დროს, როცა ერთ ფენაში სხვადასხვა ტიპის თანადროული ისრისპირი აღმოჩნდა. მსგავსი შემთხვევები არ არის იშვიათი. ეს მეტყველებს იმაზე, რომ სხვადასხვა ტიპის ისრისპირი თანადროულად არსებობდა და მათი ფორმების მრავალფეროვნება გამოწვეული იყო არა იმდენად ქრონოლოგიური სხვაობით, რამდენადაც სხვადასხვა ფუნქციური დატვირთვითა თუ დამზადების ადგილით.

საქართველოს ანტიკური და ადრეშუასაუკუნეების სხვადასხვა ტიპის ისრისპირები სხვადასხვა წესითაა დამზადებული, რაზეც ეშერის ნაქალაქარის 5 ისრისპირზე ჩატარებული კვლევის შედეგები მოწმობს. სამი მათგანი

ეკუთვნოდა ე.წ. ჰარპუნისებური ისრისპირების ტიპს, ხოლო დანარჩენი ყუნწიან, სამფრთიანი ნიმუშებს წარმოადგენდა. მიკროსკოპულმა ანალიზმა აჩვენა, რომ ისრების გამოჭედვისას გამოუყენებიათ ოთხი სხვადასხვა ტექნოლოგიური სქემა: 1. ორი ეგზემპლარი დამზადებულია მთლიანად დაბალნახშირბადიანი ფოლადისაგან; 2. ერთი მთლიანად რკინისაგან; 3. ერთ-ერთ ნიმუშზე გამოვლინდა ე.წ. ზედაპირული ცემენტაციის კვალი, რომელიც გულისხმობს რკინის იარაღისათვის, გარკვეული ზედაპირული ზემოქმედების შედეგად, ფოლადისებური თვისების შექმნას. 4. მეოთხე შემთხვევაში ისრისპირის ფოლადის ყუნწსა და კორპუსზე რკინის ფრთები იყო შედუღებული, თუმცა სხვა კვლევებში უფრო ხშირია შემთხვევები, როცა რკინის საფუძველზე ფოლადის ფრთებია დადუღებული. ეს უკანასკნელი მეთოდი განსაკუთრებით შრომატევადი საქმიანობა იყო, რამეთუ ის მოითხოვდა რკინისა და მაღალნახშირბადიანი ფოლადის ერთმანეთთან შედუღებებს, რაც საკმაოდ რთული ოპერაციაა. ის მოითხოვდა ტემპერატურული რეჟიმისა და სხვადასხვა ხარისხის ლითონის გახურების კარგ ცოდნას. გამოყენებული ფოლადი უმეტესწილად გამოირჩეოდა მაღალი ხარისხით და არ შეიცავდა წილის ჩანართებს.

ემერული არტეფაქტების მეტალოგრაფიული კვლევის შედეგების მთლიანად საქართველოზე განზოგადება შესაძლებელია, რამეთუ აქ გამოვლენილი ტექნოლოგიები ისრისპირებისა და ზოგადად იარაღების დამზადების იმდროინდელ სტანდარტს წარმოადგენდა და დასტურდება სხვა ქვეყნებში ჩატარებული კვლევებითაც.

ანტიკურ ხანაში, არქეოლოგიური მასალის მიხედვით (სადაც იგულისხმება როგორც ისრისპირები და მშვილდთან დაკავშირებული დეტალები, ასევე მშვილდის გამოსახულებები სხვადასხვა არქეოლოგიურ არტეფაქტებზე) საქართველოში გამოიყენებოდა მარტივი და ორგზის მოხრილი, ე.წ. “შედგენილი” მშვილდი.

იბერიასა და კოლხეთში ე.წ. სკვითური და შემდეგ სარმატული ტიპის შედგენილი მშვილდები რომ გამოიყენებოდა, მეტყველებს როგორც შესაბამისი არქეოლოგიური მასალა, ისე სტრაბონის ცნობა, სადაც ნათქვამია, რომ იბერთაგან ისინი, ვინც მთაში ცხოვრობენ, სკვითებისა და სარმატების მსგავსად აღიჭურვებიან. ეს ყველაფერი უფლებას გვაძლევს შევჩერდეთ ე.წ. სკვითურ-სარმატულ მშვილდებზე [გამყრელიძე, 2002: 42].

“მარტივ” მშვილდზე მიანიშნებს გომის სასმისზე არსებული გამოსახულება, სადაც ერთ-ერთ მეომარს მარცხენა ხელში მშვილდ-ისარი უჭირავს და შუბიან მეომარს უმიზნებს. მშვილდი მომცრო და თანაბრად მორკალულია. ლარის მობმის ადგილები ჰორიზონტალურადაა გამოსახული. ისრისპირი სამკუთხა, დაქანებულ ფრთებიანია [გამყრელიძე, 2002: 43. ტაბ. I]. დედოფლის გორის სასახლეში ნაპოვნია რამოდენიმე ძვლის ფირფიტა, სადაც გამოსახულ მხედრებს „რთული“ ორგზისმოხრილი მშვილდი უპყრიათ ხელთ და გაჭენებული ცხენიდან ისარს ტყორცნიან ნადირს [გაგოშიძე, 2004: 120]. ორჯერ მოხრილი მშვილდის გამოსახულებას ვხვდებით ვერცხლის სურებზე, რომლებიც არაგვისპირის № 13 სამარხში არის აღმოჩენილი [რამიშვილი, 1999: 71. სურ. 2, 3]. ერთზე ირმებზე ნადირობის სცენაა, ხლო მეორეზე ტახებზე ნადირობის სცენა. სურები იბერიაში დამზადებულადაა მიჩნეული, ახ.წ. III ს-ის 50-იან წლებში. სცენები ნადირობის ამსახველია, და არა ბრძოლისა, მაგრამ ჩვენთვის ამჯერად საინტერესოა თვით ფაქტი გვიანტიკური ხანის იბერიაში „რთული“ ტიპის მშვილდის არსებობისა. გამოსახულების პროპორციების მიხედვით, ხსენებული მშვილდები უფრო დიდი ზომისაა, ვიდრე სკვითური მოკლე მშვილდები, რაც ძვ.წ. ბოლო საუკუნეებიდან რთული, შედგენილი მშვილდებისათვის დამახასიათებელი ნიშანი ხდება [Хазанов, 1971: 31].

უნდა ვივარაუდოთ, რომ საქართველოში შედგენილი “სკვითური” მშვილდი ვრცელდება ძვ.წ. VII-VI სს-დან, სკვითური ტიპის ისრისპირების პარალელურად. ლოგიკურია ვივარაუდოთ, რომ სკვითური ისრისპირების პარალელურად, სკვითური ტიპის მოკლე მშვილდებიც იქნებოდა ხმარებაში. ამ ტიპის მშვილდი მრავალი ხალხის კულტურაში იყო გავრცელებული: ევრაზიის სტეპებსა და წინა აზიაში, განსაკუთრებით პოპულარული იყო ირანულ სამყაროში [Хазанов, 1971: 29]. გვიანელინისტური ხანიდან, როცა გავრცელებას იწყებს ე.წ. “სარმატული” სამფრთიანი ყუნწიანი ისრისპირები, შესაბამისი „სარმატული“ ტიპის მშვილდიც უნდა გამოიყენებინათ, რომელსაც სკვითურის

მსგავსი კონსტრუქცია ჰქონდა, თუმცა ამ უკანასკნელისაგან განსხვავებით უფრო დიდი იყო.

ორგზის მოხრილ ე.წ. “რთულ მშვილდს” სახელურზე და ბოლოებზე უკეთდებოდა ძვლისა და რქის გარსაკრავები. ასეთი შუა და კიდურა ძვლის გარსაკრავები მრავლადაა ნაპოვნი ევრაზიის სტეპებში, ჩრდილოეთ შავიზღვისპირეთსა და ჩრდილოეთ კავკასიაში [Хазанов, 1971: 28-32]. მსგავსი დეტალები, მართალია მცირე რაოდენობით, მაგრამ საქართველოშიცაა ნაპოვნი: აფხაზეთში, ახ.წ. V ს-ის მეორე ნახევრისა და ახ.წ. VI ს-ის პირველი ნახევრის სამარხში აღმოჩენილ იქნა მშვილდის ძვლის გარსაკრავები [Трапун, 1971: 68]. ასეთივე გარსაკრავები ნაპოვნია ციბილიუმის ციხესიმაგრის გათხრის დროს, მეორე და მესამე კომპებში, ახ.წ. VI ს-ის შუა ხანებითა და მეორე ნახევრით დათარიღებულ ფენებში [Воронов,.... 1982: 122-124]. იგივე ფუნქციის მატარებელი ნივთებია ნაპოვნი დედოფლის გორის სასახლის გათხრების დროს: სასახლის №10 და №11 ოთახებში ისრისპირებთან ერთად აღმოჩნდა ძვლისაგან გამოთლილი ოთხ-ოთხი ფირფიტა-შედგენილი მშვილდის ბოლოების საფარები. ასეთივე ოთხი ფირფიტა აღმოჩნდა №8 ოთახშიც. დედოფლის გორის მშვილდის საფარი დაახლოებით 1 სმ სიგანის ბრტყელი, ზედა მხარეს ამობურცული და ცალბოლო მომრგვალებული ძვლის ფირფიტაა, მომრგვალებულ ბოლოსთან ღარის გამოსადები ჭრილით. თითოეულ მშვილდს ესაჭიროებოდა ოთხი ასეთი ფირფიტა, რომლებიც მაგრდებოდა მშვილდის ბოლოების ორივე მხარეს. ღარის მოსადები ჭრილების განლაგება გვარწმუნებს, რომ სამივე შემთხვევაში მშვილდის ბოლოების საფარების თითო სრულ კომპლექსთან გვაქვს საქმე. ორ შემთხვევაში მშვილდის საფარის ბოლოში 0,2 სმ დიამეტრის ნახვრეტია ამოჭრილი, საფარის მშვილდთან დამატებით დასამაგრებლად. ჩვეულებრივ, საფარები მშვილდზე წებოთი მაგრდებოდა. შედგენილი მშვილდის ბოლოების ძვლის საფარები, დედოფლის გორის გარდა, ძველი იბერიის ტერიტორიაზე სხვაგანაცაა ნაპოვნი, კერძოდ კი, არმაზციხის (ბაგინეთის) რომაული ხანის კულტურულ ფენაში [გაგოშიძე, 2004: 121, 122].

ასეთივე საფარებია აღმოჩენილი ძველი ბაქტრიის ტერიტორიაზე, ტაჯიკეთში, ტახტი-სანგინის გათხრების დროს (იქვე დიდი რაოდენობით არის ნაპოვნი რკინის ყუნწიანი სამფრთიანი ისრისპირები იმავე ტიპისა, როგორც დედოფლის გორის სასახლეში აღმოჩნდა). ძვლის ასეთი მშვილდსაფარების მომრავლებას მკვლევარები უკავშირებენ მოკლე სკვითური მშვილდის, გრძელი და მძლავრი



შორსმტყორცნელი სარმატული მშვილდით თანდათანობით ჩანაცვლების პროცესს[АрхеологияСССР 1989: 197,198].

ძვლის ან რქის ფრაგმენტირებული ფირფიტები, რომელთა დანიშნულება იყო მშვილდის ბოლოებისთვის („ყურებისათვის“) სიხისტე მიენიჭებინა, ევროპაში ცნობილია ობერადენიდან და დანგაშტეტენიდან (ავგუსტუსის ხანა), ველსენიდან [კლავდიუსის ხანა], ვადონ ჰილიდან (ნერონის ხანა), რისტისენიდან [გვიანი ნერონის-ადრეული ფლავიუსების ხანა] და ვინდონანდიდან (გვიანი ფლავიუსების ხანა)[გაგოშიძე,2004: 122].

დედოფლის გორის სასახლის №11 ოთახის იატაკზე მშვილდის ბოლოების ზემოთგანხილულ საფარებთან ერთად აღმოჩნდა ძვლისავე დაახლოებით 15 სმ სიგრძის თხელი (0,1-0,2 სმ სისქის)ორი ფირფიტა, რომლებიც შუა ნაწილში 1,7 სმ სიგანისაა და ბოლოებისაკენ თანაბრად ვიწროვდება. ფირფიტების მომრგვალებული ბოლოები სულ 0,3 სმ-ის სიგანისაა. ეს უნდა იყოს შედგენილი მშვილდის შუა ნაწილის საფარი. ასეთივე ფორმის საფარები ჰქონდა შედგენილ მშვილდს, რომელსაც ხმარობდნენ ჰუნები და მათთან ერთად და მათ შემდეგაც სამხრეთით ციმბირისა და ცენტრალური აზიის ნომადები ძვ.წ. III ს-დან ახ.წ I ათასწლეულის ბოლომდე. ნომადების ამ მშვილდს იმავე ფორმის ბოლოების საფარები ჰქონდათ, როგორებიც დედოფლის გორაზეც აღმოჩნდა, თუმცა, აღსანიშნავია, რომ ჰუნების მშვილდების საფარები, როგორც ბოლოებისა, ისე შუა ნაწილისა შედარებით უფრო გრძელელებია, რაც იმას გულისხმობს, რომ შედგენილი მშვილდი, რომელსაც დედოფლის გორის სასახლის გარნიზონი ხმარობდა, როგორც ჩანს, უფრო მოკლე იყო (უფრო სარმატული), ვიდრე ძველი ჰუნებისა, რომელთა სიგრძე 150 სმ-ს აღწევდა[გაგოშიძე, 2004: 122].მშვილდი, რომელსაც მხოლოდ ბოლოებზე და შუა ნაწილზე აქვს ძვლის წყვილ-წყვილი საფარი [სულ 6 ცალი], ჰუნების მშვილდების კლასიფიკაციით I ტიპს განეკუთვნება და ითვლება, რომ სწორედ ეს ტიპი გახდა საფუძველი მშვილდის მთელი შემდგომი ევოლუციისა შუა საუკუნეებში[Худяков,1986: 206].

დედოფლის გორის სასახლეში რამდენიმე ისრის ზრო, მართალია, დანახშირებული, მაგრამ მაინც გადარჩა. გაირკვა, რომ ისინი გამოთლილია ხის მასიური მერქნისაგან: გადანატეხში კარგად შეიმჩნევა მჭიდროდ განლაგებული ხის წლიური რკალები, რომლებიც გარდიგარდმო ჭრის ზროს კვეთას. წლიური რკალები მეტად მჭიდროდ არის განლაგებული. რაც იმაზე მიუთითებს, რომ

ზროები გამოთლილია რომელიღაც ნელად მზარდი მაგარმერქნიანი ხისაგან, მაგალითად შინდისაგან. ზროს დიამეტრია 0,5-0,6 სმ-ს არ აღემატება და კიდევ უფრო წვრილდება თავისაკენ, სადაც ზროში ჩასმულია ისრისპირის ყუნწი, რომლის განივკვეთი 0,2 სმ-ზე ნაკლებია. განსაკუთრებით საინტერესოა ზროს ქვედა ბოლო, რომელიც 5-სმ-ის სიგრძისაა და თანდათან წვრილდება, ისე რომ წაწვეტებულ ბოლოში განივკვეთის დიამეტრი სულ 0,1 სმ-ია. აშკარაა, რომ ეს ხუთსანტიმეტრიანი ბოლო ჩასმული იყო საგანგებოდ გამზადებულ სტაბილიზატორში, რომელიც არ შერჩენილა, მაგრამ რომელსაც, ცხადია, საკმარისი სისქე უნდა ჰქონოდა, რომ მისი მშვილდისრის ღარზე მოდებოდა ყოფილიყო შესაძლებელი. ასევეა დაწვრილებული ვინდონისაში აღმოჩენილი ადრეული პრინციპატის ხანის ისრის ზროს ბოლო, ოღონდ იქ გადასვლა ზროს ღეროდან დაწვრილებულ ბოლოზე მკვეთრია, საფეხურისებრი, მაშინ როცა დედოფლისგორული ისრის ზრო ბოლოსკენ თანდათანობით წვრილდება. ვინდონისას ისრის ზროს დაწვრილებული ბოლოს სიგრძე 4 სმ-ია. ხოლო განივკვეთის მაქსიმალური დიამეტრი სამჯერ მაინც ნაკლებია, ვიდრე საკუთრივ ზროსი, რაც 0,8 სმ შეადგენს[გაგოშიძე,2004: 120,121].

დასკვნის სახით შეიძლება ითქვას, რომ იბერია-კოლხეთში ჯერ ე.წ. “სკვითური” მასრიანი ისრისპირების, შემდეგ ძვ.წ. II ს-დან ყუნწიანი, სამფრთიანი ისრისპირების გავრცელება და პარალელურად პროგრესული კონსტრუქციის მშვილდის შემოღწევა საქართველოში უნდა განხილულ იქნას, როგორც შედეგი მჭიდრო კონტაქტებისა ევრაზიის ტრამალების ნომადებთან. თუმცა უნდა აღინიშნოს, რომ იბერიასა და კოლხეთში სხვა იარაღებისაგან განსხვავებით, მშვილდ-ისარი შედარებით ნაკლებად გამოიყენებოდა. ის სანადირო და დამხმარე საბრძოლო იარაღს წარმოადგენდა. ასეთი ვარაუდის საშუალებას იძლევა არქეოლოგიურ ძეგლებზე ისრისპირების სხვა იარაღებთან შედარებით (შუბისპირები, მახვილები, ცულები) იშვიათად აღმოჩენის ფაქტები. ამასვე ადასტურებს სხვადასხვა დროის ბერძნული და რომაული წერილობითი წყაროებიც, სადაც საუბარია ქართველური ტომების შეიარაღებაზე. ჰეროდოტე[ყაუხჩიშვილი, 1975-1976:ჰეროდოტე VII. 78,79.] და ქსენოფონტე[მიქელაძე,1967:ქსენოფონტის ანაბასისი. წიგნი XI. IV. 7-15,16. IV. 8-31. V. 2-22. V.4-12] კოლხების, მოსხების, მოსინიკებისა და ხალიბების შეიარაღების ჩამოთვლა-აღწერისას, მშვილდ-ისარს არ ახსენებენ. თუმცა, მოგვიანებით, რომაელი ავტორები აღნიშნავენ ქართველური ტომების მიერ

მშვილდ-ისრის აქტიურად გამოყენებას: რომაელების [პომპეუსის] იბერია-აღმოსავლეთში ლაშქრობის დროს, სტრაბონი, იბერების შეიარაღების ჩამოთვლისას მშვილდ-ისარსაც ახსენებს [ყაუხჩიშვილი, 1957:სტრაბონის გეოგრაფია XI. 4-5]. მშვილდოსანი იბერების შესახებ გადმოგვცემს აპიანეც[აპიანე. მითრიდატეს ომების ჰისტორია. 101] და დიონ კასიოსიც [დიონ კასიოსის ცნობები საქართველოს შესახებXXXVII. 2]. სვანების მოწამლული ისრების შესახებ აღნიშნავს სტრაბონი [ყაუხჩიშვილი, 1957:სტრაბონის გეოგრაფია. XI. 2-19]. წერილობითი წყაროებიდან თითქოს ჩანს, რომ რომაულ ხანაში იზრდება მშვილდ-ისარის როლი ქართველურ ტომებში, თუმცა, არქეოლოგიური მონაცემებით გვიანანტიკურ ხანის ძეგლებზე არ შეიმჩნევა ისრისპირების განსაკუთრებული მატება წინარე ეპოქებთან შედარებით. შესაძლებელია გვიანანტიკურ ხანაში იბერია-კოლხეთში უფრო ხშირად იყენებდნენ მათ, მაგრამ ის მაინც არ წარმოადგენდა წამყვან საბრძოლო იარაღს.

ხშირია ერთ ძეგლზე (ეს იქნება სამარხი თუ ნამოსახლარი) სხვადასხვა ფორმისა და ზომის თანადროული ისრისპირების აღმოჩენის ფაქტები, აქ იგულისხმება როგორც ერთი კონკრეტული ტიპის სხვადასხვა ვარიანტები, თავიანთი განსხვავებული პროპორციებით, ისე სხვადასხვა ტიპები. ეს ფაქტი შეიძლება აიხსნას როგორც მათი სხვადასხვა წარმომავლობით, სხვადასხვა სახელოსნო ცენტრებში მათი დამზადებით, ასევე მათი განსხვავებული დანიშნულებით. როცა მეომრის ერთ კაპარჯში სხვადასხვა ფორმისა და ზომის ისრებია, ეს მათ სხვადასხვა ფუნქციაზე უნდა მიანიშნებდეს. ამასთან დაკავშირებით საინტერესო განმარტებას იძლევა სულხან-საბა ორბელიანი თავის “სიტყვის კონაში” და ვახუშტი ბატონიშვილი,როცა ისინი ცალკე გამოყოფენ საბრძოლო და სანადირო ისრებს. თვით სანადირო და საბრძოლო ისრებსაც სხვადასხვა დანიშნულება ჰქონდათ, მაგალითად გამოიყოფა ისრისპირები ჯავშნის გასარღვევად ან მსუბუქად შეიარაღებული მოწინააღმდეგისათვის, შესაბამისი ფორმისა და ზომის პირებით. სხვადასხვა ფორმისა და ზომის ისრისპირები გამოიყენებოდა ფრინველებზე, ცხოველებზე სანადიროდ.

## **&V. შუბისპირები**

ადრეანტიკური და ელინისტური პერიოდი (ძვ.წ. VI-I სს).შეტევეთი შეიარაღების სატყორცნ-საძვერებელი იარაღის ერთ-ერთ სახეობას განეკუთვნება შუბი. როგორც საქართველოს ტერიტორიაზე ისე მის ფარგლებს გარეთ, თითქმის ყველა პერიოდის სამარხებში, ეს იქნება ბრინჯაოს ხანა, ანტიკური პერიოდი თუ ადრეშუასაუკუნეები, საბრძოლო იარაღებიდან შუბისპირი გვხვდება ყველაზე ხშირად. ეს კი მიუთითებს იმაზე, რომ წარსულში ყველაზე მასობრივ

საბრძოლო იარაღს შუბისპირი წარმოადგენდა. ეს ალბათ გამოწვეული იყო იარაღის ეფექტურობით, მოხმარების სიმარტივითა და სხვა იარაღებთან შედარებით დაბალი თვითღირებულებით, რაც ხელმისაწვდომს ხდიდა საზოგადოების ყველა ფენისათვის. ამასვე გვიდასტურებს წერილობითი წყაროები, ანტიკური ეპოქის სხვადასხვა ეტაპზე, სადაც კი ქართველური მოსახლეობის შეიარაღებაზეა საუბარი, ყველგან და ყოველთვის, ყველაზე მეტად ფიგურირებს შუბი. ბრინჯაოსაგან დამზადებული პირველი შუბისპირები ადრებრინჯაოს ხანაში გვხვდება. ამ დროის შუბისპირებს, ტარის დასაგები მასრის ნაცვლად, მეტ-ნაკლებად წაგრძელებული ღერო აქვთ, რომლითაც ისინი ხის ტარში მაგრდებოდნენ. შუაბრინჯაოს ხანაში მასრიანი შუბისპირი იწყებს გავრცელებას, ხოლო გვიანბრინჯაო-ადრერკინის ხანაში მათ თანდათანობით რკინის შუბისპირები ცვლიან. სწორედ ამ დროს, მასრიანი შუბისპირები, როგორც ტიპოლოგიურად, ასევე ტექნიკურად, განვითარების უმაღლეს დონეს აღწევენ და ქმნიან იმ ძირითად ფორმებს, რომლებიც დიდი კონსერვატიულობით გამოირჩევიან და არსებობენ ხანგრძლივი დროით (ანტიკური და შუა საუკუნეები).

ფუნქციის თვალსაზრისით, განასხვავებენ საძგერებელ შუბებს და სარტყოცნ, ანუ ე.წ. ხელშუბებს. მათი მორფოლოგიური კლასიფიკაციისას განმსაზღვრელია პირის მოყვანილობა, განივკვეთი და პროპორციები [გამყრელიძე, .....2005: 117]. ზემოთ მოყვანილი პრინციპების მიხედვით, ადრეანტიკური და ელინისტური ხანის შუბისპირებში ხუთი ტიპი გამოირჩევა: 1. ფოთლისებური; 2. ე.წ. დაფნის ფოთლისებური; 3. მხრებდახრილი, ე.წ. წაგრძელებულ-რომბისებრპირიანი; 4. ალისებრპირიანი; 5. სამკუთხა პირიანი; 6. ე.წ. ხიშტისებური. თითოეული ტიპი, პირის განივკვეთის მიხედვით, განსხვავებულ ვარიაციებს გვაძლევს.

**1.ფოთლისებური შუბისპირები.** ფოთლისებური შუბისპირებისათვის დამახასიათებელია მომრგვალებული მხრები და სწორი, წვერისკენ თანდათან ან მკვეთრად დავიწროებული გვერდები. პირის უდიდესი სიგანე მოდის მხრებზე და მხრებიდან ვიწროვდება წვეტისაკენ [ტაბ. XX,1,2]. განივკვეთის მიხედვით გვხვდება ცენტრალურლილვიანი, რომბულგანივკვეთიანი, გლუვზედაპირიანი, ანუ განივკვეთში ლინზისებური ნიმუშები და ე.წ. კომბინირებული, როცა შუბისპირის ცენტრალური ქედი გადადის განივკვეთში რომბისებურ წვეტში [ტაბ. XXV,2]. აღნიშნული ტიპი შუბისპირების უძველესი ფორმაა და ბრინჯაოს ხანიდანაა ცნობილი მთელი ევრაზიის ტერიტორიაზე, ტრანსკავკასია ამ მხრივ

გამონაკლისს არ წარმოადგენს. ჯერ კიდევ მტკვარ-არაქსის კულტურის ძეგლებზე გვხვდება ყუნწიანი და ცენტრალურლილვიანი ფოთლისებური მოყვანილობის შუბისპირები(მომრგვალებული ქედი თითქმის მთელს სიგრძეზე გასდევს პირს). ანალოგიური ფორმის, ოღონდ უკვე მასრიანი (მასრაგახსნილი) შუბისპირებია დამახასიათებელი შუაბრინჯაოს ხანის თრიალეთის და შემდეგ უფრო მოგვიანო, გვიანბრინჯაოს ხანის კოლხური კულტურისათვის. მასრაშეკრული (მასრაზე რელიეფური საღტეებით), ცენტრალურლილვიანი ან რომბულგანივკვეთიანი ფოთლისებური მოყვანილობის შუბისპირები იყო გავრცელებული გვიანბრინჯაო-ადრერკინის ხანის იორ-ალაზნის ორმდინარეთში.

ფოთლისებური შუბისპირები, მისი სხვადასხვა ვარიაციებით (რომელიც ან ცენტრალურლილვიანი განივკვეთით), ძვ.წ. VI-I სს-ის შემდეგ ძეგლებზე გვხვდება: სოხუმის მთაზე [კალანდაძე, 1953: 29. ტაბ.VIII,3-7, ტაბ.IX,19], წითელი შუქურასა და გუადიხუს ძვ.წ. VI-IV სს-ის სამარხებში [Квирквелия,1981: 7], დაბლაგომის ძვ.წ. III სს-ის კრამიტით გადახურულ სამარხში [თოლორდავა, 1976: 76. ტაბ.117], ბეშთაშენის ძვ.წ. V-IV სს-ის სამარხებში, ეცოს სამაროვნის ძვ.წ. III სს-ის სამარხებში [შატბერაშვილი, 1999: ტაბ.1,5,6] და ვარსიმანთკაარის ძვ.წ. V-IV სს-ის ერთ-ერთ სამარხში [წითლანაძე, 1983: ტაბ.XVIII,8,508]. ანალოგიური ფორმის შუბისპირებია ნაპოვნია ყანჩაეთის ძვ.წ. IV სს-ის დასასრულისა და III სს-ის დასაწყისის სამარხში [გაგოშიძე, 1964: 52. №34,35], სანთას სამაროვნის ძვ.წ. V-IV სს-ის რამოდენიმე ქვაყუთში [გაგოშიძე, 1982: 41. ტაბ.I,II,IV,V] და თაშბაშის ძვ.წ. V-IV სს-ის ერთ ქვაყუთში [გაგოშიძე, 1982: 57. ტაბ.III,1;ტაბ.VIII]. ფოთლისებური მოყვანილობის, მომრგვალებულმხრებიანი და ცენტრალურლილვიანი ექვსი შუბისპირები აღმოჩნდა ვანის ნაქალაქარზე. აქედან სამი ნანახია ჩრდილო-დასავლეთი სასიმაგრო ნაგებობის გათხრებისას, ძვ.წ. I სს-ის ალიზის კედლის ნანგრევებში [თავაძე, ..... 1976: 215], ხოლო დანარჩენი სამი შუბისპირი კი თორმეტსაფეხურიან საკურთხეველთან, “საგანძურში”, რომელიც ძვ.წ. I სს-ითაა დათარიღებული [ფირცხალავა, ..... 1986: 75. სურ.5513]. სხვადასხვა ზომის რომბულგანივკვეთიანი ფოთლისებური შუბისპირები იყო ვანის №2 და №9 ე.წ. მეომრის სამარხებში, რომელთაგან პირველი ძვ.წ. III სს-ით, ხოლო მეორე ძვ.წ. IV სს-ის მესამე მეოთხედით თარიღდება [ლორთქიფანიძე, ..... 1972: 203. სურ.175]. აღმოსავლეთ საქართველოში მსგავსი შუბები ნანახია- კამარახევის [რამიშვილი, 1959: 44; ჯღარკავა, 1982: №№ 22,65,128,157,257,288], წინანდლის, პატარძეულისა [რამიშვილი, 1959: 43-44. ტაბ.XVI,4;ტაბ.XVII,5] და აბულმუგის [Кахиანი, .....]

1986:54. ტაბ.1332] სამარხებში. ზემოთ მოყვანილი შუბისპირების სიგრძე სხვადასხვაგვარია. როგორც წესი, ცენტრალურქედიანი შუბისპირები უფრო მოკლეა და მათი სიგრძე მერყეობს 21-36 სმ-ს შორის, ხოლო რომბულგანიკვეთიანი ნიმუშების სიგრძეა 25-47 სმ-ს შორის ვარირებს.

**2. დაფნისფოთლისებური შუბისპირები.** კიდევ ერთ ნაირსახეობას გვაძლევს შუბისპირები, რომელთა მასრა თანდათან გადადის პირზე. ამ უკანასკნელს მრუდხაზოვანი გვერდები აქვს და უდიდეს სიგანეს პირის შუა ნაწილში აღწევს. განიკვეთის მიხედვით გამოიყოფა-ცენტრალურლიფიანი, რომბულგანიკვეთიანი და გლუვზედაპირიანი, ე.ი განიკვეთში ლინზისებური ნიმუშები [ტაბ. XX, 3,4]. ამ ტიპის შუბისპირები ყველაზე მეტად ჩრდილო კავკასიისა და ჩრდილოეთ შავიზღვისპირეთის ძვ.წ. VI-IV სს-ის სკვითურ სამარხებში გვხვდება [Мелюкова, 1964: 36-39] და შესაბამისად, სკვითურ ტიპადაა მიჩნეული, თუმცა, ანალოგიური ბრინჯაოსა და რკინის შუბისპირები უფრო ადრინდელ, გვიანბრინჯაო-ადრერკინის ხანის ყობანური კულტურის ძეგლებზეც გვხვდება [Козенкова, 1982: 17-19], რომლებიც სკვითური ნიმუშების პროტოტიპად შეიძლება ჩაითვალოს. დაფნისფოთლისებური შუბისპირები აღმოჩენილია სომხეთში, ურარტული ციხე-სიმაგრე თეიშებაინის ძვ.წ. VI ს-ის ფენებში [Пиотровский, 1950: 39. Рис.21]. მათ პოულობენ ურალისა და ვოლგის რეგიონის ძვ.წ. IV-I სს-ის სარმატულ სამარხებშიც, სადაც ისინი, სავარაუდოდ, ჩრდილოეთ კავკასიიდან გაგრძელდნენ [Хазанов, 1971: 47]. დასავლეთ საქართველოში ამდაგვარი შუბისპირები აღმოჩენილია გუადიხუს სამაროვნის ძვ.წ. VI-IV სს-ის რამოდენიმე სამარხში [Трапш, 1969: 62. Рис.3,6. Таб. II, 1,2,3,10; XXXIII, 5], სოხუმის მთის №9 სამარხში [სხვადასხვა ზომის 3 ეგზემპლარი] [კალანდაძე, 1953: ტაბ. VIII, 3-7, IX, 7-9] და ეშერაში [Шамба, 1980: 48. Таб. LXIV, 2]. აღმოსავლეთში ამ ტიპის შუბისპირები ნაპოვნია კამარახევის სამაროვანზე, ძვ.წ. IV-III სს-ის სამარხებში [ჯღარკავა, 1982: 144-148. სურ. 71, 951, 976], ნარეკვავის სამაროვნის ძვ.წ. VI ს-ის სამარხში [ოქროპირიძე, 1984: 208, 209]. მოგვიანებით ხდება შუბისპირის დავიწროება და დაგრძელება, რის შედეგადაც, უკვე ელინისტურ ხანაში (ძვ.წ III-I სს) ის იღებს ლანცეტისებურ ფორმას.

**3. მხრებდახრილი, ე.წ. წაგრძელებულრომბისებური შუბისპირები.** ფოთლისებური შუბისპირების მსგავსად, აღნიშნული ტიპის შუბისპირებიც [ტაბ. XXI, 1-3] ერთ-ერთი უადრესი ფორმაა და შუაბრინჯაოს ხანიდან ჩანს ეგეოსურ სამყაროში, მცირე აზიაში, სომხეთის ტერიტორიაზე, ჩრდილოეთ და სამხრეთ კავკასიაში.

საქართველოში მათი ყველაზე ადრეული ნიმუშები თრიალეთის შუაბრინჯაოს ხანის ძეგლებზე გვხვდება, რომლებიც ახლოს დგანან სინქრონულ პერიოდში წინა აზიისა და ეგეოსურ სამყაროში გავრცელებულ ანალოგიურ იარაღებთან. შესაძლოა სირო-მიკენური მასრიანი შუბისპირები დაედო საფუძვლად ამიერკავკასიაში გავრცელებულ ამ ტიპის იარაღს, სადაც ისინი ძვ.წ. XVII ს-დან ვრცელდებიან [ჯაფარიძე, 2003: 173]. მომრგვალებულმხრებიანი ფოთლისებური და მხრებდახრილი, ე.წ. წაგრძელებულრომბისებური შუბისპირები ერთმანეთის პარალელურად არსებობდა და ხშირია მათი ერთად აღმოჩენის ფაქტები გვიანბრინჯაო-ადრერკინისა და განსაკუთრებით ადრეანტიკური ხანის სამარხებში. გამოირჩევა ცენტრალურლილვიანი და რომბულგანიკვეთიანი ვარიანტები.

მხრებდახრილი, ე.წ. წაგრძელებულრომბისებური შუბისპირების ტიპს შეიძლება მივაკუთვნოთ ერთი ნაწილი იმ შუბისპირებისა, რომლებიც აღმოჩენილია წითელი შუქურას სამაროვნის ე.წ. უფროსი ჯგუფის რამოდენიმე სამარხში, რომლებიც ძვ.წ. VII-V სს-ის ფარგლებში თავსდება. მათ მხრებს აქვთ აშკარად გამოკვეთილი კუთხე, რომელი ან ცენტრალურლილვიანი განიკვეთი და გახსნილი კონუსური მასრა. სიგრძე მერყეობს 15,25-36 სმ-ს შორის [Трапш, 1969: 137. Таб.VI, 13; XXI, 15]. წითელი შუქურას უმცროსი ჯგუფის №1 სამარხში (ძვ.წ. V ს) ნაპოვნი შუბისპირიც ამ ჯგუფს განეკუთვნება (ამავე სამარხში იყო ექვსი ფოთლისებური ტიპის შუბისპირი). ამ უკანასკნელს აქვს მკაფიოდ გამოკვეთილი მხრები, გრძელი ვიწრო პირი (საერთო სიგრძე 62 სმ) და ცენტრალურლილვიანი განიკვეთი [Трапш, 1969: 209, 271. Таб.XXXVI,13]. ანალოგიური ფორმის, რომბულგანიკვეთიანი ან ცენტრალურლილვიანი შუბისპირები ნაპოვნი სოხუმის მთის ძვ.წ. IV-III სს-ის რამოდენიმე სამარხში [Квириквелия, 1981: 5], გუადიხუს უფროსი ჯგუფის სამარხებში [Трапш, 1969: 62] და ეშერის ნამოსახლარზე, ძვ.წ. III ს-ის სამარხში [Шамба, 1980: 48. Таб.XIV, 1]. ვანის ნაქალაქარის №9 სამარხში, რომელიც ძვ.წ. IV ს-ის მესამე მეოთხედით თარიღდება, პირველი და მესამე ტიპის 53 შუბისპირია შესწავლილი. მათი ზომები მერყეობდა 21-47 სმ-ს შორის. მხრებდახრილი, ცენტრალურლილვიანი ეგზემპლარები ასევე ნაპოვნი შემდეგ ძეგლებზე: ნოქალაქევის ჩრდილო-დასავლეთი სასიმაგრო ზოლის გაღავნის კედელთან და კარიბჭესთან [ლორთქიფანიძე, 1976: 181], შავსაყდარას ძვ.წ. V-III სს-ის სამაროვანზე [Тушишвили, .....1987: 17. Таб.XXVII, 5,15], ყანჩაეთის IV-III სს-ის სამარხში



[გაგოშიძე, 1964: 52,53. ტაბ.XI,36], კამარახევის ძვ.წ. IV-III სს-ით დათარიღებულ ორ სამარხში [ჯღარკავა, 1982: სურ.1385], ციხედიდის სამაროვნის №15 ქვაყუთში [Апакидзе, ....1987: 47. Таб.XCIV, 5], ნაცარგორას სამაროვანზე (ძვ.წ. VI-IV სს), ეცოს ძვ.წ. IV-III სს-ის სამარხებში [შატბერაშვილი, 1999: ტაბ.3,4], ვარსიმაანთკარის სამაროვანზე [წითლანაძე, 1983: 52. ტაბ.XVIII,1; XIX,1; XXI,4, XXIII,3,4], უფლისციხის ძვ.წ. IV სს-ის დასასრულით დათარიღებულ კომპლექსში [ყიფიანი, 2000: 74], დაბლაგომის კრამიტით დახურულ მდიდრულ სამარხში (ძვ.წ. III ს) და ითხვისის ძვ.წ. IV-III სს-ის №2 სამარხში [Lordkipanidze, 2001: 176]. მხრებდახრილი რომბულგანიკვეთიანი ნიმუშებია ნაპოვნი ასევე ბეშთაშენის ძვ.წ. V სს-ის სამაროვანზე [დავლიანიძე, 1983: ტაბ.VI,1,4-6,7-10], კუმისისა და კეთის ძვ.წ. V სს-ის სამაროვანზე [დავლიანიძე, 1983: 38. ტაბ.VI. 3], გომარეთის სამაროვნის ძვ.წ IV-III სს-ით დათარიღებულ ქვაყუთში [დავლიანიძე, 1983: 139,170. ტაბ.XVI,2].

ამრიგად, როგორც ვხედავთ, პირველი და მესამე ტიპის შუბისპირები ფართოდ ყოფილა გავრცელებული იბერია-კოლხეთში. ფოთლისებური და წაგრძელებულრომბისებური შუბისპირები, მისი სხვადასხვა ვარიაციებით, დამახასიათებელია მთელი ევრაზიის ტერიტორიის არქეოლოგიური ძეგლებისათვის.

**4. ალისებური შუბისპირები.** ალისებური შუბისპირი გვიანბრინჯაო-ადრერკინის ხანის კოლხური კულტურის ერთ-ერთი დამახასიათებელი იარაღია. მისი გავრცელების არეალი ემთხვევა კოლხური კულტურის გავრცელების ძირითად საზღვრებს, ამავე დროს შიდა ქართლის აღმოსავლეთ და ჩრდილოეთ ზოლს, მესხეთ-ჯავახეთის გარკვეულ რაიონებს [სახაროვა, 1973: 89].

ამ ტიპის შუბისპირების საერთო დამახასიათებელი თავისებურება ის არის, რომ მათი პირი “ტანადია”, წელშიგამოყვანილი. ამასთანავე წელის შეხნექამოყვანილობა არ არის ყველასათვის ერთნაირი, ზოგიერთზე იგი ოდნავ შესამჩნევია და ეს თავისებურება, როგორც ჩანს, უმთავრესად უფრო ადრეულებისთვისაა დამახასიათებელი. ყველაზე გვიანდლები იმდენად “ტანადია”, რომ წელს ქვემოთ აშკარად შეიმჩნევა პირის ძლიერი გაფართოება [ქორიძე, 1972: 43]. განიკვეთში ძირითადად ცენტრალურლიღვიანია, თუმცა გვხვდება რომბულგანიკვეთიანებიც. მათი მთლიანი სიგრძე მერყეობს 22-35 სმ-ს შორის. ადრეული ეგზემპლარები (ძვ.წ. II ათასწლეულის შუახანები და მესამე მეოთხედი) სადაა, მაშინ როდესაც გვიანდელი ფორმები (ძვ.წ. XI სს-ის

დასასრული, VII ს-ის საწყისი პერიოდი) შესანიშნავადაა გრავირებული კოლხური კულტურისათვის დამახასიათებელი გეომეტრიული სახეებითა და ცხოველური გამოსახულებებით. ძირითადად გაფორმებულია მასრა, რომელიც როგორც წესი ყოველთვის გახსნილია.

**5. სამკუთხა შუბისპირები.** ზემოთ განხილულ შუბისპირთაგან სრულიად განსხვავებულ ტიპს ჰქმნიან შუბისპირები, რომელთაც გვერდშეზნექილი სამკუთხედის ფორმა აქვთ [ტაბ. XXI, 4,5]. მათ აქვთ გრძელი და ვიწრო კონუსური გახსნილი მასრა, რომელიც პირს მრგვალგანიკვეთიანი ღეროთი უერთდება. სამკუთხა პირის ქვედა გვერდის შეზნექილობით ორი წვეტიანი “ფრთა” მიიღება, რომელიც შუბისპირს წაგრძელებული დიდი ისრის იერს აძლევს [ლორთქიფანიძე, 1976: 181]. განიკვეთში პირი შეიძლება იყოს ლინზისებურია ან რომბული. შუბისპირების სიგრძე მერყეობს 21-27 სმ-ს შორის, ფრთებშორისი მანძილი საშუალოდ 5 სმ-ია, პირის სიგრძე 13-14 სმ, მასრის სიგრძე 13 სმ-სა და 17 სმ-ს შორის ვარირებს [გამყრელიძე, ..... 2005: 126. ტაბ. XXXII, 8,9].

აღნიშნული შუბისპირები ნანახია მხოლოდ დასავლეთ საქართველოში: სოხუმის მთის №2 და №5 სამარხეულ კომპლექსებში, რომლებიც ძვ.წ. V-IV სს-ის მიჯნითა და ძვ.წ. IV ს-ის პირველი ნახევრით თარიღდება [კალანდაძე, 1953: ტაბ. VIII, 8,22], ვანის ძვ.წ. IV-III სს-ით დათარიღებულ №2 სამარხში [Хоштария, 1979: 115], დაბლაგომის სამარხში, რომელსაც თანმხლები მასალა ძვ.წ. IV-III სს-ის მიჯნით ათარიღებს [თოლორდავა, 1976: 76-77. სურ. 117].

შეზნექილგვერდიანი სამკუთხედის ფორმის შუბისპირები ჩრდილოეთ შავიზღვისპირეთში ძვ.წ. IV ს-დან ჩნდება და დიდი რაოდენობითაა აღმოჩენილი ძვ.წ. IV-III სს-ის დონისა და დნეპრისპირეთის სკვითურ ყორღანებში, ახ.წ. III-I სს-ის მეოტურ ძეგლებზე [Петренко, 1967: 49. Таб. 3616, 22]. შესაძლებელია სწორედ აქედან გავრცელდა ის თანამედროვე საქართველოს ტერიტორიაზე.

სპეციალურ ლიტერატურაში ამ ტიპის შუბისპირებს ხელშუბისპირებად მოიხსენიებენ [Петренко, 1967: 49]. პირის მოყვანილობით, აღნიშნული ტიპი გარკვეულ მსგავსებას ამჟღავნებს გრძელყუნწიან, ფრთებჩამოშვებულ ბრინჯაოს ისრისპირებთან, რომლებიც გავრცელებული იყო გვიანბრინჯაო-ადრერკინის ხანის აღმოსავლეთ და დასავლეთ ამიერკავკასიაში. ამიტომ შესაძლებელია მას გარკვეული გავლენა მოეხდინა სამკუთხაპირიანი შუბისპირის ჩამოყალიბებაში.

ვანის №2 სამარხში, გარდა ამ ტიპის შუბისპირებისა, იყო ორი ე.წ. ფოთლისებური [ზემოთ მოყვანილი პირველი ტიპი] შუბისპირებიც. ანალოგიური

ფაქტი სოხუმის მთის №2 და დაბლაგომის მდიდრულ სამარხშიც ფიქსირდება. ერთდროულად ერთ სამარხში რამდენიმე შუბისპირია-ფოთლისებური, სამკუთხა პირიანი და მხრებდახრლი ანუ წაგრძელებულრომბული [გამყრელიძე... 2005: 126]. ერთსა და იმავე კომპლექსში განსხვავებული ტიპის შუბისპირების აღმოჩენა მათ განსხვავებულ ფუნქციონალურ დატვირთვაზე უნდა მიგვანიშნებდეს [გამყრელიძე... 2005: 127].

**6. ხიშტისმაგვარი შუბისპირი.** ხიშტისმაგვარ შუბისპირებშიორი ვარიანტი გამოირჩევა: პირველი შედგება მოკლე მასრისა და ოთხწახნაგა ვიწრო პირისაგან [ტაბ. XXII. 2,3]. შუბისპირის სიგრძე შეიძლება ვარირებდეს 23-50 სმ-ს შორის, პირის სიგანე საშუალოდ 1 სმ-ია. სამი ცალი ანალოგიური იარაღი აღმოჩენილია სოხუმის მთის ძვ.წ. V-III სს-ის სამარხეულ კომპლექსებში [კალანდაძე, 1953: 33,35,79. სურ.10,13. ტაბ. VIII. 18] და გუადისუს ძვ.წ. VI-IV სს-ით დათარიღებულ №13 სამარხში [Трапш, 1969: 65]. ანალოგიური ბრინჯაოს შუბისპირები ცნობილია ჯერ კიდევ მტკვარ-არაქსისის კულტურის ძეგლებიდან. ადრებრინჯაოს ხანის ხიშტისმაგვარი იარაღი ნაპოვნია საჩხერის ცარცის გორაზე, ქვაცხელების ერთ-ერთ სამარხში და ჟინვალის ნამოსახლარზე [ჯაფარიძე, 2003: 114. ტაბ. XVIII]. ადრებრინჯაოს ხანაში, ანალოგიური იარაღი საკმაოდ ფართოდ ყოფილა გავრცელებული წინააზიაში და ამიტომ, სამეცნიერო ლიტერატურაში ის წინააზიურ ტიპად მოიხსენიება. შუაბრინჯაოსა და გვიანბრინჯაო-ადრერკინის ხანის ძეგლებზე ისინი უკვე არ ფიქსირდება, როგორც საქართველოს, ისე მის ფარგლებს გარეთ. ძვ.წ. VI-IV სს-ის შემდეგ ანალოგიური ფორმები კვლავ გვხვდება უკვე გვიანანტიკური ხანის ბოლო ეტაპის ძეგლებზე. შუალედური ნიმუშების არარსებობის გამო, ამ ეტაპზე, ძნელია მათ შორის მემკვიდრეობითობაზე საუბარი. შესაძლებელია საქმე გვქონდეს კონკრეტული ფორმის ე.წ. “ხელმეორედ აღმოჩენასთან” სამ სხვადასხვა პერიოდში ან არსებობდა პროტოტიპები მაგრამ დღეისთვის არასაკმარისად არის შესწავლილი.

ხიშტისმაგვარი შუბისპირის მეორე ვარიანტი სამი ნაწილისაგან შედგება: მოკლე მასრა, გრძელი ოთხწახნაგა ღერო და მომცრო სამკუთხა ან რომბისებური პირი [ტაბ. XXII,1]. სამი ასეთი შუბისპირი აღმოჩნდა სოხუმის მთის ძვ.წ. V-III სს-ით დათარიღებულ №8 სამარხეულ კომპლექსში. მათი სიგრძე 40-43 სმ-ია [კალანდაძე, 1953: 34. სურ.12. ტაბ. IX,4,5,6]. ანალოგიური იარაღები

ცნობილია ყუბანისპირეთის, დონისა და დნეპრისპირეთის ძვ.წ. V-III სს-ის სკეითური სამარხებიდან [Мелюкова, 1964: 44,45].

**7. ბუნიკი.** სამარხებში ზოგჯერ შუბისპირის პარალელურად გვხვდება ლითონის კონუსური ან ცილინდრული მოყვანილობის ნივთი, რომელიც ხშირად შუბის სათიხრად ანუ ბუნიკად არის მიჩნეული [ტაბ. XXII, 4,5]. ხის ტარის მეორე ბოლოს რკინის ბუნიკი- კონუსური მოყვანილობის ან სხვა ფორმის მასრა ეცმებოდა, რომელიც გარდა იმისა, რომ იარაღად გამოდგებოდა შუბის წვერის დაკარგვის შემთხვევაში, იცავდა კიდევ ტარის ბოლოს დაზიანებისაგან მიწასთან შეხების დროს [Bishop, ....1992: 52-53, 69. Nnax.227-12, 3517-24].

სათიხარები ერთნაირად გვხვდება როგორც დასავლეთ ისე აღმოსავლეთ საქართველოს ძეგლებზე. ნარეკავის გვიანბრინჯაო-ადრერკინის ხანის სამაროვანზე აღმოჩენილია ბრინჯაოს გუმბათისებურ თავიანი და ცილინდრულ მასრიანი ბუნიკები, რომლებიც შემკულია რელიეფური სწორი და გრეხილი ხაზებით, გეომეტრიული სხეულებით [ოქროპირიძე, 1984: 210. ტაბ. VIII, 13, 14]. მსგავსი ბუნიკები აღმოჩენილია სამთავროს ძვ.წ. IX-VIII სს-ის სამარხებში [საქართველოს არქეოლოგია, 1959: 175, 176], სამხრეთ საქართველოში, თაქ ქილისას სამაროვნის ადრეული რკინის ხანით დათარიღებულ ძეგლებზე [Куфтин, 1941: 55, 56] და დღევანდელი აზერბაიჯანის ტერიტორიაზე, მინგეჩაურში [Асланов, 1959: Таб. XVI, XVII]. უფრო მოგვიანო პერიოდის ძეგლებზე მხოლოდ კონუსური ფორმები გვხვდება: ოთხი ცალი კონუსური ფორმის ბუნიკი ნაპოვნია გუადიხუს ძვ.წ. VII-VI სს-ის რამოდენიმე სამარხში. ანალოგიური ფორმის ბუნიკები აღმოჩენილია სამთავროს ძვ.წ. VI-IV სს-ის სამარხებში [Трапш, 1969: 65]. ვანის ნაქალაქარზე, ძვ.წ. I სს-ის ბრძოლებთან დაკავშირებულ ნგრევის ფენაში, შუბისპირებთან ერთად აღმოჩნდა სათიხარებიც [ლორთქიფანიძე, 1976: 177]. სამი ცალი ასეთი ბუნიკი სამ შუბისპირთან ერთად იყო სოხუმის მთაზე გათხრილ №9 სამარხულ კომპლექსში [კალანდაძე, 1954: 30, 34. ტაბ. IX, 10-12], ისევე როგორც ნეძიხის ძვ.წ. III სს-ის სამარხებში: აქაც რკინის სამი კონუსური ფორმის ბუნიკი შუბისპირებთან ერთად აღმოჩნდა [Рамишвили, .... 1986: Таб. 227, 2]. ეშერის ნამოსახლარის ელინისტური ხანის ფენაშიც და იმავე დროის სამარხებშიც შუბისპირებთან ერთად რკინის სათიხარებიც არის აღმოჩენილი [Шамба, 1980: 48-49. Таб. XIV, 8-11]. ითხვისის ძვ.წ. IV სს-ის ერთ-ერთ სამარხში და წიწამური- III სამაროვნის №5 ქვევრსამარხში, რომელიც ძვ.წ. I სს-ით თარიღდება, მხოლოდ

ბუნიკები იყო, შუბისპირების გარეშე [ნიკოლაიშვილი, ..... 1995: 64, №21, სურ.431,438].

აღმოსავლეთ ამიერკავკასიაში, ჩრდილოეთ შავიზღვისპირეთსა და ჩრდილოეთ კავკასიაში, შუბის ეს ნაწილი გავრცელებული ჩანს ადრერკინის ხანის დასაწყისიდან. ჩრდილოეთ კავკასიის ძვ.წ. VII-IV სს-ის ყობანური კულტურის სამარხებში და დონი-დნეპრის ორმდინარეთის სკვითურ სამარხებში ოთხი სხვადასხვა ფორმის ბუნიკები გვხვდება: კონუსური, ცილინდრული (ჩრდილოეთ კავკასიის აღმოსავლეთ ნაწილში, ჩეჩნეთის სამარხებში აღმოჩენილია სპირალურად დახვეული ცილინდრული ბუნიკები), ცილინდრულ-კონუსური და ქვემოთ სფერული დაბოლოების მქონე ცილინდრული ბუნიკები. რესპუბლიკური და პრინციპატის ხანის რომის არმიაშიც შუბის ტარს ქვედა ბოლოზე, როგორც წესი, კონუსური ბუნიკები უკეთდებოდა. ზოგადად ბუნიკების სიგრძე მერყეობს 5-20 სმ-ს შორის, დიამეტრი 1-3 სმ-ს შორის [Козенкова, 1982: 19. Таб. XIX, 1, 2, 3, 4-6].

ფუნქციის თვალსაზრისით, სამეცნიერო ლიტერატურაში, შუბისპირებს ყოფენ ორ კატეგორიად-პირველს მიაკუთვნებენ მძიმე საძვერებელ შუბებს, ხოლო მეორეს მსუბუქ სატყორცნ შუბებს, ე.წ. ხელშუბებს. ასეთი დაყოფა იარაღის ფორმისა და მისი პროფორციების საფუძველზე ხდება. ზემოთ მოყვანილი ტიპებიდან პირველი ოთხი ტიპი საძვერებელ შუბს განეკუთვნება, მეხუთე და მეექვსე სატყორცნ ხელშუბს, ხოლო ბუნიკი შუბის სხვა ნაწილია, რომელიც შეიძლება ჰქონოდა როგორც შუბს, ისე ხელშუბსაც.

ადრეანტიკური და ელინისტური ხანის ზოგიერთ შუბისპირზე (სოხუმის მთაზე, გუადიხუს სამაროვანზე, ეშერის ნაქალაქარზე, ბრილსა და ვანში აღმოჩენილი ფოთლისებური, სამკუთხა, დაფნისფოთლისებური და ხიშტისმაგვარი შუბისპირები) ჩატარებულმა მეტალოგრაფიულმა კვლევამ აჩვენა, რომ შუბისპირების დამზადებისას გამოიყენებოდა შემდეგი ტექნოლოგიური სქემები: იარაღის გამოჭედა ხდებოდა მთლიანად რკინისაგან ან მაღალნახშირბადიანი, საშუალო და დაბალნახშირბადიანი ფოლადისაგან. ზოგიერთ შემთხვევაში იარაღს უტარდებოდა ე.წ. ზედაპირული ცემენტაცია. სხვა ნიმუშებზე გამოყენებული ყოფილა ე.წ. “პაკეტური” ჭედვის ხერხი, რომელიც გულისხმობდა რკინისა და ფოლადის ფირფიტების ერთმანეთთან შედუღაბებას, მონაცვლეობით. ამ შემთხვევაში, როგორც წესი, რკინა მოდიოდა პირის შუა ნაწილზე, ხოლო კიდები, ბასრი ნაწილი კეთდებოდა ფოლადისაგან.

შესაძლებელია ერთი კონკრეტული ტიპის რამოდენიმე შუბისპირი სხვადასხვა წესით ყოფილიყო დამზადებული [Бражна,.....1989: 117 - 139].

**გვიანანტიკური ხანა და ადრეშუასაუკუნეები (ახ.წ. I-VII სს).** გვიანანტიკური და ადრეშუასაუკუნეების იბერია-კოლხეთში გავრცელებული შუბისპირები, თავისი მოყვანილობით, ძირითადად ინარჩუნებენ კლასიკურ და ელინისტურ ხანაში გავრცელებული შუბისპირების ფორმებს, თუმცა გარკვეული ცვლილებები მაინც შეიმჩნევა, ეს პირველ რიგში შეეხება ზომებსა და პირის განივკვეთს. ამ დროს შუბისპირები უფრო მასიურია და გავრცელებას იწყებს უფრო ე.წ. “კომბინირებული” განივკვეთის ნიმუშები, როდესაც პირის ქვედა ნახევარი განივკვეთში ცენტრალურლილივიანია, ხოლო დანარჩენი ნაწილი კი რომბულგანივკვეთიანი (ასეთი ნიმუშები განსაკუთრებით ბევრი გვხვდება აფხაზეთის გვიანანტიკური ხანის ბოლო ეტაპისა და ადრეშუასაუკუნეების ძეგლებზე), ე.ი ხდება შუბისპირების ერთგვარი “დამძიმება”, რაც ზრდის მის ეფექტურობას ნებისმიერი წინაღობის გარღვევისას. გვიანანტიკური და ადრეშუასაუკუნეების შუბისპირების ტიპოლოგიზაცია უნდა განხორციელდეს მათი პირის განივკვეთის მიხედვით, რამეთუ, მოყვანილობის მიხედვით, ამ პერიოდისა და ადრეანტიკური-ელინისტური პერიოდის ნიმუშების ერთმანეთისაგან გამიჯვნა ძალზედ პირობითი იქნებოდა, მათი მსგავსების გამო.

გვიანანტიკური და ადრეშუასაუკუნეების იბერია-კოლხეთის მოსახლეობა საკმაოდ მილიტარიზებული ჩანს. ხშირია სამარხებში საბრძოლო იარაღის აღმოჩენის ფაქტები როგორც აღმოსავლეთ ისე დასავლეთ საქართველოში. ეს განსაკუთრებით თვალსაჩინოა აფხაზეთში, ე.წ. წებელდური კულტურის ძეგლებზე, რომელიც გამოირჩევა საბრძოლო იარაღების დიდი რაოდენობით, რითაც მეცნიერებს დიდ დახმარებას უწევს აღნიშნული პერიოდის საბრძოლო იარაღების კვლევისათვის. აქ თითქმის ყველა მამაკაცის სამარხშია შუბისპირი, უმრავლეს შემთხვევაში წყვილად. მაგალითად, 1982 წელს არქეოლოგი ვ.ვ. ვორონოვის მიერ მოყვანილი მონაცემებით, აფხაზეთის ტერიტორიაზე, “წებელდური კულტურის” 110 სამარხში აღმოჩნდა 197 ცალი შუბისპირი. აქედან 29 კომპლექსში იყო თითო შუბისპირი, 76-ში წყვილი, 4 სამარხში სამი და ერთში ოთხი შუბისპირი. 110 სამარხიდან მხოლოდ 10-ში არ იყო შუბისპირი.

**1. ცენტრალურლიღვიანი და რომულგანიგვეთიანი ფოთლისებური შუბისპირები.** პირველი ვარიანტისათვის დამახასიათებელია ფართო ფოთლისებრი პირი, მომრგვალებული შუა ქედით, რომელიც მთელ სიგრძეზე დაუყვება პირს და წარმოადგენს მასრის ერთგვარ გაგრძელებას [ტაბ. XXIII, 1-3]. ისინი განსაკუთრებით ხშირად გვხვდება ახ.წ. II-IV სს-ის სამარხებში. ქრონოლოგიური თვალსაზრისით, ასეთი შუბისპირები შეიძლება მივიჩნიოთ ყველაზე უადრეს ფორმად გვიანანტიკურ და ადრეფეოდალურ ხანაში გაგრძელებულ შუბისპირებს შორის. ასეთი იარაღები ცნობილია გვიანანტიკური ხანის აფხაზეთის ძეგლებიდან-ე.წ. “წებელდური კულტურის” სამაროვნების (აპიანჩა, აბგიძრახუ, ახაჩარხუ, ახაცარახუ, ლარი, წებელდა, “Юстиниановхолм”) ახ.წ. II-IV სს-ის სამარხებში. აქ ისინი სამარხებში ფიქსირდება ცალობით, წყვილად (ლარის ახ.წ. IV ს-ის სამარხში დაფიქსირდა ოთხი ცალი) და მეორე ტიპის შუბისპირებთან ერთად (ე.წ. “კომბინირებულ განიგვეთიან” ფოთლისებურ შუბისპირებთან ერთად) [Воронов, 1982: 124]. ანალოგიური შუბისპირები დაფიქსირებულია ძველი ლაზიკის ძეგლებზეც, მაგალითად ისინი აღმოჩნდა ფიჭვნარის სამაროვნის ახ.წ. IV ს-ით დათარიღებულ სამ სამარხში [Кахидзе, ..... 2001: 84], ციხისძირში [ინაიშვილი, 1993: 83. ტაბ.32, 6], ფერეთაში, გორაში [ხარაბაძე, 2004: 165. ტაბ. I, 1, 2], ჩხარში [ბრაგვაძე, 1997: 31. ტაბ. XXIV, 2, XXVI, 2], ბანძისა და ძეგრის ახ.წ. I-III სს-ის რამოდენიმე სამარხში [ფუთურიძე, 1959: გვ. 76 ტაბ. V, 10, 11]. ცენტრალურლიღვიან შუბისპირთან თანაარსებობდა ანალოგიური მოყვანილობის, მაგრამ განიგვეთში რომბული შუბისპირები. ისინი ქვხვდება სამარხებში როგორც ცალკე, ისე ცენტრალურლიღვიან ნიმუშებთან ერთად. კლდეეთის სამაროვანზე, ახ.წ. II ს-ის სამარხებში ნაპოვნი იქნა 5 შუბისპირი. აქედან სამი ცენტრალურლიღვიანი, ხოლო დანარჩენი სამი რომბულ განიგვეთიანი. მათი სიგრძე მერყეობდა 30-42 სმ-ს შორის, უდიდესი სიგანე კი 3-4,5 სმ-ს შორის [ლომთათიძე, 1957: 15, 140-142, 149. ტაბ. XXI, 2; სურ. 2, 29]. ჩხოროწყუში, ახ.წ. I-II სს-ის კომპლექსებში აღმოჩნდა ორი რომბულგანიგვეთიანი და ორი ცენტრალურქედისანი ფოთლისებური შუბისპირები [Хоштария, 1941: 81. Таб. VIII]. მოდინახეს სამაროვნის ახ.წ. IV ს-ის სამარხებში იყო ორი რომბულგანიგვეთიანი ეგზემპლარი [ნადირაძე, 1975: 58, 59. ტაბ. XX, 1, 2], ერთ-ერთი ადჭურვილია რკინისავე ოთკუთხა განიგვეთიანი ე.წ. სამხრეულით, რომელიც შეკრულ მასრაზეა მიმაგრებული და განკუთვნილია შუბისპირის ტარზე მოსარგებად. მსგავსი იარაღები აღმოჩენილია ასევე

ადმოსავლეთ საქართველოს ზოგიერთ კომპლექსში: მცხეთაში, წიწამური IIIსამაროვნის ახ.წ.ის-ის №6 სამარხში [ნიკოლაიშვილი, ... 1995: 64. სურ.446], კახეთში- ბეჟანბაღის ახ.წ.I-IIIსს-ის ორმოსამარხში [მამაიშვილი, 1980: 119. ტაბ. XXXII,2]. ახ.წ. III ს-ით თარიღდება არაგვის ხეობაში, სოფ.ნეძისთან გათხრილი ორმოსამარხები, რომლებშიც სამი ცენტრალურლილვიანი და რომბულგანივკვეთიანი შუბისპირი აღმოჩნდა [Рамишвили, ....1986: 92, tab.2275].

საკმაოდ საინტერესო ნიმუშები გამოვლინდა დედოფლის გორაზე. მათ წაგრძელებული, ფოთლისებური ფორმა, განივკვეთში რომბული პირი და კონუსური მასრა ჰქონდათ. ხუთი შუბისპირიდან სამს, გრძელი მილისებრი მასრის ქვედა ბოლოში, ლილვისებურად გაფართოებული, საკმაოდ სქელი საღტე ჰქონდა შემოჭედილი. სხვაგან არსად საქართველოში და არც საერთოდ ამიერკავკასიაში ასეთი შუბისპირი ჯერჯერობით არ აღმოჩენილა. არც რომაელები ხმარობდნენ ასეთ იარაღს [გაგოშიძე, 2002: 124,125. სურ.10,11]. ამგვარი ბოლოში მასრაგაფართოებული შუბისპირი სარმატულ იარაღად არის მიჩნეული [Археология СССР, 1984: 189. ტაბ. XXXIV, 11,12] და ისინი ცნობილია ჩრდილო შავიზღვისპირეთის, მდ.დონისა და ყუბანისპირეთის სარმატულ სამარხებში, სადაც ისინი ძვ.წ.III-I-ახ.წ. I-II სს-ით თარიღდება [Либеров, 1965:ტაბ.18,1,3,9;Мелюкова, 1975: 176; Анфимов, 1951: 182. სურ.121]. ვבלაგატსკის აზრით, მასრის ამ ნაწილს უნდა შეეფერებინა შუბისპირის მეტისმეტად ღრმად შეღწევა მოწინააღმდეგის სხეულში, რათა გაჭენებულ ცხენზე მჯდარ მეომარს უფრო იოლად შესძლებოდა მტრის სხეულში შერჭობილი შუბის ამოძრობა და სწრაფი მანევრის საშუალება ჰქონოდა [Блаватский, 1954: 117]. უნდა ვიფიქროთ, რომ დედოფლის გორის სასახლეში მასრაგაფართოებული შუბისპირები სამხრეთ რუსეთის სტეპებიდან მოხვდა. შესაძლებელია, ისინი აქ სულაც ქართლის [იბერიის] მეფეთა სამსახურში მყოფი დაქირავებული სარმატი მეომრების მოტანილია [გაგოშიძე, 2002: 125].

ზემოთ მოყვანილი ფორმებიგვხვდება აგრეთვე ჩრდილო-დასავლეთ კავკასიაში, ყირიმში, ვოლგისპირეთის ძვ.წ. II-ახ.წ. IV სს-ის სარმატულ სამარხებში [Хазанов, 1971: Таб. XXIV, 1,2,5,6,7]და სკანდინავიისქვეყნებში. ცნობილია, რომ ასეთი შუბები რომაული არმიის შეიარაღებაშიც იყო. შეიძლება ითქვას, რომ ფოთლისებური ფორმის, ცენტრალურლილვიანი ან რომბულგანივკვეთიანი შუბისპირი საკმაოდ გავრცელებული ყოფილა გვიანრომაული ხანის მთელს ევროპაში.



როგორც საქართველოში, ისე მის ფარგლებს გარეთ აღმოჩენილი ამ ტიპის იარაღების ზომები სხვადასხვაგვარია, ძირითადად მათი სიგრძე მერყეობს 25-42 სმ-ს შორის, თუმცა ხანდახან გვხვდება უფრო დიდი ზომის ნიმუშებიც. მხრების სიგანე 3-5,6 სანტიმეტრს შორის ვარირებს.

ა.ხაზანოვი და მ.ტრაპში მათ წარმომავლობის ადგილად კავკასიას მიიჩნევენ, რადგან მსგავსი ფორმები დადასტურებულია გვიანბრინჯაო-ადრერკინის ხანის კავკასიის სამარხებში [Хазанов, 1971: 46; Трапш, 1971: 150]. ისინი გვხვდება ადრეანტიკური ხანის ძეგლებზეც, მაგალითად, წითელი შუქურას სამაროვნის, ძვ.წ. VI-V სს-ით დათარიღებულ №4 სამარხში [Трапш, 1969: ტაბ. VI, 12-13], გუადისუს უფროსი ჯგუფის №7 სამარხში, რომელიც ძვ.წ. IV სს-ით თარიღდება [Квирквелия, 1981: 7]. ელინისტურ ხანას განეკუთვნება ბაშთაშენისა და ეცოს სამაროვნებზე ნაპოვნი ანალოგიური ფორმის ნიმუშები [გამყრელიძე.....2005: 124].

**2. ე.წ. “კომბინირებულ განიგვეთიანი” ფოთლისებური შუბისპირები.**  
პირველისაგან განსხვავებით, მეორე ტიპი უფრო ვიწროა და გრძელი. ის გამოირჩევა დაწახნაგებული შუა ქედით, რომელიც შუბისპირს მხოლოდ ნახევრამდე ან უფრო ნაკლებ მანძილზე დაუყვება, მეორე ნახევარი კი განიგვეთში რომბისებურია [ტაბ. XXIV, 1-4]. აღნიშნული ფორმის იარაღი თარიღდება ახ.წ. IV-VI სს-ით და გარკვეულ პერიოდში პირველი ტიპის შუბისპირთან თანაარსებობს. 134–ზე მეტი ასეთი იარაღი ნანახია აფხაზეთში- აბგიძრახუს, აზანტის, ახაცარახუს, ახაჩარახუს, ალრახუს, აპიანჩას, აპუშტას, ლარის, წებელდის, ე.წ. “Церковный холм”-ისა და “Монетный холм”-ის ახ.წ. IV-VI სს-ის სამარხებში [Воронов, ..... 1982: 124]. ისინი სამარხებში უმრავლეს შემთხვევაში გვხვდება წყვილად, იშვიათად თითო ცალი. რიგ შემთხვევებში აღნიშნული ფორმა ფიქსირდება როგორც ფოთლისებურ შუბისპირთან, ასევე მეოთხე და მეხუთე ტიპის შუბისპირებთან ერთად [მეოთხე და მეხუთე ტიპზე ქვემოთ იქნება საუბარი]. ამ ტიპში ორი ვარიანტის გამოყოფა შეიძლება: პირველს აქვს უფრო მომრგვალებული მხრები [ტაბ. XXIV, 1, 2], მეორე კი პირველი ვარიანტის შემდგომი განვითარებაა. მას წაგრძელებული სამკუთხედის ფორმა აქვს და პირველი ფორმისაგან განსხვავებით, სწორი, დაქანებული მხრებით გამოირჩევა [ტაბ. XXIV, 3, 4]. ორივე მათგანის პირი განიგვეთში კომბინირებულია, ქვედა ნაწილს დაუყვება დაწახნაგებული ქედი, მეორე ნახევარი კი ორფერდაა

და რომბულგანიკვეთიანი. აფხაზეთის გარდა ისინი გვხვდება დასავლეთ საქართველოს დანარჩენ ტერიტორიაზეც, სოჩის რაიონში, ჩრდილო-დასავლეთ კავკასიაში, აღმოსავლეთ საქართველოში.

პირველი ტიპის შუბისპირებისაგან განსხვავებით, ამ უკანასკნელთ არ მოეძებნებათ ზუსტი და ბევრი ანალოგიები უფრო ადრეულ ხანაში და როგორც ჩანს, უფრო წარმოადგენენ ახ.წ. IV-V სს-ის პროდუქტს. თუმცა უნდა აღინიშნოს, რომ მოყვანილობის მიხედვით, ისინი გარკვეულ მსგავსებას მაინც ამჟღავნებენ ადრეანტიკურ და ელინისტურ ხანაში არსებულ ფოთლისებური და მსრებდახრილი შუბისპირების სხვადასხვა ვარიაციებთან [ზემოთ აღწერილი ადრეანტიკური-ელინისტური ხანის პირველი და მესამე ტიპი]. სავარაუდებელია, რომ ისინი ახ.წ. I-IV სს-ში გავრცელებული პირველი ტიპის ფოთლისებური შუბისპირების შემდგომი განვითარების შედეგად ჩამოყალიბდნენ.

**3. ალისებური ფორმის შუბისპირები.** ალისებური ფორმის შუბისპირები, რომლებიც განიკვეთში რომბისებურია ან კომბინირებული, ძირითადად გვხვდება ახ.წ. VI-VII სს-ის ე.წ. “წებელდური კულტურის” სამარხებში [ტაბ. XXV, 1-3]. მას თავისი ფორმის გამო, გარდა საბგერებელისა, ერთგვარი საჩხები ფუნქციაც ექნებოდა ბრძოლის დროს. ამ პერიოდის წელშეზნეკილი, ე.წ. ალისებური ნიმუშები შესაძლებელია ზემოთ მოყვანილი მეორე ტიპის შუბისპირების შემდგომ განვითარებას წარმოადგენდნენ. ალისებური ფორმის შუბისპირები ქრონოლოგიურად უფრო გვიანდელია ვიდრე პირველი და მეორე ტიპი შუბისპირები.

**4. ე.წ. ხიშტისმაგვარი შუბისპირები.** ადრეული ნიმუშების მსგავსად, გვიანანტიკური და ადრეშუასაუკუნეების ხიშტისმაგვარი იარაღებიც ორ ნაწილად შეიძლება გაიყოს, პირველისთვის დამახასიათებელია მოკლე მასრა და განიკვეთში ოთკუთხა ხიშტისებური პირი. სხვებს აქვთ მოკლე მასრა და განიკვეთში ოთკუთხა გრძელი ღერო, რომელიც მინიატურული თავით მთავრდება [ტაბ. XXV, 4-7]. ხიშტისმაგვარი შუბისპირები აღმოჩენილია აფხაზეთის სამაროვნების- ახაცარახუს, აუხუამახუს, ახაჩარახუს, აპიანჩასა და აპუშტას ახ.წ. IV-VII სს-ის სამარხებში. აქ ისინი სამარხებში გვხვდება მარტო ან მეორე და მეხუთე ტიპის შუბისპირებთან ერთად. რომაულ არმიაში მსგავსი იარაღი pilum-ის სახელით იყო ცნობილი [Bishop, ....1992: 49-50, 65]. რომაული pilum-ის ანალოგია საქართველოს არქეოლოგიაში ჯერჯერობით ერთადერთი ცალით არის წარმოდგენილი: ვანში, კარიბჭის წინ, ძვ.წ. I ს-ის ნგრევის ფენაში აღმოჩნდა

რკინის ღეროს ნატეხი (სიგრძე 32 სმ, განივკვეთი 0,7 სმ), 4,5 სმ სიგრძის პირამიდული წვერით. აღმოჩენის ვითარების გათვალისწინებით საგარაუდებელიაქ, რომ ეს pilum-იუფრო მომხდურთა კუთვნილი უნდა ყოფილიყო, ვიდრე ქალაქის დამცველებისა [ლორთქიფანიძე, 1976: 177,178. სურ.136 85].

**5.რომულგანივკვეთიანი შუბისპირები.** მოყვანილობის მიხედვით, ორი ფორმა გამოირჩევა: პირველის კიდეები თანდათან ვიწროვდება წვეტისაკენ [ტაბ. XXVI, 1,2], ხოლო მეორე შემთხვევაში პირის კიდეები სწორია და ბოლო მესამედში ვიწროვდება [ტაბ. XXVI, 3,4]. დროთა განმავლობაში ამ შუბისპირების სიგრძე თანდათან იზრდება და უფრო წვეტიანდება. აღწერილი იარაღები ნანახია ახ.წ. IV-VII სს-ის ძეგლებზე: აფხაზეთის სამარხებში-აბგიძრახუს, აღრახუს, აპუშტას, აპიანჩას, აუხუამახუს, ახაცარახუს, ეშერის, ლარის, “Церковный холм”-ისა და “Юстинианов холм”-ის სამარხებში. აფხაზეთის სამარხებში ისინი გვხვდება თითო, წყვილად და ზოგიერთ შემთხვევაში მეორე, მესამე და მეოთხე ტიპის შუბისპირებთან ერთად [Воронов, ..... 1982: 126]. აფხაზეთის გარეთ ისინი აღმოჩენილია არქეოპოლისში [Леквинадзе, .... 1981: 144. Таб. LI, 3]. საქართველოს გარეთ ანალოგიური იარაღები გვხვდება მცირე აზიაში, ჩრდილო-დასავლეთ კავკასიაში, ჩრდილო შავიზღვისპირეთის სხვადასხვა რეგიონებში და მთლიანად ევროპაში. ის გამოიყენებოდა რომაულ არმიაშიც [Bishop, .... 1993: 10-12]. შესაძლებელია მათი პროტოტიპები იყოს ადრეანტიკურ და უფრო ადრეულ ხანაში გავრცელებული მხრებდახრილი, რომულგანივკვეთიანი შუბისპირები, რომლებიც აღმოჩენილია როგორც საქართველოს ტერიტორიაზე, ისე ადრეანტიკური ხანის სკვითურ [Мелюкова, 1964: 35-45] და სარმატულ სამარხებში დღევანდელი რუსეთისა და უკრაინის ტერიტორიაზე [Симоненко, 2009: 70-75].

**6. ბუნიკი.** მცირე სატყორც შუბებს ან მათ ბუნიკებს უკავშირდება გვიანანტიკური ხანის სამარხებში აღმოჩენილი კონუსური ფორმის ნიმუშები [ტაბ. XXVI, 5-9]. დასავლეთ საქართველოში ისინი უმთავრესად ნანახია აფხაზეთში-აბგიძრახუს, ახაცარახუს, წებელდისა და “Юстинианов холм”-ის ახ.წ. III-IV სს-ის რამოდენიმე სამარხში. ერთ შემთხვევაში ის სამარხში ნაპოვნი იქნა შუბისპირის გარეშე, მეორე შემთხვევაში ორი ბუნიკი იყო ორი პირველი ტიპის შუბისპირთან ერთად. მესამე შემთხვევაში ორ ასეთ (პირველი ტიპის) შუბისპირთან ერთად დაფიქსირდა უკვე სამი ბუნიკი. მეოთხე შემთხვევაში

სათიხარი იყო მეორე ტიპის შუბისპირთან ერთად [Воронов, 1982: 127]. კონუსური ფორმის ბუნიკები შუბისპირებთან ერთადგამოვლინდა ციხისძირის №1 სამარხში[ინაიშვილი, 1993: 83] და ფიჭვნარის ახ.წ. IV ს-ის სამ სამარხში [კახიძე, .. 2000: 78.]. დედოფლის გორის ხუთი შუბიდან სამს მაინც ჰქონდა ასეთი ბუნიკი-სათიხარი [გაგოშიძე, 2002: 125]. როგორც ზემოთ აღინიშნა, სრულიად ანალოგიური იარაღები ცნობილია საქართველოს ძვ.წ. IV-I სს-ის სამარხებიდანაც.

ამრიგად ირკვევა, რომ საქართველოში, ისევე როგორც მის ფარგლებს გარეთ, მთელს ანტიკურ ხანაში, შუბების ტარებს რიგ შემთხვევებში ქვედა ბოლოში რკინის სთიხარები უკეთდებოდა, მაგრამ ისიც უნდა ითქვას, რომ გვაქვს შემთხვევები, როდესაც დახურულ არქეოლოგიურ კომპლექსში-სამარხში მხოლოდ ბუნიკი-სათიხარი არის ხოლმე წარმოდგენილი შუბისპირის გარეშე, რაც გვაფიქრებინებს, რომ კონუსური ფორმის ბუნიკი, შუბისაგან განსხვავებული, ალპენშტოკის მსგავსი იარაღის წვერიც შეიძლება ყოფილიყო [გაგოშიძე, 2002: 125].

გვიანანტიკური და ადრეშუასაუკუნეების პირველი სამი ტიპის შუბისპირი ფაქტიურად გამოხატავს ამ იარაღის ერთი ფორმის განვითარების რამოდენიმე ეტაპს, რომლის ადრეული ფორმები წარმომავლობით მჭიდროდ არის დაკავშირებული იმ შუბისპირებთან, რომლებიც გავრცელებული იყო როგორც დასავლეთ ისე აღმოსავლეთ საქართველოში ძვ.წ. IV-II სს-ში და უფრო გვიან. მეოთხე ტიპის (ხიშტისმაგვარი) შუბისპირებიც ადვილად პოულობენ თავიანთ “პროტოტიპებს” აღნიშნულ ტერიტორიებზე ძვ.წ. IV-I სს-ის იარაღებს შორის და მეტიც, ხიშტისებური ბრინჯაოს ნიმუშები ადრებრინჯაოს ხანიდანაც ცნობილი. მიუხედავად ადრეული ანალოგიების არსებობისა, აფხაზეთში აღმოჩენილი ახ.წ. IV-VII სს-ის ხიშტისმაგვარი შუბები შესაძლებელია თანადროული იმპორტული ნიმუშების ზეგავლენით, მაგალითად რომაული “pilum”-ის, ან სრულიად დამოუკიდებლად, “ხელმეორედ აღმოჩენის” შედეგად წარმოიქმნენ, რამეთუ, ელინისტურ და ზემოთ მოყვანილი აფხაზეთის გვიანრომაული-ადრებიზანტიური ხანის კომპლექსებში აღმოჩენილ არტეფაქტებს შორის 400 წელია სხვაობა, რა დროსაც მსგავსი ფორმები არ გავხდება. ამ თვალსაზრისით სამაგალითოა წელშეხნეკილი, ე.წ. “აღისებური” ფორმის შუბისპირების (ახ.წ. VII ს) ისტორია, რომლებიც წარმოიშვნენ სრულიად დამოუკიდებლად იმ ბრინჯაოს ანალოგიური შუბისპირებისაგან, რომლებიც

ძვ.წ. VIII-VII სს-ში გაგრძელებული იყო დასავლეთ საქართველოში. ასეთი დასკვნის შესაძლებლობას იძლევა ის ქრონოლოგიური ლაკუნა, რაც არსებობს გვიანბრინჯაო-ადრერკინის ხანისა და გვიანრომაულ-ადრებიზანტიური ხანის ალისებურ შუბისპირებს შორის.

გვიანანტიკურ ხანასა და ადრეშუასაუკუნეებში შუბისპირების დამზადების წესი იგივეა, რაც ადრეულ პერიოდში. ამ დროსაც გამოიყენება ერთი მთლიანი ან რამოდენიმე რკინისა და ფოლადის ფირფიტებისგან იარაღის გამოჭედვა, მისი ზედაპირული ცემენტაცია და ა.შ. როგორც წესი, გახურებული ზოდისგან ჯერ გამოყავდათ მასრა, შემდეგ ხდებოდა პირის გამოჭედვა.

როგორც არქეოლოგიური მასალიდან ჩანს, ანტიკური პერიოდის განმავლობაში შუბი ძირითადი საბრძოლო იარაღია საქართველოში. სხვა სახის იარაღთან შედარებით შუბისპირები რიცხობრივად პირველ ადგილზეა. ნიმუშად გამოდგება მეომრის №9 სამარხი ვანში, სადაც ხუთი ათეული შუბისპირია ნაპოვნი და ერთი მახვილი. ამასვე გვიდასტურებს წერილობითი წყაროები-ანტიკური ეპოქის სხვადასხვა ეტაპზე, სადაც კი ქართველური მოსახლეობის შეიარაღების ხსენებაა, ყველგან ფიგურირებს შუბი. ძვ.წ. V საუკუნეში, ჰეროდოტესა და ქსენოფონტის ცნობების თანახმად, შუბები აქვთ კოლხებს, სასპერებს, მოსხებს, მოსინიკებს და ხალიბებს [ყაუხჩიშვილი, 1975-1976:ჰეროდოტე VII, 76, 78, 79. გვ.435],[მიქელაძე, 1967:ქსენოფონტი IV 3-4. გვ.75; IV 7,15-16. გვ.81-82; IV 8-7. გვ.87; V 2,22. გვ.95; V 4,12-14. გვ.100; V 4,25. გვ.103]. ძვ.წ. I ს-ში სტრაბონის ცნობით იბერები შუბოსნები არიან [ყაუხჩიშვილი, 1957: სტრაბონი XI 4-5. გვ.133]. შუბოსან იბერებს, როგორც განსაკუთრებით ძლიერ მეომრებს, ახსენებს პლუტარქე ძვ.წ. I საუკუნის მოვლენებთან დაკავშირებით. შუბების, სხვა იარაღებთან შედარებით, ყველაზე ხშირი გამოყენება გამოწვეული იყო როგორც მისი დამზადების სიადვილითა და სიიაფით, რაც თავის მხრივ, მას უფრო ხელმისაწვდომს ხდიდა ფართო მასებისათვის, ისე მისი ფუნქციისა და ხმარების წესის გამოც, როდესაც ის ბრძოლის დროს ხშირად იკარგება, ტარის გადატყდომის ან სროლის გამო.

არქეოლოგიურ კომპლექსებში რამდენიმე შუბი იდება ერთად, ან თითო შუბია წარმოდგენილი. საგულისხმოა, რომ ზოგიერთ კომპლექსში შუბის სამარხში ჩატანების გარკვეული წესი შეინიშნება. მაგალითად, ვანის №9 სამარხში მეომარს სამი მხრიდან ჰქონდა შემოწყობილი 53 შუბისპირი, ხოლო №2 სამარხში შუბისპირები წვერებით ერთ მხარეს-დასავლეთისკენ იყო

მიმართული [Хоштария, 1979: 116]. ვარსიმაანთკარის №3 სამარხში შუბი ვერტიკალურად იყო ჩარჭობილი [წითლანაძე, 1983: 54], ხოლო გუადისუს უფროსი ჯგუფის №19 და ყანჩაეთის სამარხებში საგანგებოდ მოღუნული შუბისპირები დაფიქსირდა, რაც დაკრძალვის თავისებური რიტუალითაა ასხნილი [Трапш, 1969: 63; გაგოშიძე, 1964: 52]. ეს ფაქტი თრიალეთის გვიანი ბრინჯაოს ხანაშიცაა ცნობილი [Куфтин, 1941: 66]. სამთავროს სამაროვანზე კი ანალოგიური სურათი ძვ.წ. VIII-VII სს-ის კომპლექსებში გვხვდება [აბრამიშვილი, 1957: 140]. შუბისპირები დამტვრეული სახით თავსდებოდა ყუბანისპირეთში გათხრილ სამარხებშიც [Хазанов, 1971: 45].

როგორც ზემოთ ითქვა, ყურადღებას იმპყრობს როგორც სხვადასხვა ტიპის, ისე ერთი ტიპის, ოღონდ მკაფიოდ განსხვავებული ზომის შუბისპირების თანაარსებობა ერთ სამარხში. მაგალითად ვანის №9 სამარხი (ძვ.წ. IV ს-ის მესამე მეოთხედი), სადაც სახეზეა განსხვავებული ზომის ფოთლისებური და წაგრძელებულრომბისებრი შუბისპირები. მსგავსი მდგომარეობა იყო სოხუმის მთის №6 სამარხშიც (ძვ.წ. IV-III სს), წითელი შუქურას უმცროსი ჯგუფის №1 სამარხში (ძვ.წ. V ს) და დაბლაგომში (ძვ.წ. III ს-ის დასაწყისი). ის, რომ ერთ მეომარს რამდენიმე სახის შუბს ატანდნენ, მიგვიჩვენებს შუბების განსხვავებულ ფუნქციაზე. შედარებით მსუბუქი შუბები სატყორცნი შიძლებოდა ყოფილიყო, სხვა-საძვერებელი. არსებობს აზრი, რომ ვიწროპირიანი შუბები გამიზნული იყო აბჯრის გასარღვევად და ქვეითი მეომრისათვის მოსახერხებელი იქნებოდა შეჯავშნულ ცხენოსანთან ხელჩართული ბრძოლის დროს [გამყრელიძე,..... 2005: 128].

ქართველური მოსახლეობის შუბების მრავალფეროვნებაზე მოგვითხრობენ წერილობითი წყაროებიც. ჰეროდოტე და ქსენოფონტე არა მხოლოდ ასახელებენ ქართველური მოსახლეობის შეიარაღების კატეგორიებს, არამედ ხშირ შემთხვევაში მათ აღწერას გვთავაზობენ. ჰეროდოტეს მიხედვით, კოლხებს ჰქონდათ “მოკლე შუბები”, ხოლო მოსხების “შუბის წვერები გრძელი იყო” [ყაუხჩიშვილი, 1975-1976: ჰეროდოტე VII 78-79. გვ.435], ხალიბებში კი “თითოეულს ორი შუბი ეპყრა” [ყაუხჩიშვილი, 1975-1976: ჰეროდოტე VII 76. გვ.435]. იგივე ხალიბებს, ქსენოფონტის მიხედვით, “ეკავათ ხუთი წყრთის სიგრძის შუბები, რომელთაც მხოლოდ თითო შუბისპირი ჰქონდათ” [მიქელაძე, 1967: ქსენოფონტი IV7, 15-16. გვ.81-82]. ამ ცნობაში საზგასმულია განსხვავება ბუნიკიანი შუბისაგან, რომელიც ქსენოფონტს ხვდება პირიქითელ მოსინიკებთან-

მათ ეკავათ “მარჯვენა ხელში ექვსწერტიანი შუბი, რომელსაც თავში წვეტი ჰქონდა, ბოლოში კი სფერო” [მიქელაძე, 1967: ქსენოფონტი V 4, 12-14. გვ.100]. თუ გავითვალისწინებთ, რომ წერთა 45 სმ-ია, მაშინ ეს ყოფილა 2,70 მ-ის სიგრძის შუბი, რომელსაც თავში აქვს შუბისპირი, მეორე ბოლოზე კი სფერული ბუნიკი [გამყრელიძე, ..... 2005: 128]. შუბების სიგრძის დასადგენად გვეხმარება ფიჭვნარის აღმოჩენაც, სადაც ახ.წ. IV ს-ის სამ სამარხში აღმოჩნდა თითო შუბისპირი და ბუნიკი In situ მდგომარეობაში. მათ შორის მანძილი მერყეობდა 1,70-2,20 სმ-ს შორის [კახიძე, .. 2000: 78].

მოსინიკების შეიარაღებაში ქსენოფონტი, თვითმხილველი ამ მოვლენებისა, მკვეთრად მიჯნავს სატყორცნ შუბს საძვერებელისაგან და ასე ახასიათებს მას- მოწინააღმდეგემ მათ “დაუშინა შუბები. სხვებსაც ჰქონდათ შუბები, მაგრამ იმდენად მსხვილი და გრძელი, რომ კაცი ძნელად თუ შეძლებდა მის ტარებას. ამ შუბებით ცდილობდნენ ისინი ელინების მოგერიებას ხელჩართულ ბრძოლაში” [მიქელაძე, 1967: ქსენოფონტი V 4-25. გვ.103].

## **&VI. სააღყო-საინჟინრო შეიარაღება [ურნალი, ლოდსატყორცნები, ბალისტა]**

ანტიკური ხანის საქართველოში გავრცელებულ სააღყო შეიარაღებაზე წარმოდგენას გვიქმნის ძირითადად ვანისა და ბიჭვინთის ნაქალაქარიდან მომდინარე არქეოლოგიური მასალა და წერილობითი წყაროები.

**1. ურნალი.** 1966 წელს ვანის ნაქალაქარის 199 მონაკვეთზე, ძვ.წ. II-I სს-ის ტაძრის იატაკის დონიდან 14 სმ სიღრმეზე აღმოჩნდა კარგად დაცული რკინის მოზრდილი იარაღი-კედლის სანგრევი მოწყობილობის ე.წ. ურნალის პირი [ტაბ. XXVII]. იარაღი გამოჭედილია მაღალნახშირბადის შემცველი რკინის მასიური ფურცლებისაგან (სისქე 0,5 სმ) და ძალზე დიდ ისრისპირს ჩამოჰგავს. მისი სიგრძე 104 სმ-ია. შედგება სამი, ერთმანეთისაგან მკვეთრად გამოყოფილი

ნაწილისაგან: წვერი, მილისებური ტანი და მასრა. წვერი სამფრთიანია და თითოეული მათგანი კარგადაა გამოჭედილი, პროპორციულია, მაქსიმალური სიგანე 9 სმ, სისქე 15 სმ-ია. წვერის სიგრძე 30 სმ-ია, ბოლო წვეტიანი აქვს. მილისებური ტანის სიგრძე 40 სმ-ია, სიგანე პირთან და შუაში 10 სმ, ბოლოში 12 სმ. მასრა ძაბრისებური ფორმისაა, ოდნავ წელში გამოყვანილი. სიგრძე-33 სმ, დიამეტრი-30 სმ. მასრა ოდნავ გახსნილია და ტანისკენ ვიწროვდება. მასრისა და ტანის საზღვარზე ამოჭრილია 4 სმ-ის სიგრძისა და 3 სმ-ის სიგანის ტოლფერდა სამკუთხედი, რომლის წვერიდან ირიბად მიდის ნაკერი-მასრის გახსნის ხაზი [ლორთქიფანიძე,1976: 167-169. სურ.134].

მასრის მიხედვით თუ ვიმსჯელებთ, ის ჩამოცმული უნდა ყოფილიყო ხის მორის წაწვეტებულ თავზე. თუ კონკრეტულად რომელ კატეგორიას განეკუთვნებოდა ვანური აღმოჩენა, ბორბლებზე დასადგმელ თუ ე.წ. ჩამოსაკიდ ტარანებს, ამ ეტაპზე თქმა ძნელია, თუმცა, ნებისმიერ შემთხვევაში, მისი წონისა და ფორმის გამო იგი ფლობდა უდიდეს დამანგრეველ ძალას [Лордкипანიძე, 1969: 249. Рис.1].

ვანის ურნალის აღმოჩენის პირობები და სტრატეგრაფიული მონაცემები იმ ვარაუდს უჭერს მხარს, რომ იგი საომარი მოქმედებების დროს კი არ მოხვდა ძვ.წ. I ს-ის ნაგებობის ქვეშ, არამედ უფრო ადრე, ძვ.წ. II ს-ის ბოლოს, ძველი ნაგებობის ნანგრევების ამოვსებისას. შესაძლებელია ურნალი საგანგებოდაც დამარხეს, დაფლეს ტაძრის ქვეშ და მას გარკვეული საკულტო დანიშნულებაც ჰქონდა [ლორთქიფანიძე,1976: 169].

ანტიკური ტრადიციით კედლის სანგრევი მანქანები პირველად ტროას ომის დროს გამოიყენეს. ურნალების უძველეს გამოსახულებებს ძვ.წ. IX ს-დან, ასირიულ ბარელიეფებზე ვხედავთ. ანალოგიური იარაღები კარგად იყო ცნობილი ელინისტურ სამყაროშიც. მათ იყენებდნენ სკვითებიც. რომაელი ავტორების ცნობით, რომაულ ხანაში, ტარანებს ჰქონდათ ბლაგვი, მასიური თავი, რომელსაც ხშირად ვერძს (კბიოს, არიეს) უწოდებდნენ. რა დროიდან ვრცელდება ეს იარაღი ჩვენში ძნელი სათქმელია. ფორმით, ვანური ეგზემპლარი, ყველაზე ახლოს დგას ასირიულ ბარელიეფებზე გამოსახულ ბასრწვეტიან ურნალებთან. წერილობით წყაროებში სააღყო იარაღები მოხსენიებულია ეგრისის ე.წ „ოცლიანი ომთან“ დაკავშირებით. ასე მაგალითად, პროკოფი კესარიელის მიხედვით, რომაელების მიერ გამაგრებული პეტრას კარიბჭის შესაღეწად სპარსელებმა ურნალი გამოიყენეს. არქეოპოლისთან, სადაც



რელიეფი არ იძლეოდა საშუალებას კედლის სანგრევი მანქანების მოძრაობისა, სპარსელებმა მხარზე გასადები ურნალები გააკეთეს [ლორთქიფანიძე, 1976: 168].

**2. სატყორცნი ლოდები.** ერთ-ერთი უადრესი 19 სმ-ის დიამეტრის ჭურვი აღმოჩნდა სამადლოს ელინისტური ხანის ნამოსახლარზე. ვანის ნაქალაქარზე ძვ.წ. II-I სს-ის ფენებში დიდი რაოდენობით იქნა ნანახი სხვადასხვა ზომის ქვის მრგვალი ბირთვები, რომელსაც სპეციალური მოწყობილობებით, კატაპულტებით ისროდნენ. ეს უკანასკნელი გამოგონებულია სავარაუდოდ ძვ.წ. IV ს-ში, ქალაქ სირაკუზში, დიონისიოს უფროსის მმართველობის დროს. უფრო ძველი აღმოსავლეთისთვის ეს იარაღი არ იყო ცნობილი და როგორც ჩანს, აქაც ისინი ელინისტურ ხანაში გავრცელდნენ [ლორთქიფანიძე, 1976: 170-175].

ვანის ნაქალაქარის სხვადასხვა უბანზე აღმოჩენილი 200-მდე ქვის ჭურვი ორნაირია-ადგილობრივი ბიოტიტური ტუფისაგან სპეციალურად გამოთლილი ბირთვები და სპეციალურად შერჩეული მომრგვალო ფორმის რიყის ქვები. ქვის ჭურვების დიამეტრი ვარირებს 11-30 სმ-ს შორის, წონა 2-25 კგ-ს შორის. მათი აღმოჩენის გარემოებები (ისინი გროვებად არის დაწყობილი ქალაქის სხვადასხვა ტერიტორიაზე და არსენალის შთაბეჭდილებას ტოვებენ) და დასამზადებელი მასალა მიანიშნებს იმაზე, რომ სატყორცნი ბირთვები ეკუთვნოდა არა მომხვედურს, არამედ ქალაქის დამცველ გარნიზონს [ლორთქიფანიძე, 1976: 170, 171].

4 ცალი სფერული ფორმის რიყის ქვა ნანახია ფიჭვნარის გვიანელინისტური ეპოქის ფენებში. მათი დიამეტრი მერყეობს 12,2-16 სმ-ს შორის, წონა 1.44-5.2 კგ. აღნიშნული ჭურვები, თავისი კალიბრითა და წონით, ანალოგიურია ვანის რამოდენიმე ეგზემპლარისა [ასლანიშვილი, 2002: 80, 81].

ვანის ანალოგიური სურათია ანტიკური ხანის ბევრ თანადროულ ციხე-ქალაქებში: ძვ.წ. III ს-ის პერგამონის ერთ-ერთ მაღალ ბორცვზე, სადაც გაშენებული იყო ატტალა I-ის (ძვ.წ. 241-197 წწ) სამეფო რეზიდენცია, აღმოჩენილი იქნა ქვით აშენებული რამდენიმე მონუმენტური ნაგებობის ნაშთები, რომლებიც საწყობისა და არსენალის ფუნქციებს ასრულებდნენ. აქვე პირამიდებად ეწყო ვარდისფერი ტრაქტისაგან დამზადებული სხვადასხვა წონისა და კალიბრის 894 ჭურვი. ამავე ქვის ჯიშისაგან იყო აგებული ბორცვზე მდებარე ნაგებობებიც. ჭურვები ეწყო არსენალის გარეთ, რადგანაც, როგორც წესი, ისინი არ მოითხოვდნენ განსაკუთრებულ ყურადღებას, ხშირად მათ ღია ცისქვეშ აწყობდნენ, სატყორცნი მანქანებთან ახლოს. პერგამონული სატყორცნი

ქვების დიამეტრი მერყეობდა 14-40 სმ-ს შორის, წონა კი 6,420-76,141 კგ-ს შორის. კართაგენში აღმოჩნდა ძვ.წ. II ს-ის 2500 კირქვის ჭურვი, რომელთა წონა მერყეობდა 12 კგ-დან 29 კგ-მდე, რაც ვანის ჭურვების წონას უახლოვდება. პანტიკაპონის ელინისური პერიოდის ფენაში ადგილობრივი ჯიშის კირქვისაგან დამზადებული ათეულობით ბირთვი გამოვლინდა, ანალოგიურია ფანაგორიაში, ძვ.წ. I ს-ის ფენაში აღმოჩენილი კირქვის ბირთვიც. მსგავსი საცავეები აღმოჩენილია ანტიკური სამყაროს სხვა პუნქტებშიც [ლორთქიფანიძე, 1976: 172]

პერგამონში გამოყენებული ტრაქტი უფრო მაგარია, ვიდრე კართაგენის, პანტიკაპონის კირქვისა და ვანის ტუფის ბირთვები, ამიტომ, როგორც ჩანს, ჭურვისთვის სპეციალურად არ არჩევდნენ ქვის ჯიშს და ჩვეულებრივ ხელმისაწვდომ მასალას იყენებდნენ.

გარდა საგანგებოდ დამუშავებული ჭურვებისა, ხშირად სატყორცნად რიყის მრგვალ ქვებსაც იყენებდნენ. ის საკმაოდ ეფექტური უნდა ყოფილიყო მისი სიმძიმის გამო და ამავდროულად ადვილად ხელმისაწვდომიც იყო. ყველაზე მძიმე ლოდებს (60-70 კგ) სავარაუდოდ დასაგორებლად იყენებდნენ, ამისთვის გამოიყენებოდა კედლებში სპეციალურად დატანილი ე.წ. სალოდეები. ხოლო უფრო ნაკლები წონის ქვებს კატაპულტებიდან ისროდნენ.

ქვის სატყორცნი მანქანების ენერჯის წყაროს ცხოველის, განსაკუთრებით ხარის, კისრის დაგრეხილი ძარღვები შეადგენდა. ფილაკავანთა ზომები 4 მ X 5 მ-ს აღწევდა და უკუქცევის საგრძნობი ძალა ჰქონდა. იმის გამო, რომ დარტყმა-შენჯღრევისას მწყობრიდან არ გამოსულიყვნენ, მათ საამორტიზაციოდ საგანგებო ალიზისა და კორდოვანი ფენისაგან შედგენილ პლატფორმებს უმზადებდნენ. სატყორცნი მანქანები მოთავსებული იყო გალავანზე, კოშკზე ან მის ქვედა ნაწილში, ე.წ. კაზემატში, საიდანაც სპეციალურად დატოვებული ღიობიდან შეიძლებოდა სროლა. ფილაკავანთა საბრძოლო გამზადება დიდ დროს მოითხოვდა და ამიტომ ტყორცნის სისწრაფე დიდი არ იყო. ჩანს სროლის გახშირება მათი რაოდენობის გაზრდის ხარჯზე ხდებოდა. თუ ვანში აღმოჩენილი ჭურვების რაოდენობითა და მათი სხვადასხვა ზომის მიხედვით ვიმსჯელებთ, უნდა დავასკვნა, რომ სხვადასხვა კალიბრის სატყორცნი მანქანები ძველი ვანის დამცველებსაც საკმაოდ ჰქონდათ [ლორთქიფანიძე, 1976: 174].

ანტიკური ხანის სატყორც მანქანებს იყენებდნენ როგორც ქალაქის დამცველები, ასევე მოალყეებიც. წერილობითი წყაროების კრიტიკული ანალიზისა და არაერთი ჩატარებული ექსპერიმენტის შედეგად დგინდება, რომ

სატყორცი მანქანებიდან გასროლილი ქვების ფრენის სიშორე არ აღემატებოდა 300-350 მეტრს[Дилъс, 1934: 91,92]. მაგრამ განსაკუთრებით ეფექტური იყო იგი ციხე-სიმაგრეიდან, დიდი სიმაღლიდან სროლის დროს. ცნობილია, რომ სიმაღლიდან გასროლილი ჭურვები უფრო დიდი ძალით ეცემიან ქვემოთ მყოფთ და იმდენად უფრო შორს ვარდებიან, რამდენადაც უფრო მაღლაა ის ადგილი, საიდანაც ისვრიან. როგორც ჩანს, ეს გარემოება კარგად იცოდნენ ვანის დამცველებმაც. ვანის „არსენალი“ ხომ ახვედრიანების გორის, აკროპოლისის ზედა ნაწილში იყო განლაგებული [ლორთქიფანიძე,1976: 175].

ვანში და ფიჭვნარში აღმოჩენილი ჭურვების უმეტესობა ძვ.წ. II-I სს-ის ფენებშია მოპოვებული და ისევე როგორც ჩრდილოეთ შავიზღვისპირეთში მითრიდატე VI ევპატორის ხანას უკავშირდება. ცნობილია, რომ ძვ.წ. 80 წელს მითრიდატემ თავისი შვილი, კოლხეთის მმართველ მითრიდატე ფილოპატორი, დალატში ამხილა და სიკვდილით დასაჯა. მამა-შვილის ბრძოლების შედეგი უნდა იყოს ხანძრისა და ნგრევის კვალი ვანში, ფიჭვნარსა და ეშერაში[ასლანიშვილი, 2002: 80,81]. მითრიდატე ასევე რომაელებთან ბრძოლის დროს, ბოსფორში დიდი რაოდენობით ამზადებდა იარაღს, ისრებსა და სამხედრო მანქანებს, არ იშურებდა არც ხე-ტყეს, მუშა-ხარებს, რომლის ძარღვებიდან ღარებს ამზადებდა. თუ ვანში აღმოჩენილი ჭურვების რაოდენობით ვიმსჯელებთ, ანალოგიური მდგომარეობა უნდა ყოფილიყო კოლხეთშიც, რომელიც მის ერთ-ერთ ეკონომიკურ ბაზას წარმოადგენდა [Лордкипანიძე, 1970: 24].

ქვის ჭურვები აღმოჩენილია მოგვიანო ხანის საქართველოს სხვა ძეგლებზეც: ურბნისსა და არგვეთის ანტიკური ხანის ნამოსახლარებზე, სადაც ვანისაგან განსხვავებით, ქვები აშკარად მოაღყეებს ეკუთვნით. სატყორცი ბირთვები გვხვდება ფეოდალური ხანის სხვადასხვა ციხე-სიმაგრეებზეც. განსაკუთრებით საინტერესოა 2012 წლის თბილისის აღმოჩენა. ე.წ. დიღმის კარის გაღვენისა და კოშკების შესწავლისას, ადრეშუასაუკუნეების ფენებში, პირველი კოშკის შიდა კედელთან, გროვებად იყო დაწყობილი სპეციალურად შერჩეული რიყის მრგვალი ქვები.

**3. ბალისტა.** ბალისტა წარმოადგენს დიდი და მძიმე ისრების მტყორცნელ არბალეტის მსგავს დანადგარს. თავდაპირველად, ელინისტურ ხანაში, კატაპულტების მსგავსად, ბალისტაც ქვის ჭურვების სატყორცნად გამოიყენებოდა, მაგრამ უკვე ახალი წელთაღვრიცხვიდან ისინი მხოლოდ დიდი ისრების მსროლელ მანქანებს წარმოადგენდნენ.

საქართველოს ტერიტორიაზე, იარაღის ამ სახეობის შესანიშნავ ნიმუშს წარმოადგენს ბიჭვინთის №18 კოშკის ახ.წ. IV ს-ის ფენაში აღმოჩენილი ბალისტის პერიტრეტის ტიპის მასიური, ბრინჯაოსგან ჩამოსხმული ღერძის ნაწილი. ის გამოიყენებოდა როგორც ქვისსატყორცნებში ისე ბალისტებში, ხარის ან ცხენის კისრის დაგრეხილი ძარღვებისაგან, ან ცხენის დაგრეხილი ძუისაგან დამზადებული ბაგირების დასაჭიმად. მსგავსი დეტალები ცნობილია ღუნაისპირა რომაული ციხესიმაგრეებიდან, ჩრდილო მესოპოტამიის ქალაქ ჰიტრადან და სხვა. ამ აღმოჩენით დასტურდება არიანეს ის ცნობა, რომლის თანახმადაც აღმოსავლეთ შავიზღვისპირეთის ციხესიმაგრეების გარნიზონებს ქვასატყორცნი და ისარსატყორცნი, კატაპულტები, ბალისტები და ონაგრები ჰქონიათ. ეს გარემოება ასევე კარგად ჩანს პიტიუნტის კანაბეს დამცველ მრავალწახნაგა, სპეციალურად სატყორცნი მექანიზმებისათვის გათვალისწინებულ №1, №3 და №18 კოშკების მაგალითიდანაც. №5 და №6 მარაოსებური კოშკები, რომლის პირდაპირ ანალოგიებს კაპიდავასა და დინოგეტიკის ციხესიმაგრეებში ვხედავთ, ასევე ამ მიზნებს ემსახურებოდა [ლორთქიფანიძე, 1991: 84].

ბალისტიდან სატყორცნი დიდი ისრისპირები ნაპოვნია ვანის ნაქალაქარზე. 1966 წელს ვანში კარიბჭის კომპლექსიდან 100 მ-ის სამხრეთით, გზის მარჯვენა მხარეს (ნაკვეთი 121), ნაქალაქარის II ტერასის ძირში აღმოჩნდა ალიზის ჩამონგრეული კედლის ნაშთი. ერთმანეთზე მიჯრილ ალიზის ბლოკებს ცეცხლის ძლიერი მოქმედების კვალი აღენიშნებოდათ. ალიზის ქვეშ კრამიტის ნატეხები იყო. ერთ-ერთ ალიზში, 15 სმ-ის სიღრმეზე შერჭობილი იყო რკინის მასიური ისარი, რომელიც სავარაუდოდ მტრის ბალისტით იყო ნატყორცნი. ისრის სიგრძეა 62 სმ, განივკვეთში მრგვალია, დიამეტრია 1,8 სმ. შედგება მკვეთრად გამოყოფილი სამი ნაწილისაგან: 1. ქუსლამოლადრული ყუნწი; 2. სტაბილიზატორი-ფრთები; 3. ისრისპირი. 4,5 სმ-ის სიგრძის ყუნწი ბოლოში შედარებით ფართოა, განივკვეთში მრგვალია, 1,5 დიამეტრისა. ქუსლი ნახევარმთვარისებურადაა [ნახევარწრედ] ამოღარული ღარზე მისადებად. მისი დიამეტრი 1,5 სმ-ია, რაც ღარის სისქეს უნდა შეესაბამებოდეს. ყუნწის შემდეგ 3 მმ-ის სისქის სამკუთხედის ფორმის (ჭრილში) ფრთებია. ისინი ისრის ტანთან ერთად არიან გამოჭედილნი. ფრთების სიგრძე 6 სმ-ია. სიგანე 2,7 სმ. ისრის ტანი განივკვეთში მრგვალია. ნაჭედი ისრის პირი 2 სმ-ის სიგრძისაა, ოთხწახნაგა, მკვეთრად გამოყოფილია ისრის ტანისაგან. წვერისკენ მკვეთრად

ვიწროვდება, განიკვეთში 1 სმ-ის სისქისაა. წვერი მოტეხილი აქვს, როგორც ჩანს, დარტყმის დროს [ლორთქიფანიძე,1976: 176].

1959 წელს ვანში, ნაქალაქარის ჩრდილო-აღმოსავლეთ ნაწილში, გვიანელინისტური ხანის ფენაში, ძვ.წ. II-I სს-ით დათარიღებულისაში უჩვეულო სიდიდის ისრისპირიადმოჩნდა. შეიძლება ვივარაუდოთ, რომ მათ ტყორცნიდნენ ბალისტის, ან უფრო პატარა, გასტრაფეტის ანუ ე.წ დაზგის მშვილდ-ისრის მსგავსი, სპეციალური მოწყობილობით. აქ აღმოჩენილი იარაღი, როგორც ჩანს, ქალაქში ძვ.წ. I ს-ში მიმდინარე ბრძოლებს უკავშირდება. ასეთივე წარმომავლობისაა კარიბჭის წინ კრამიტყრილსა და ნახანძრავლ ფენაში აღმოჩენილი მეტად თავისებური იარაღის პირის ნატეხი, რომელიც შესაძლოა რომაული პილუმის მსგავს სატყორცნ იარაღს უკავშირდებოდეს. აღნიშნული კრამიტყრილი და დამწვარი, ნახშირნარევი ფენა დაკავშირებულია ქალაქის ნგრევასთან, ძვ.წ. I ს-ში [ლორთქიფანიძე,1976: 178].

რკინის ანალოგიური ისრისპირები შუა საუკუნეებშიც იყო გავრცელებული. მათი სიგრძე არ იყო სტანდარტული. იგი მერყეობდა 44 სმ-დან 185 სმ-დე. ყველაზე გავრცელებული იყო 66 სმ-ის სიგრძის ისრები.

## **&VII. შურდული**

საქართველოში ანტიკურ ხანასა და შუა საუკუნეებში, როგორც ამას არქეოლოგიური მონაცემები მოწმობს, შურდულიც გამოიყენებოდა. მარტივი კონსტრუქციის ეს ქვის სასროლი იარაღი წარმოადგენდა ორად მოკეცილ სალტეს ან ბაწარს, რომელსაც შუაში ბრტყელი ნაწილი ჰქონდა ქვის

ჩასადებად და სასროლად. ეს იყო უძველესი და ადვილად ხელმისაწვდომი იარაღი [გამყრელიძე,....2005: 141].

ვანის ნაქალაქარზე, ძვ.წ. IV-I სს-ის ფენებში გვხვდება 4-6 სმ-ის დიამეტრის მრგვალი რიყის ქვები, რომლებსაც შურდულით ტყორცნიდნენ. საშურდულე ქვები განსაკუთრებით დიდი რაოდენობით აღმოჩნდა კარიბჭის კომპლექსის გათხრისას. როგორც ჩანს, ქვები მტრის მიერ იყო ნასროლი. შესაძლოა ისინი რიონის პირზე ყოფილიყო შეგროვებული.

რამდენიმე ათეული მრგვალი კენჭი, დიამეტრით 5 სმ, აღმოჩნდა ძვ.წ. III ს-ით დათარიღებულ №3 მეომრის სამარხთან გამოვლენილ საკრემაციო მოედანზე ბრინჯაოს საჯავშნე ფირფიტებთან ერთად. ამ ხანის სამარხებში საშურდულე ქვების აღმოჩენის ფაქტები ცნობილია ანტიკური სამყაროს სხვა პუნქტებიდანაც [ლორთქიფანიძე,1976: 175].

რამდენიმე საშურდულე ქვა აღმოჩნდა ანაკოფიის ციხესიმაგრის თხრისას, ელინისტური ხანის ფენებში [Трапш, 1959: 136]. მათი აღმოჩენები საკმაოდ ხშირია ანტიკური ხანის ჩრდილოეთ შავიზღვისპირეთის კომპლექსებში. როგორც ცნობილია, ადვილად ხელმისაწვდომი ეს უძველესი იარაღი მსუბუქად შეიარაღებული ქვეითი ლაშქრის კუთვნილ შტევეთ სატყორცნ იარაღად ითვლება.

## **&VIII.საბრძოლო ეტლები**

უფლისციხის ძვ.წ. IV ს-ის ფენაში ნაპოვნია ორი ე.წ „დიდი“ და „მცირე“ ეტლის ფრაგმენტები. დიდი ანუ „სამეფო ეტლი“ შემდეგი ფრაგმენტებით არის წარმოდგენილი: ბორბლები-ფერსოს რკინის გარსაკრავის ნატეხები, ლურსმნები, სარტყები, ღერძი, წრიული საგდულები, მანის ფუძეების გარსაკრავები და რკინის

ხელნა [ყიფიანი, 2000: 80. სურ.40-56]. ეს იყო საბრძოლო-ცერემონიალური ორბორბლიანი მსუბუქი ეტლი, რკინის პროტექტორებიანი რვამანიანი ბორბლებით, ე.წ. აღმოსავლური ტიპისა. პროტექტორებიანი ბორბლების არსებობა მოწმობს ეტლის პრაქტიკულ დანიშნულებას.

რაც შეეხება „მცრე“ ეტლის ფრაგმენტებს, აქ წარმოდგენილია ფერსოს რკინის სალტე, ლურსმნები, მანჭვლები და სარჭები [ყიფიანი, 2000: 80,87. სურ.32-39, 79-80].

საბრძოლო ეტლის სხმული ბრინჯაოს მოდელი აღმოჩნდა თეთრიწყაროს რაიონში, ადგილ გოხებში. მის ბორბალს აქვს გვერდითი ცელი, რომელიც საბრძოლო მოქმედებების დროს ცელავდა მტრის გარემოცვას. ამ ტიპის ეტლები ითვლება ეტლის კლასიკურ ტიპად, რომელიც ძვ. წ. VII-IV სს-ში გავრცელებული იყო ბერძნულ სამყაროში [Лордкипანიძე,..... 1999: 197].

ეტლის გამოსახულებიანი კირქვის ფრაგმენტი დადასტურებულია ვანის ნაქალაქარზე, რომელიც ძვ.წ II-I სს-ით თარიღდება.

ეტლის არსებობა ბუნებრივია ცხენსაც გულისხმობს. მაგრამ, როგორც არქეოლოგიური მონაცემები მოწმობს, შეკაზმული ცხენი ანტიკური ხანის საქართველოში მხოლოდ წარჩინებულ მეომრებს ჰყავდათ და როგორც ჩანს, ცხენოსანი ჯარი ამ დროს უპირატესობას უთმობდა ქვეით ლაშქარს. ეს დასტურდება წერილობითი წყაროებითაც. გარდა ამისა, ადრეანტიკური და ელინისტური ხანის სამარხეული კომპლექსები, რომლებშიც ცხენის დამარხვა დასტურდება [წითელი შუქურა, საირხე, ვანი, ითხვისი, ყანჩაეთი, არდასუბანი, შავსაყდარა, ალგეთი, ახალგორი, ივრისპირი, ალაზნისპირი] ხშირ შემთხვევაში არ შეიცავენ საბრძოლო იარაღს. ასე მაგალითად, საირხეში შვიდი ცხენიანი სამარხიდან შეიარაღება (ბექთარი და ისრისპირები) მხოლოდ ერთში-№8 სამარხში დადასტურდა [ნადირაძე,1990: 30]. შავსაყდარა II-ის სამარხებიდანაც ერთი იყო საბრძოლო იარაღის (შუბისპირი, სატევარი) შემცველი-№6 ქვისსამარხი [მარგიშვილი, 1992: 6, 12-15]. საბრძოლო იარაღი ახლდა წითელი შუქურას, ითხვისის, ყანჩაეთის, ენაგეთის, არდასუბნის, ივრისპირის და ვანის სამარხებში განსვენებულთ, რომლებსაც შეკაზმული ცხენი ყავდათ ჩატანებული. მხედრის სამარხებს ვხდებით მოგვიანო პერიოდშიც-კლდეეთში, ჟინგალის ახ.წ. II-IV სს-ის სამარხებში, კოდორის ხეობაში, ე.წ. 'წებელდური კულტურის' ახ.წ. III-VI სს-ის სამარხებში.

## **თავი II. თავდაცვითი შეიარაღება**

### **&I. ფარი**

ფარების ტიპოლოგიზაციისათვის ჩვენ შეგვიძლია დავეყრდნოთ მხოლოდ მათი ლითონის ნაწილებს, რომლებიც სამარხებში გვხვდება. ამ თვალსაზრისით, ორი



ძირითადი ტიპის გამოყოფა შეიძლება: პირველია ლითონის ფირფიტის ფარები, რომლებიც მთლიანად ან მათი დიდი ნაწილი დაფარულია ერთი ან რამოდენიმე ლითონის ნაჭრებისაგან და მეორე, ე.წ. უმბონებიანი ფარები. პირველი ტიპის ნიმუშები ადრეანტიკური და ელინისტური ხანის ძეგლებზე გვხვდება და ბერძნული, ე.წ. ჰოპლიტური ფარების კატეგორიას განეკუთვნება, მაშინ როცა უმბონები უფრო დამახასიათებელია ე.წ. “ბარბაროსული” სამყაროსათვის და გვხვდება ხანგრძლივი დროის განმავლობაში, როგორც წინარეანტიკური და ადრეანტიკური ხანის ძეგლებზე, ისე გვიანანტიკური ხანისა და ადრეშუასაუკუნეების ფენებში.

**1. ლითონის ფირფიტის ფარები.** აღმოსავლეთ შავიზღვისპრეთში ელინური კოლონიების დაფუძნებისა და მრავალფეროვანი ბერძნულ-კოლხური ურთიერთობების დამყარების შედეგად კოლხეთში სხვადასხვა კატეგორიის ნივთებთან ერთად აღწევს ბერძნული ტიპის შეიარაღების ნიმუშები, კერძოდ, ინდივიდუალური თავდაცვის საშუალებანი.

1940 წელს მდ. ბესლეთისა და ძეგუთას წყალგამყოფ ქედზე მდებარე ალექსეევსკოეს ხეობის ზედა ნაწილში, ახულ-აბაში აღმოაჩინეს დანგრეული სამარხი. ორმოსამარხში, რომელშიც მიცვალებული იწვა ზურგზე გაშოტილი, თავით დასავლეთისაკენ, სხვა ნივთებთან ერთად აღმოჩნდა ხის ფარის ნაშთები [დიამეტრიც 80-90სმ.], რომლისაგან შემორჩა ბრინჯაოს გარსაკრავის ფრაგმენტები, მათ შორის გარეთა კიდის თხელი ფრაგმენტები, ორნამენტირებული რელიეფური წნულის ხუთი რიგით, წნულში ჩართული ბურცობებით (ე.წ. გიოში) და მრგვალი ცენტრალური ნაწილით(დიამეტრი 29 სმ), რომელსაც კიდეებზე შემოსდევს მოქლონების რიგი და ოთხი ბრტყელი კავი, როგორც ჩანს გარეთა ბრინჯაოს რგოლთან დასამაგრებლად [ტაბ. XXVIII]. მთლიანად სამარხეული კომპლექსი ადრეელინისტური ხანით თარიღდება [კვირლკველია, 2001: 32].

ზემოთ აღწერილი მსგავსი ფარები ფართოდაა ცნობილი ბერძნულ სამყაროში. მაგალითად მსგავსი ფარი აღმოჩენილია ათენის აგორაზე. ამ უკანასკნელზე მოთავსებული წარწერის მიხედვით ჩანს, რომ ეს ნიმუში წარმოადგენს ერთ-ერთ იმ ფარს, რომელიც ათენელებმა ნადავლის სახით ჩაიგდეს ხელში ძვ.წ. 425 წელს სფაქტერიასთან სპარტელებზე გამარჯვების შედეგად და შემდეგ გამოიფინა ათენის აგორაზე. ქრონოლოგიურად ახულ-აბას

ნიმუშთან ყველაზე ახლოსაა, ქალაქ ოლინთოში, ე.წ. „კეთილი ბედის“ ვილის მახლობლად გათხრილი ფარი.ქალაქი ძვ.წ 348 წელს ფილიპე II მაკედონელის ალყის და შემდგომი შტურმის შედეგად დაინგრა[კვირლკველია, 2001: 33].

ფარის გარსაკრავი აღმოჩნდა სოხუმის ჩრდილოეთით მდებარე წითელი შუქურის სამაროვნის №7 სამარხში. გარსაკრავი დამზადებულია ბრინჯაოს 0.5-1.0 მმ. სისქის სამფენიანი ფირფიტისაგან და გამოხატავს მფრინავ არწივს, თავით მარცხნივ [ტაბ. XXIX]. ფრთები და კუდი გაშლილია, ფრთის მხრები წინ გამოტანილი, ცალი ფეხით ებჯინება მარჯვენა ფრთას. ფრთები სხეულთან ბრინჯაოს ღერაკებითაა დაკავშირებული. არწივის თვალები, „ქერცლისებური“ ბუმბული კისერსა და მკერდის არეში, აგრეთვე ფრთების და კუდის გრძელი ბუმბული ჭედვითაა გამოყვანილი, ფრთები სამნაწილებადია. ბუმბული გამოსახულია ქვედა ორ ნაწილზე, ხოლო მხრების არე გლუვია. გარსაკრავს კიდებზე დასდევს წყვილ-წყვილად დატანილი ნახვრეტები ხის ან ტყავის საფუძველზე დასამაგრებლად. არწივის სიგრძე 54 სმ-ია, გაშლილი ფრთების სიფართე 60 სმ[Bоронов, 1975: 232,233. Рис.7].

ყველაზე ახლოს „წითელი შუქურას“ არწივთან დგას 1938-1939 წ-ის ზამთარში ოლიმპიაში აღმოჩენილი ფრაგმენტული (აკლია ორივე ფრთა) გამოსახულება, რომელიც იგივე ფუნქციონალური დანიშნულების ნივთს წარმოადგენდა. კიდევ ერთი საინტერესო ნიმუშია დადასტურებული კუნძულ სამოსზე, კერძოდ, არქაული ხანის სამლოცველოს ნანგრევებში აღმოჩნდა ბრინჯაოს ორი დისკო ერთი არწივის, ხოლო მეორე გორგონეონის გამოსახულებით. არწივის გამოსახვის მანერა ძლიერ წააგავს წითელი შუქურისას, მაგრამ მისგან განსხვავებით ფრთები ბუმბულის ხუთი რიგითაა გამოსახული, კუდი კი – ექვსით, ხოლო ქერცლი ფარავს, როგორც კისერს, ასევე მთელ სხეულს და ფრთების მხრის ნაწილებსაც. ეს არწივი ძვ.წ. VI ს-ით თარიღდება[კვირლკველია, 2001: 33,34].

უნდა აღინიშნოს, რომ ანალოგიური ფარები, არწივის გამოსახულებით, ბერძნულკერამიკულ ფერწერაში გამოჩენას იწყებს ძვ.წ.VII ს-დან[Greenhalg, 1973: 98, fig.51; 101, fig.53b]და განსაკუთრებული პოპულარობა მოიპოვა ძვ.წ.VI ს-ში[Greenhalg, 1973, Pa.112, fig.56; Pa. 140, fig.75].

ამრიგად, ბერძნული ანალოგიებისა და ფერწერის მიხედვით, აფხაზეთის არტეფაქტები ძვ.წ VI-V სს-ით შეიძლება დათარიღდეს.

ჩრდილო-დასავლეთ კოლხეთში აღმოჩენილ ორივე ზემოთ დასახელებული ნიმუში განეკუთვნება ე.წ.ჰოპლიტურ ანუ არგოსულ ფარს. ამ ფარების ერთ-ერთი დამახასიათებელი ნიშანია მათი გარე ზედაპირზე სხვადასხვა გამოსახულებათა მოთავსება.

ფარებზე არსებული გამოსახულებები დანიშნულების მიხედვით შეიძლება დაიყოს ცხრა კატეგორიად: 1) წმინდა დეკორატიული ხასიათის; 2) მოწინააღმდეგის დასაშინებლად გამიზნული; 3) კულტთან დაკავშირებული; 4) სახელმწიფოს და ეროვნების აღმნიშვნელი; 5) ოჯახთან ან წინაპრებთან დაკავშირებული; 6) სტატუსის ან რანგის აღმნიშვნელი; 7) ინდივიდუალური თვისებების აღმნიშვნელი; 8) როგორც ბედისწერის აღმნიშვნელი; 9) ინდივიდუალური კაპრიზის გამოხატულება [კვიციანი, 2001: 36].

ფარის გარსაკრავს განეკუთვნება ეშერის ნაქალაქარზე აღმოჩენილი ნახევარწრიული ბრინჯაოს ფურცელი, რომელსაც გარეთა, წრიული კიდე შეკეცილი აქვს, ხოლო მოპირდაპირე, სწორ კიდეზე აქვს – გამჭოლი ნახვრეტები 4-ცალი, ლურსმნებისათვის. ასევე ნახვრეტებია 2-ცალი მრუდი კიდის გასწვრივ ხის საფუძველზე დასამაგრებლად. ივარაუდება, რომ ესაა ერთი ნახევარი ოვალური მოყვანილობის ხის ფარის გარსაკრავისა [ტაბ. XXX]. ის ძლიერ დაზიანებულ მდგომარეობაში იქნა ნაპოვნი ნაყარში. საფუძველი მისი ამ ფორმის გარსაკრავად მიჩნევისა არის გვიანელინისტური ხანის ბოსფორში აღმოჩენილი მეომრის ტერაკოტული გამოსახულებანი წაგრძელებული ოვალის ფორმის, შუაში გამყოფზოლიანი ფარებით [Шамда, 1980: 50. Таб. LXVI].

ფარის ლითონის ნაწილები აღმოჩნდა ვარსიმანთკარის მეომართა 18-ე და 65-ე სამარხში რომელთაც შეიარაღების თითქმის სრული კომპლექტი გააჩნდათ. 18-ე სამარხის ფარი სხვა მასალების მსგავსად საგანგებოდაა დაზიანებული და დაჭყლექილი, რაც შესაძლოა დაკრძალვის რიტუალთანაა დაკავშირებული, რომელიც სავარაუდოა გაძარცვის თავიდან აცილების მიზნითაც კეთდებოდა. მეორე ფარი კი მთელია [ტაბ. XXXI]. იგი იდო მიცვალებულის მუცლის არეში, ორივე ფარი ერთმანეთის მსგავსია, ფორმით – მოყვანილობით განეკუთვნებიან მრგვალ ფარებს. დამზადებულია თხელფურცლოვანი ბრინჯაოსაგან, ნაპირები წერტილოვანი ორნამენტითაა შემკული, ფარებს ცენტრში დარჩილული აქვთ რელიეფური გამოსახულება, რომელიც ექვსი „სხივისაგან“ შედგება. „სხივები“ სამ-სამი ბურთულათი ბოლოვდება, „სხივების“ შემკრებ ცენტრში შემადლებული კუწუბია გამოყვანილი, რომელიც ოთხ-ოთხი ბურთულისაგან შედგენილ

მტევნისებურ შვერილს წარმოადგენს. ფარებს საპირისპირო მხარეს, ოთხ ადგილზე მცირე დიამეტრის ორ-ორი ხვრელი აქვთ, შესაძლოა მათი საშუალებით ხდებოდა შიდა პირზე ტყავის სარჩულის დამაგრება. ფარის დიამეტრია 30 სმ, „სხივანა“ გამოსახულების დიამეტრიც 7.4 სმ-ია, სიმაღლე – 3.5 სმ. შესაძლოა ცენტრში ასეთი დანაწევრება დარტყმის ძალის შესასუსტებლად იყო გამოყენებული. რაც შეეხება ფარის თარიღს, სამარხეული კომპლექსების მიხედვით ისინი ძვ.წ. IV ს-ით თარიღდება [მუხიგულაშვილი, 1986: 60, ტაბ. XXIV].

კამარახევის №27 ქვებით გადახურულ ორმოსამარხში აღმოჩნდა ბრინჯაოს ფარი. სამარხში მიცვალებული მარჯვენა გვერდზე იწვა, იქვე იყო 2 მმ სისქის წრის ფორმის მოკეცილი ფირფიტა. წრის დიამეტრია 27-სმ, უმბონისა 5-სმ. უმბონს ნახევარსფერული ფორმა აქვს. ფარის კიდეს ორნამენტი შემოუყვება: ის შემკულია წვრილი, მძივისებური, ამოტვიფრული ორნამენტით. კიდეზე, მისგან 1.5 სმ დაშორებით ორი ნახვრეტია [ტაბ. XXXII]. კამარახევის სამაროვანზე გათხრილ სამარხებში მოპოვებული მასალა პარალელურ პოულობს აღმოსავლეთ და დასავლეთ საქართველოში აღმოჩენილ ძეგლებთან: ვანი, სამადლო, ციხიაგორა, უფლისციხე და თარიღდება ძვ.წ. IV-III სს-ით. შესაბამისად კამარახევის სამარხში აღმოჩენილი ფარიც IV-III სს-ით შეიძლება დათარიღდეს [ჯღარკავა, 1982: 141, 150].

ლითონისაფარიანი ფარების კიდევ ერთი ნაირსახეობა – რკინის სარტყელებისაგან შედგენელი და ბრინჯაოს მავთულით შეკრული ფარის ნაშთი, ვანის ნაქალაქარის №9 მეომრის სამარხში იქნა აღმოჩენილი [ტაბ. XXXIII]. ფარი დაჟანგულია და დეფორმირებული, მისი მოყვანილობა არ ისაზღვრება. ფარი იდო მეომრის ფერხით, ფარავდა შუბისპირებს. №9 სამარხი თარიღდება ძვ.წ. IV-ის მეორე ნახევრით [ლორთქიფანიძე, 1972: 145, 146].

ასეთი ფარები, რომელთა გარსაკრავი რკინის ფურცლებისაგან (სარტყელებისაგან) შედგებოდა და ბრინჯაოს მავთულით იყო შეკრული, ჩრდილო შავიზღვისპირა სტეპების კომპლექსებიდანაც არის ცნობილი. ვანის ფარი მსგავსებას ავლენს ვოლკოვიცის №2 ყორღანის ფარის რკინისფირფიტოვან გარსაკრავთან [ტაბ. XXXIV], რომელსაც ტყავის საფუძვლის ფრაგმენტები აქვს შერჩენილი. ყორღანი ძვ.წ. IV ს-ით თარიღდება [Черненко, 1968: 98. Рис.58].

**2. უმბონები.** საქართველოს ანტიკური ხანის არქეოლოგიური ძეგლებიდან ცნობილია ფარის წრიული, ლითონის (ვერცხლის, ბრინჯაოს, რკინის) გულები, იგივე უმბონები, სხვადასხვა პროფილის (კონუსური, ნახევარსფერული) ბურცობითა და ირგვლივი კილით. უმეტეს შემთხვევებში ჩვენ არ ვიცით რა კონფიგურაციისა იყო თვით ფარი, რადგან ფარის კორპუსი ხის მასალისაგან კეთდებოდა, რომლებმაც ჩვენამდე ვერ მოაღწიეს. უმბონის წრიულობა კი არ ნიშნავს ფარის წრიულობას.

ბრილის ერთ-ერთ სამარხში აღმოჩნდა ბრინჯაოს დისკისებური ნივთი. მისი შუა ნაწილი ცალ გვერდზე ამოხნეკილია, ხოლო მეორეზე შესაბამისად ჩაზნეკილი. ერთი გვერდი სადაა, მეორე კი ღამაზი სახეებითაა შემკული. დისკოს ნაპირს ირგვლივ უვლის ორ რელიეფურ ზოლს შორის მოთავსებული გრეხილი. ამ სარტყელსა და ამოხნეკილ ცენტრს შორის ფართო სივრცე შევსებულია რადიალური სხივებით. ამოხნეკილ ნაწილს ამკობს რელიეფურ ზოლთა, გრეხილთა და „ხენურ“ ხვიათა სარტყელები, აგრეთვე სხვა სახეები, რომლებიც კარგად არ გაირჩევა ნივთის ჩამოტეხილ ნაწილზე. საფიქრებელია, რომ ეს მხატვრულად დამუშავებული დისკო წარმოადგენდა ფარის გულს, მაგრამ ისიც სავარაუდოებელია, რომ იგი წარმოადგენდა სარკეს [„საქართველოს არქეოლოგია“, 1959: 194].

ურეკის სამაროვანზეც დამოწმებულია უმბონები. უმბონები დამზადებულია ბრინჯაოს ფურცლებისაგან. მათ ნახევარსფერული ფორმა აქვთ და სწორად გაშლილი მინდვრები, რომლებიც ზოგ ეგზემპლარზე წერტილოვანი ორნამენტით არის შემკული. ურეკის სამაროვანზე სულ 10 – უმბონი აღმოჩნდა [ტაბ. XXXV]. ექვსი №3 სამარხ-ორმოში, ორი, ძლიერ ფრაგმენტირებული, დანგრეული სამარხების ნაყარში, და ორიც ასევე ძლიერ ფრაგმენტირებული, №1 სამარხ-ორმოში. უმბონებიანი ფარები გავრცელებული იყო ძველ აღმოსავლეთში. ურეკის უმბონების ზოგადად თანადროულ უმბონებს ვხვდებით ურარტულ ძეგლებზე. ბრინჯაოს ფურცლებისაგან დამზადებული უმბონები, წნული ფარებისა, აღმოჩნდა კარმირ-ბლურის №28-ე სათავსოში. ეს უმბონები, დამზადების პრინციპების მიხედვით ისეთივეა როგორც ურეკისა, მაგრამ განსხვავდება ფორმით – ისინი მკვეთრად კონუსური ფორმისანი არიან და შუაში აზიდულ კონუსს არ აქვს მინდვრები. ზოგადი ქრონოლოგიური თანხვედრის თვალსაზრისით საინტერესოა, რომ თეიშეხაინის ხუთ უმბონზე არის წარწერები არგიშტი – მენუას ძისა (ძვ.წ. 786-764 წწ) და სარდური

არგიშტის ძის (764-735 წწ) სახელებისა.საგულისხმოა, რომ ორ უშუალოდ მომიჯნავე ქვეყანაში, ერთსა და იმავე ხანაში ხმარებაში იყო კონსტრუქციულად იდენტური, მაგრამ ფორმალურად მკვეთრად განსხვავებული ფარები, რომლებიც თითოეული ამ ქვეყნის მატერიალური კულტურის თვისებებს ასახავენ [მიქელაძე, 1985: 45].

ნახევარსფერული ბურცობიანი ბრინჯაოს ხუთი უმბონი აღმოჩნდა ვანის ნაქალაქარზე, თორმეტსაფეხურიან საკურთხეველთან გამართულ ძვ.წ. II-I სს-ის საცავ-საგანძურში.ყველა ერთი ტიპისაა, ნახევარსფერული მოყვანილობის შუა ნაწილს, ირგვლივ ბრტყელი კიდე შემოუყვება [ტაბ. XXXVI]. ბურცობს ცენტრში ნახვრეტი აქვს. ერთ მათგანს ცენტრში, გამოზიდულ ნაწილზე, ბრინჯაოს პატარა ლურსმანი აქვს მიკრული, ხის საფუძველზე დასამაგრებლად. უმბონის დიამეტრია 10 სმ, ბურცობისა – 7 სმ, სიმაღლე – 3 სმ, უმბონებს შიდა მხარეს დანახშირებული ხის ნამცეცები ჰქონდათ მიკრული, ხოლო მათი აღმოჩენის ადგილას უხვად ჩნდებოდა დამწვარი ხის ფრაგმენტები. უმბონები აღმოჩენილი იყო ნაგებობის იმ ადგილას, სადაც რკინის სხვა იარაღები იყო თავმოყრილი – სამი სატევარი და სამი მახვილი, ასე რომ, აღმოჩენის კონტექსტიც მხარს უჭერს უმბონის ფარის კუთვნილად მიჩნევას [გამყრელიძე, 2005: 146].

უმბონები გვხვდება საქართველოს გვიანანტიკური და ადრეშუასაუკუნეების ძეგლებზეც.

ჟინვალის ახ.წ. II-IV სს-ის სამაროვნის სამარხებში აღმოჩნდა 3 უმბონი, მათ შორის ერთი რკინისა, ხოლო ორი ცალი ვერცხლისა [ჩიხლაძე, 1999: 67-68]. რკინის უმბონი დაჟანგულია, შემორჩენელია ნაწილობრივ. დანარჩენი ორი ცალი ვერცხლის უმბონი წარმოადგენს მრგვალ, ბრტყელ ფირფიტას, რომელიც ცენტრში ამობურცულია და ირგვლივ ორი კონცენტრული სარტყელი შემოსდევს. უმბონის კიდე შემკულია წერტილოვანი ორნამენტით, რომელიც ვარსკვლავის გამოსახულებას ქმნის. ფირფიტა ორ ადგილას არის გახვრეტილი. ეს უმბონი აღმოჩენილია 277-ე ყორეკედლიან ორმო-სამარხში, სამარხის გამთხრელის აზრით ისინი შეიძლება მეომრის სამკერდულებს წარმოადგენდა და არა ფარის უმბონებს [ჩიხლაძე, 1999: 73].

მოდინახეს ახ.წ. IV ს-ით დათარიღებულ №8-ე სამარხში აღმოჩნდა 8 სმ სიმაღლისა და 15 სმ დიამეტრისკონუსის ფორმის რკინის ნივთი, რომელიც ფარის უმბონი უნდა იყოს. ის იყო კონუსური ფორმის, გარშემო თხელი, 2 სმ-ის სიგანის პირით. პირზე შემორჩენელი აქვს ორი მანჭვალე ერთმანეთის

საპირისპირო მხარეს. როგორც ჩანს იგი ფარის შუა ნაწილზე იყო მიმაგრებული და ამ საბრძოლო იარაღის დეტალს წარმოადგენდა [ნადირაძე, 1975: 49,58].

მოდინახეს ანალოგიური კონუსური ფორმის რკინის უმბონი აღმოჩნდა რგანის ახ.წ. IV-V სს-ისსამარონის №15 სამარხში[ბრაგვაძე, 2000:111. სურ.78].

26 სხვადასხვა ფორმის უმბონია აღმოჩენილი აფხაზეთში, ე.წ. “წებელდური კულტურის” ძეგლებზე[ტაბ. XXXVII]. წებელდის ზოგიერთ სამარხში ფარის სხვადასხვა ლითონის გარსაკრავების გარდადაფიქსირდა ფარის ხის კორპუსის ნაკვალევი, მისი კონტური, რამაც შესაძლებელი გახადა მთლიანად ფარისფორმის დადგენა. გამოიყო ოთხი ძირითადი ფორმა: ოვალური, წრიული, ექვსკუთხა და ოთკუთხა[ტაბ. XXXVIII].

ოთხკუთხა ფარი წებელდაში სამი ეგზემპლარით არის წარმოდგენილი, რომელთაგან ერთ-ერთი აბგიძრახუს სამარონის (ნეკროპოლის) №44 სამარხში აღმოჩნდა. ამ ფარს განეკუთვნებოდა: რკინის გარსაკრავი ფირფიტები, რომლებიც ფარის ოთხივე კუთხეს ამაგრებდა. რკინის წვრილი და გრძელი ფირფიტები, რომლებიც ფარის კიდეების გასწვრივ მაგრდებოდა. რკინის ლურსმნები, რომლითაც ფიქსირდებოდა რკინის დეტალები ფარის ხის ან ტყავის საფუძველზე. აღნიშნული სამარხი თარიღდება ახ.წ. IV ს-ის მეორე ნახევრით. ზემოთ აღნიშნული თავდაცვითი იარაღი, რომლის სიგრძე არ აღემატებოდა 66 სმ-ს და სიგანე 50 სმ-ს, იყო ძალზედ მოხერხებული მანიპულირებისათვის, ამასთან ერთად ის შეიძლება გამოსადეგი ყოფილიყო როგორც ცხენოსანი ისე მსუბუქად შეიარაღებული ქვეითი მეომრისათვის, ხელჩართული ბრძოლის დროს[Трапш, 1971: 68]. დანარჩენი ორი ანალოგიური ფარები გამოვლინდა წიბილიუმ 1-ის №39 და №43 სამარხებში. პირველის ზომებია 40X60 სმ, მეორისა კი 50X70[Воронов, ..... 1982: 148, 154. Рис.17,19]. ოთკუთხა ფარი აფხაზეთში გამოჩნდა, როგორც ჩანს, რომის გავლენის შედეგად. ჩრდილო შავიზღვისპირეთის ანტიკურ ქალაქებში, ოთხკუთხა და წაგრძელებულ ოვალური ფარები ჩნდება ჩვ.წ. III ს-ში.

ექვსკუთხა ფარის ხის საფუძვლის ნაშთი აღმოჩნდა აბგიძრახუს სამარონის №12 სამარხში. მისი სიმაღლე ყოფილა 80 სმ, სიგანე 50 სმ[Трапш, 1971: 33,154].

ოვალური მოყვანილობისაა Монетный Холм 3-ის №1 და ლარის №12 სამარხებში ნაპოვნი ნიმუშები, რომელთა პარამეტრებია 75X50[Шамба, 1970: Табл. XXI]. წიბილიუმ 1-ის №4 და №24 სამარხებს ეკუთვნის 60-70 დიამეტრის მრგვალი ფარები[Воронов, ..... 1979: 185. Рис.3,1,8].

ლურსმნებისა და კიდისგარსაკრავების მიხედვით თუ ვიმსჯელებთამ ფარების სისქე მერყეობდა 1,5-2 სმ-ს შორის [Воронов, ..... 1982: 132].

უმბონების უმრავლესობა დამზადებული რკინისაგან, მხოლოდ ორია ბრინჯაოსი, რომელთაგან ერთ-ერთი მოქროვილია.მათი სიმაღლე მერყეობს 8-14 სმ-ს, ხოლო დიამეტრი 15-21 სმ-ს შორის. ზოგიერთი უმბონის ცენტრალურ ნაწილს აქვს ცილინდრული ფორმა, 2 – 2.5 სმ სიმაღლის, შემდეგ ის გადადის კონუსის ფორმაში. უმბონებს, გაშლილ ძირებზე, საღურსმე ნახვრეტები აქვთ, რომლითაც ისინი მაგრდებოდნენ ფარზე. ზოგიერთ უმბონზე ლურსმნები არის შემორჩენილი.

წებელდაში აღმოჩენილი ფარების უმბონები შეიძლება დათარიღდეს ახ.წ. IV-VI სს-ით. ასეთი დათარიღება ეფუძნება იმ მასალას რომელიც ნაპოვნი იქნა ფარებთან ერთად, მაგალითად: ამფორები, მინის თასები და ჭიქები, კერამიკული ვაზები, შუბისპირები, ყუნწიანი-სამფრთიანი სარმატული ტიპის ისრისპირები, ფიბულები და სხვა, რომლებიც ძირითადად ახ.წ. III-VI სს-თვის იყო დამახასიათებელი[Трапш, 1971: 153-156].

სხვადასხვა წარმომავლობა უნდა ჰქონდეთ ერთის მხრივ წინარეანტიკური, ადრეანტიკური, ელინისტური ხანის უმბონებსდა მეორეს მხრივ გვიანანტიკური და ადრეშუასაუკუნეების ნიმუშებს. თუ პირველი(ბრილის, ურეკისა და ვანის არტეფაქტები) აშკარად უკავშირდება წინააზიურ უმბონებს, უკვე ახ.წ. IV საუკუნიდანგავრცელებულ ეგ ზემპლარებს (პირველ რიგში ეს ითქმის წებელდურ უმბონებზე) აშკარად დასავლური, კონკრეტულად კი გერმანული წარმომავლობა აქვთ. წებელდის უმბონებთან, ტიპოლოგიური მსგავსებას ამჟღავნებს ქერჩის ახ.წ. II ს-ის აკლდამაში აღმოჩენილი უმბონები. ასევე ქერჩში ნაპოვნი ახ.წ. IV ს-ით დათარიღებული ორი ვერცხლის უმბონი, რომელთაც გააჩნიათ მსგავსება წებელდის უმბონებთან.წებელდურის ანალოგიურიუმბონები დამახასიათებელია გვიანანტიკური ხანის ე.წ. პშევორსკისა(ახ.წ. I-III სს) და ჩერნიახოვის(ახ.წ. III-IV სს) კულტურებისათვის [Магемедов,..... 1996: 306-307. Рис.4 1-15]დღევანდელი პოლონეთის, რუმინეთის, მოლდავეთისა და უკრაინის ტერიტორიაზე. ისინი მრავლად გვხვდება ასევე დასავლეთ ევროპაში. რუსულენოვან სამეცნიერო ლიტერატურაში, სარმატულ სამარხებში აღმოჩენილი მსგავსიუმბონები გერმანულ იმპორტად არის მიჩნეული[Щукин, 2004:445-463; Симоненко, 1989: 56-73]. მათ დასავლეთ საქართველოში გავრცელებას იგივე ისტორია უნდა ჰქონდეს



რაც ე.წ. წებელდური ტიპის ცულებს (მათზე ზემოთ გვქონდა საუბარი), ე.ი ეს პროცესი დაკავშირებულია საქართველოს შავიზღვისპირეთის რომაულ ციხესიმაგრეებთან და იქ ჩაყენებულ “ბარბარიზებული” გარნიზონებთან, რომელთა მეშვეობით დასავლეთ საქართველოში აღწევს გერმანული შეიარაღების ისეთი ელემენტები როგორცაა ე.წ. “წებელდური ტიპის ცული” და ფარის უმბონი.

გარდა უშუალოდ ფარის ნაშთებისა, ფარების ფორმაზე გარკვეულ წარმოდგენას გვიქმნის სხვადასხვა არქეოლოგიური არტეფაქტები, სადაც ფარებია გამოსახული და წერილობითი წყაროები.

სამადლოში აღმოჩენილ კერამიკულ ჭურჭელზე გამოსახულია რამდენიმე მეომარი, ზოგიერთ მათგანს ფარი უჭირავს. ფარებს მრგვალი, გამობერილი ფორმა აქვს და გარკვეულწილად ბერძნულ ჰოპლონს წააგავს [ტაბ. XXXIX] [Гагошидзе, 1981: 67].

სოფ. გომში აღმოჩენილი სასმისი ყანწისებური რიტონის ტიპს მიეკუთვნება. მასზე გამოსახულ ოთხიდან ორ მეომარს ერთნაირი კონფიგურაციის ფარი უჭირავს, რომლებიც მენჯიდან მხრამდე ფარავთ. ფარი ოთხკუთხაა და მარჯვენა ზედა კუთხე ამოჭრილი აქვს [ტაბ. XL]. ფარი ნახატზე ისეა გამოსახული, რომ მკლავზე მარყუქით დამაგრებული ჩანს და ხელის ჩასაჭიდიც უნდა ჰქონოდა. ამგვარად, მეზრძოლს ფარი უფრო მარჯვედ, მოხერხებულად ეკავა და თუ დასჭირდებოდა ბრძოლის დროს ორივე ხელის ხმარება შეეძლო [ფარის ასეთ სამაგრს პირველად ჰოპლიტები იყენებდნენ]. გომის სასმისის ფარის მარჯვენა კუთხე ამოჭრილი იყო, რაც მეომარს ლავირების დროს გამოხედვის საშუალებას აძლევდა და მოხერხებული უნდა ყოფილიყო. ფარის ამგვარი დეტალი მხოლოდ ამ გამოსახულებებზეა აღნიშნული და სხვაგან არ გვხვდება. ამიტომ სავარაუდოა ეს გამოსახული საბრძოლო აღჭურვილობის განვითარებაში ადგილობრივ ნოვაციათ მივიჩნიოთ. გამოსახულიანი ფარები სხვაგანაცაა აღმოჩენილი, მაგრამ მათზე სიმეტრია არაა დარღვეული [გამყრელიძე, 2002: 41].

ბერძნულ წერილობით წყაროებში მოიხსენიება ქართველური მოსახლეობის (კოლხების, მოსინიკების, მოსხების, ხალიბების) ფარები. კერძოდ ჰეროდოტე აღნიშნავს - „კოლხებს თავზე ხის მუზარადები ჰქონდათ, გამოუქნელი ტყავის პატარა ფარები და მოკლე შუბები, ამის გარდა დანები“. ქსენოფონტეს „ანაბასისში“ ხალიბების ხარის ტყავისაგან გაკეთებული ფარები მოიხსენიება. აქვე ნახსენებია, რომ მოსინიკების მეომრებს „ყოველს ხელში ეკევა სუროს

ფოთლის ნაირი ფარი, ხარის თეთრბეწვიანი ტყავით დაფარული“. სტრაბონი „გეოგრაფიაში“ გადმოგვცემს, რომ ალბანელები „არიან შუბოსნები და მშვილდოსნები, აქვთ ტყავის აბჯრები და ფარები იბერების მსგავსად“ აქ ნახსენებია რომაული სკუტუმის მსგავსი ფარი [გამყრელიძე, 2002: 42].

როგორც წერილობითი წყაროებიდან ჩანს, კოლხები, ხალიბები, მოსინიკები, იბერები ხმარობდნენ – ხარის ტყავის მცირე ფარებს; სუროს ფოთლის ფორმის ფარებს; სკუტუმის მსგავს კუთხეებიან ფარებს. ეს ფარების ზოგი ჩელტის იყო, ზოგიც ხის და ტყავადაკრული. არქეოლოგიურ მასალაში უმბონების დადასტურება მიგვანიშნებს იმაზე, რომ ფარის კონსტრუქციაში ხშირად ლითონიც გამოიყენებოდა [გამყრელიძე, 2002:42].

## **&II. აბჯარი**

**1. ლითონის საბრძოლო სარტყლები.** ბექთარი, ჯაჭვის პერანგი და ლითონის სარტყლები განეკუთვნება თავდაცვითი შეიარაღების იმ კატეგორიას, რომელიც იცავს უშუალოდ მეომრის ტორსს, მის ტანს. სამეცნიერო ლიტერატურაში უკვე დიდი ხანია დამკვიდრდა ერთგვარი ტრადიცია, რომლის თანახმადაც ბექთარი და ჯაჭვის პერანგი განიხილება ცალ-ცალკე, როგორც აბჯრის ორი სხვადასხვა სახეობა. რაც შეეხება ბრინჯაოს სარტყლებს, ზოგიერთ სამეცნიერო ნაშრომში ის მოყვანილია როგორც ბექთარის ერთ-ერთი ტიპი, სხვაგან კი ის განხილულია როგორც ცალკე, დამოუკიდებელი სახეობა თავდაცვითი შეიარაღებისა.

ფართო ლითონის სარტყელი, რომელიც იცავდა ადამიანის მუცელს, ერთ-ერთი უძველესია თავდაცვითი შეიარაღების სახეობებიდან. აგებულების მიხედვით ძირითადად ორი ტიპი გამოირჩეოდა: ერთ შემთხვევაში ის წარმოადგენდა ერთ მთლიან ბრინჯაოს სარტყელს, რომელსაც ტყავის სარჩული ჰქონდა, მეორე შემთხვევაში ის შედგებოდა ცალკეული ლითონის თხელი ფირფიტებისაგან, რომლებიც სარტყელის ტყავის საფუძველზე მაგრდებოდნენ. მისი ლითონის დეტალები ხშირად ორნამენტირებულიყო.

ბ. პიოტროვსკი აღნიშნავს, რომ ლითონის ფირფიტებით დაფარული სარტყელი, ძველ აღმოსავლეთში იყო მშვილდოსანი მეომრის ატჯურგილობის საკლდეშელო ელემენტი, რომელიც მისთვის, ერთგვარად ფარის შემცველი იყო. მისი უმთავრესი ფუნქციის გარდა ის ერთგვარად საკულტო, სარიტუალო ფუნქციასაც ასრულებდა. ამაზე მეტყველებს ხშირ შემთხვევაში მასზე გამოსახული სხვადასხვა რიტუალების სცენები [Пиотровский, 1962: 73].

ამ ტიპის სარტყელები ხშირად არის გამოსახული ასურულ და ხეთურ ბარელიეფებზე. ბრინჯაოს ფართო, ზოგჯერ მდიდრულად ორნამენტირებული სარტყელები ფართოდ იყო გავრცელებული ურარტუში. ის დამახასიათებელი იყო სკვითური და ყობანური კულტურისათვის. მიკენურ საბერძნეთში ის ე.წ. მოკლე ბექთარის დამატებას წარმოადგენდა. ასეთი სარტყელები ხშირად იხსენიება ჰომეროსის ილიადაში. მაგალითად, იფიდამასსა და აგამემნონს შორის გამართული ბრძოლის აღწერისას ჩანს რომ, ისინი არ შედიოდნენ უშუალოდ ბექთარის შემადგენლობაში, არამედ წარმოადგენდნენ მის დამატებას. გვიან ბრინჯაო-ადრერკინის ხანაში, აღმოსავლეთ საქართველოში გავრცელებული იყო ბრინჯაოს როგორც სადა, ისე მდიდრულად ორნამენტირებული ფართო სარტყელები. ზოგიერთ სარტყელზე სხვადასხვა შინაარსის სიუჟეტებია მოცემული – ნადირობის, მითოლოგიური შინაარსის სცენები და სხვა. საქართველოს ტერიტორიაზე გავრცელებულ ბრინჯაოს ფართო სარტყლებს ორმაგ ფუნქციას მიაწერენ – სამხედროს, როგორც უსაფრთხოების საშუალება და აგრეთვე რიტუალურს. მათი წარმომავლობის შესახებ სხვადასხვა აზრია გამოთქმული. ზოგი მათ წარმოშობას ურარტუსთან ურთიერთობას უკავშირებს, ზოგიერთი კი მათ ადგილობრივ ნაწარმად თვლის, თუმცა ურარტუს საკმაოდ ძლიერ გავლენას ხედავს. ბრინჯაოს გრავირებული სარტყელები ძვ.წ. IX-VII სს-ში ვრცელდებიან საქართველოსა და აღ.

ამიერკავკასიაში, რკინის ფართო ათვისების ხანაში [ო. ლორთქიფანიძე, 2002, გვ. 111].

მეტად საინტერესოა ნარეკვავის სამაროვანზე, №9 ორმო-სამარხში აღმოჩენილი ბრინჯაოს ერთი მთლიანი სარტყელი [სიგრძე – 83 სმ, სიგანე – 16.5-17 სმ, სისქე – 1 მმ.]. მასზე გრავირების წესით გამოსახულია კომპოზიციები. სარტყელის ბოლოები შუა ნაწილში გახვრეტილია – თასების შესაკრავად. სარტყელზე მარცხნიდან მარჯვნივ გამოსახულია სტილიზებული ფაფრიანი ცხენი, ქვევით – მსგავსი ცხენი. მის წინ კიდევ ორი ცხენია ამოკვეთილი. ცხენზე მეომარია შემჯდარი, რომელიც მშვილდ-ისარს ტყორცის. ცენტრალური ფრიზის თავზე სამი ირემია გამოსახული. მის წინ – გარდაცვლილი მეომარი, რომელსაც სვავი (?) კორტნის. ქვედა ნაწილში გამოსახულია ტახი და მშვილდიანი მეომარი. მას ისარი გაუტყორცნია. მის წინ მშვილდ-ისრიანი მეომარია. იგი თეძოშია დაჭრილი. ასევე გამოსახულია სამი მამაკაცი. ერთი მათგანი მიუთითებს ერთმანეთში მოსაუბრე ორ მამაკაცზე. ერთ-ერთს ხელში მახვილი უჭირავს. მათ წინ კიდევ ორი მეომარია გამოსახული. ერთი, რომელსაც წელზე დიდი მახვილი ჰკიდია, თითქოს ნიშანს აძლევს – უბრძანებს მშვილდოსანს. მას ისარი გაუტყორცნია მიზნისაკენ. მე-9 სამარხი (სადაც აღმოჩნდა ეს სარტყელი), იქ აღმოჩენილი იარაღის (მახვილები, ცული) და თანმხლები მასალების გათვალისწინებით შეიძლება ძვ.წ. XI-IX სს-ით დათარიღდეს [„ნარეკვავი“, 1999: 30-31]. სარტყელის ფორმა და მასზე გამოსახული სიუჟეტიც, იმაზე მიუთითებს, რომ ის [და ასევე სხვა მსგავსი სარტყლები], გარდა დეკორატიულისა, სამხედრო ფუნქციასაც ატარებდა.

ანტიკური ხანის დასაწყისისათვის თანდათანობით ხმარებიდან გამოდის ბრინჯაოს ფართო სარტყლები, ამიერიდან მათ მხოლოდ წმინდა საყოფაცხოვრებო ფუნქცია აქვთ და ადამიანის ტანისამოსის ერთ-ერთ ელემენტს წარმოადგენენ. მსგავსი ტენდენციები იყო საქართველოს ტერიტორიის ფარგლებს გარეთაც, მაგრამ ზოგიერთი ხალხი, მაგალითად სამნიტები და ეტრუსკები, კლასიკურსა და ელინისტურ ხანაშიც ხმარობდნენ ლითონის ფართო სარტყლებს, როგორც თავდაცვითი საშუალება.

**2. ბექთარი.** ბექთარი არის ლითონის ფირფიტებით დაფარული ტყავის, სელის ან ქსოვილის სამოსი. ისინი აღმოჩნდა საქართველოს ანტიკური და ადრეშუასაუკუნეების რამოდენიმე ძეგლზე. გამოიყენებოდა ასევე ტყავისა და სელის ბექთარიც, ლითონის დეტალების გარეშე, რომლებიც ჩვენამდე ვერ

შემორჩა. მათ შესახებ შეგვიძლია ვიმსჯელოთ მხოლოდ წერილობითი წყაროებითა და არქეოლოგიურ არტეფაქტებზე არსებული გამოსახულებებით.

ზოგადად, ლითონის ფირფიტებისაგან შემდგარი ბექთარის რამოდენიმე ვარიანტი გამოირჩევა: პირველია ე.წ. „ქერცლისებური ბექთარი“ [Lorica squamata], რომელიც შედგებოდა დიდი რაოდენობის თევზის ქერცლის ფორმის პატარა ლითონის ფირფიტებისაგან. ისინი დამაგრებული იყვნენ ტყავის, სელის ან ქსოვილის სარჩულზე და ნაწილობრივ ფარავდნენ ერთმანეთს [ტაბ.XLI]. ფირფიტებს სხვადასხვა მოყვანილობა ჰქონდათ, მაგრამ ძირითადად იყო წაგრძელებული ფორმის ფირფიტები, რომელთაც ზედა მხარე სწორი ჰქონდათ, ქვედა კი მომრგვალებული, ხოლო ზედა კიდეზე ნახვრეტები იყო ფირფიტის ტყავის ან ქსოვილის საფუძველზე დასამაგრებლად.

მეორე იყო ე.წ. ფირფიტებიანი ბექთარი (Lorica segmentata-კრამიტისებური), რომელიც შედგებოდა ცალკეული ლითონის ფირფიტებისაგან. აღნიშნული ტიპი პირველისაგან (ქერცლისებურისაგან) განსხვავდებოდა იმით, რომ მისი ფირფიტები უფრო დიდი ზომისაა და არ ფარავენ ერთმანეთს. ისინი ერთმანეთის გვერდით, მთლიანად იყვნენ დამაგრებულნი ბექთარზე [ტაბ.XLII], მაშინ რიცა ქერცლისებური ბექთარის ფირფიტები მხოლოდ ნაწილობრივ მაგრდებოდა საფუძველზე და ნაწილობრივ ფარავდა მის გვერდით და ქვემოთ მყოფ მეზობელ ფირფიტებს (შესაბამისად, საფუძველზე დასამაგრებლად, მათ ნახვრეტები მხოლოდ ზედა სწორი კიდის მიდამოებში ჰქონდათ).

ასევე არსებობდა ე.წ. „შედგენილ ფირფიტებიანი“ ბექთარი, რომელიც შედგებოდა ერთმანეთზე აკინძული ლითონის ფირფიტებისაგან. აღნიშნულ ჯავშანს არ ჰქონდა სარჩული, მის ფირფიტებს გააჩნდათ უფრო ბევრი ნახვრეტები (თითქმის ყველა გვერდზე) რომლებითაც ისინი, მავთულებით ან თასმებით ერთიანდებოდნენ ჰორიზონტალურ და ვერტიკალურ მწკრივებად [ტაბ.XLIII].

თითოეულ ზემოთ აღნიშნულ ტიპს გააჩნდა თავისი ძლიერი თუ სუსტი მხარე: ქერცლისებური ბექთარი უზრუნველყოფდა საიმედო დაცვას ბასრი იარაღისაგან და ამასთან ერთად საკმაოდ რბილი, დრეკედი იყო და თავისუფალი მოძრაობის შესაძლებლობას იძლეოდა, მაგრამ იყო საკმაოდ მძიმეც.

ფირფიტებიანი ბექთარი უფრო მსუბუქი და საიმედო იყო, მაგრამ არა საკმარისად დრეკადი. ხოლო მესამე ტიპის ბექთარი – შედგენილი

ფირფიტებიანი იყო მსუბუქი, მაგრამ სხვა აბჯრებისაგან განსხვავებით უფრო ცუდად იცავდა მეომარს ახლო მანძილიდან საბრძოლო იარაღისაგან [Хазанов, 1971: 53].

მოგვიანებით გავრცელებას იწყებს ე.წ. კომბინირებული ფორმები [ტაბ.XLIV], რომლებშიც გაერთიანებული იყო სხვადასხვა ტიპის ბექთარის ელენენტები. ეს იყო ერთგვარი უნივერსალური თავდაცვითი საშუალება, სადაც შეხამებული იყო სხვადასხვა ტიპის ბექთარის დადებითი მხარეები.

პირველი პრიმიტიული ტყავის ან ძვლის აბჯრები ჩნდება ალბათ ჯერ კიდევ ნეოლითური პერიოდიდან. ხოლო ლითონის საფარიანი ბექთარების ისტორია მახლობელ აღმოსავლეთში ძვ.წ. III-ათასწლეულიდან იწყება. ლითონის თავდაცვითი საჭურველის ყველაზე ძველი გამოსახულება დაცულია ურის შტანდარტზე. ის წარმოადგენს ერთგვარ უსახელოებიან კაბას, რომელიც მორთულია მრგვალი ლითონის ფირფიტებით. ეს გამოსახულება თარიღდება ძვ.წ. III-ათასწლეულის შუა ხანებით. ასეთი ფორმა გავრცელებული იყო ძვ.წ. III-ათასწლეულიდან ძვ.წ. V ს-მდე. ძალზედ საინტერესოა ფარავანთან, თრიალეთში აღმოჩენილი თავდაცვითი საჭურველის ნაშთები: ესაა ექვსი ცალი, ბურცობებით შემკული სპილენძის მრგვალი ფირფიტები, ცენტრალური ნახვრეტი. ისინი აღმოჩნდა თრიალეთის ბრინჯაოს ხანის №40 ყორღანში (ძვ.წ. III-ათასწლეულის დასასრული) [ტაბ.XLV]. ცენტრალური ნახვრეტი საჭრიო იყო მათი სავარაუდოდ ტყავის საფუძველზე დასამაგრებლად. საინტერესოა ის, რომ თრიალეთური ეგზემპლარი, როგორც ფორმით ისე დათარიღებით უახლოვდება უკვე ზემოთ ნახსენებ ბექთარის უძველეს გამოსახულებას. ასეთივე ფირფიტები, მაგრამ უკვე გვიან ბრინჯაოს ხანისა, აღმოჩენილია დღევანდელი სომხეთის ტერიტორიაზეც. როგორც ჩანს ეს ფორმა (ლითონის მრგვალი ფირფიტებით გაძლიერებული ბექთარი) საკმაოდ დიდი ხანი გავრცელებული ყოფილა შუამდინარეთსა და ამიერკავკასიაში [Куфтин, 1941:1001]. დროთა განმავლობაში, ლითონის ფირფიტებიანი ბექთარის განვითარების შედეგად, უკვე ძვ.წ. II-ათასწლეულის შუა ხანებისათვის, ეგვიპტეში, სირიაში, პალესტინასა და მესოპოტამიაში არსებობს საკმაოდ დახვეწილი და ჩამოყალიბებული ფირფიტებიანი ბექთარი. ამ დროის არქეოლოგიური და იკონოგრაფიული მასალების დიდი უმრავლესობა დაკავშირებულია ეგვიპტესა და სირიასთან. ყველა ეს მასალა აჩვენებს, რომ ამ დროისათვის გავრცელებული იყო გრძელი, სწორი პერანგი მოკლე სახელოთი.

ის მთლიანად დაფარული იყო მოზრდილი ლითონის ოვალური ფირფიტებით. მათი ზედა კიდე იყო მომრგვალებული, ქვედა უფრო მახვილი. მათ ჰქონდათ ბევრი ნახვრეტები, რომელთა მეშვეობითაც ისინი მთლიანად მაგრდებოდნენ საფუძველზე.

ძვ.წ. II-ათასწლეულის მეორე ნახევრიდან მიმდინარეობს ფირფიტებიანი ბექთარის თანდათანობითი მოდერნიზაციის პროცესი, რომელიც გულისხმობდა მისთვის უფრო მეტი სიმსუბუქისა და დრეკადობის შექმნას. ამავდროულად მას უნდა შეენარჩუნებინა კარგი თავდაცვითი უნარიანობა. ასე შეიქმნა ახალი ტიპი – ე.წ. „ქერცლისებური ბექთარი“. მისი ყველაზე ძველი ეგზემპლარი აღმოაჩინეს ნუზიაში [მესოპოტამია] და თარიღდება ძვ.წ. XV ს-ით, ეს არის ქერცლისებური ბექთარის არქაული ფორმა.

ძვ.წ. I-ათასწლეულის დასაწყისისათვის ამ ტიპმა სრულიად ჩამოყალიბებული სახე მიიღო. ძველი ტიპის მოდერნიზაციის პროცესი სხვა მიმართულებითაც განვითარდა. ამის შედეგად დაახლოებით ძვ.წ. II-ათასწლეულის ბოლოსა და I-ათასწლეულის დასაწყისისათვის ჩნდება ე.წ. შედგენილ ფირფიტებიანი, ანუ მეორენაირად “აკინძულ ფირფიტებიანი” ბექთარი.

ძვ.წ. IX-VIII სს-ში, ზემოთ აღწერილი თავდაცვითი აღჭურვილობები ვრცელდება ურარტუში (სავარაუდოდ ასურელების გავლენით). ხოლო სკვითები მათ ეცნობიან წინა აზიაში ლაშქრობების დროს. სავარაუდოდ სკვითებისაგან გადაიღეს ქერცლისებური აბჯრები სარმატებმა. აქემენიდურ ირანში დომინირებდა ძველი ფირფიტებიანი და ქერცლისებური აბჯრები, ხოლო პართიულ, შემდეგ კი სასანიდურ ირანში ფართოდ ვრცელდება ე.წ. კომბინირებული ბექთარი. ქერცლისებურ ჯავშანს ხშირად იყენებდნენ რომაულ არმიაშიც.

ამრიგად, ჯერ კიდევ ბრინჯაოს ხანაში, ეგვიპტესა და მესოპოტამიაში შექმნილი თავდაცვითი აღჭურვილობის სხვადასხვა ფორმები გავრცელდა მთელ სამყაროში (საბერძნეთის გარდა). მათ იყენებდნენ როგორც წინარეანტიკური ისე მთელი ანტიკური ხანის განმავლობაში.

თანამედროვე საქართველოს ტერიტორიაზე, არქეოლოგიური მონაცემების მიხედვით, როგორც ვნახეთ, ლითონიანი ბექთარი ჩანს უკვე ბრინჯაოს ხანიდან. ანტიკური ხანით დათარიღებული ნიმუშებიდან, ყველაზე ადრეულია, აფხაზეთში, ეშერის მახლობლად, კუტიშხაში აღმოჩენილი ეგზემპლარი. მეომრის მდიდრულ სამარხში, რომელიც თარიღდება ძვ.წ. VI ს-ით, დადასტურდა

“კომბინირებული” ფორმის ბექთარის ბრინჯაოს ნაწილები. ის შედგება სამკერდე დიდი ფირფიტისაგან, ე.წ. “კირასისაგან” და რამოდენიმე ასეული ქერცლისებური ფორმის, ნახევრად ოვალური, სამნახვრეტიანი პატარა ფირფიტებისაგან. პირველი იცავდა მეომრის გულის არეს, ხოლო სხვები ფარავდნენ მუცელს, ზურგსა და მხრებს[Шамда, ..... 2007: Рис. 7 1-3]. მეტალოგრაფიულმა ანალიზმა აჩვენა, რომ ჯავშანის “ქერცლები” გამოჭრილი იყო ცივი ბრინჯაოს ფირფიტისაგან. ბრინჯაოს დუღაბში შერეული კალა უზრუნველყოფდა აბჯრის ოქროსებურ ბზინვარებას.

60 მთელი და დაზიანებული რკინის საჯავშნე ფირფიტა აღმოჩნდა 1972 წელს ვანში – I უბნის 90-91 კვადრატების საზღვარზე, ძვ.წ. V-IV სს-ით დათარიღებულ შავი ფერის კულტურულ ფენაში. ფირფიტების ზედა ნაწილი სწორია, ქვემო კი მომრგვალებული. ქსოვილებზე ან ერთმანეთთან დასაკავშირებლად (ალბათ უფრო ქსოვილთან) ფირფიტებს ორი, იშვიათად ერთი ან სამი ნახვრეტი აქვთ. მათი ზომებია 2 ან 2.4სმX1.1სმ. სისქე 1 მმ-ზე ცოტა მეტია. აშკარაა, რომ ისინი ქერცლისებურ ტიპს განეკუთვნებიან. ვანშივე, 1947 წელს გათხრილი მეომრის №2 სამარხში აღმოჩნდა ბრინჯაოს ასამდე ფირფიტა. ისინი შეიძლება სამ ჯგუფად გაიყოს: 1 – სიგრძე 2.8 სმ, სიგანე 1.3 სმ; 2 – სიგრძე 3.1 სმ, სიგანე 2 სმ; 3 – სიგრძე 3.1 სმ, სიგანე 2.5 სმ. ყოველი ფირფიტის სისქე 1 სმ-ზე ცოტა მეტია. ფირფიტების უმრავლესობას 2-3 ნახვრეტი აქვს, იშვიათია 4-6 ნახვრეტიანი ფირფიტები [ხოშტარია, 1972: 81-95]. ვანური ბექთარის სრული აღდგენა შეუძლებელია. უცნობია მოკლე იყო ის თუ გრძელი, მოკლე თუ გრძელსახელოიანი [ვანი II, 1976: 183,184]. რატომღაც მიჩნეულია, რომ (ვანი II-ის მიხედვით) ეს უკანასკნელი ბრინჯაოს ფირფიტები ე.წ. შედგენილი ჯავშნის ტიპს განეკუთვნება. როგორც ითქვა ამ ფირფიტების დიდ უმრავლესობას მხოლოდ 2-3 ნახვრეტი ჰქონდათ, მაშინ როცა წესით შედგენილი ჯავშნის ფირფიტებს უფრო მეტი ნახვრეტი უნდა ჰქონოდათ (მინიმუმ 4). ამიტომ შეიძლება ისინი უფრო ქერცლისებურ ჯავშანს დაეუკავშიროთ.

60-იან წლებში საქართველოს ხელოვნების მუზეუმის არქეოლოგიურმა ექსპედიციამ საირხეს ნაქალაქარის ტერიტორიაზე აწარმოა არქეოლოგიური გათხრები. რკინის საჯავშნე ფირფიტების დიდი რაოდენობა იქნა აღმოჩენილი №8 აკლდამაში, რომელიც ძვ.წ. IV ს-ის შუა ხანებით თარიღდება. ბექთარის თითოეული ნატეხი ათეულობით და ზოგჯერ ასეულობით რკინის ფირფიტას შეიცავს. ისინი აქ ერთმანეთზეა ჩაუხანგული და მათი თავდაპირველი განლაგება



ნათლად იკითხება. ფირფიტები სხვადასხვა ფორმისაა, მაგრამ ძირითადად სჭარბობს ქერცლისებური ფორმის – მომცრო, ოვალური დაბოლოებით. მათ, სწორკუთხა თავზე, ზოგჯერ გვერდებზეც, საგანზე დასამაგრებელი რამოდენიმე ნახვრეტი აქვთ. საგანგებოდ უნდა აღინიშნოს, რომ ზოგიერთ ნატეხზე შემორჩენილია ოქროს მძივები. საირხეში აღმოჩენილი ფირფიტები, როგორც ჩანს უფრო ქერცლისებურ აბჯარს განეკუთვნება. მსგავსი ფირფიტები ჩრდილო-შავიზღვისპირეთში, სკვითურ ძეგლებშიცაა დადასტურებული. საირხული ბექთარი, ფირფიტების ფორმისა და განლაგების მიხედვით, სოფ. ვოლკოვიაცაში მოპოვებული ბრინჯაოს ფირფიტებისა და სოლოხას მახლობლად, ყორდანში ნაპოვნი რკინის ბექთართა ანალოგიურია. მაგალითად საირხულის მსგავსი ფირფიტები ნაპოვნი სოფ. კოვოლკოვოში და ასტრახანის ოლქში, ე.წ. მეთხუთმეტე დასახლებაში გათხრილ მდიდრულ სამარხში, რომლებიც დათარიღებულია ძვ.წ. IVს-ით.

როგორც უკვე ითქვა, საირხული ბექთარის ფირფიტებზე შემორჩენილია ოქროს მძივები. ბექთარის ოქროთი შემკობა უცხო არ იყო კლასიკური ხანის ოსტატებისათვის. მაგალითად, ოქროთი გადაკრული რკინის ფირფიტები აღმოჩნდა პერსეპოლის საგანძურში. ხოლო მდიდარი სკვითი მეომრების სამარხებში, ოქროცურვილი საბექთრე რკინის ფირფიტების აღმოჩენის ხუთი შემთხვევაა დაფიქსირებული. აქედან გამომდინარე საფიქრალია რომ საირხის ბექთარიც ოქროთი იყო გალამაზებული. ფოლადისფერ ჯავშანს, ოქროს წერტილებად აელვარებული მძივები განსაკუთრებულ ელფერს მისცემდა და ეს გარემოება თავისთავად უსვამს ხაზს მისი მფლობელის სოციალურ მდგომარეობას [ნადირაძე, 1990: 52-53].

გასული საუკუნის 80-იან წლებში, საირხეში, საბადურის გორაზე გაითხარა ძვ.წ. V-IVსს-ის კოლხეთის წარჩინებულ პირთა უმდიდრესი სამარხები. საბადურის გორის სამაროვანის №5 და №8 სამარხებში, ასევე ე.წ. საკულტო ორმოში, აღმოჩნდა თევზის ქერცლის ფორმის ბექთარის ნარჩენები.

№5 სამარხი შედგებოდა ორი კამერისაგან: მიცვალებულისათვის განკუთვნილი მთავარი კამერა და თანმხლები პირებისა და ცხენებისათვის განკუთვნილი კამერა. პირველი კამერა მთლიანად გადაფარული იყო ქვყარილით, მის ქვეშ სარკოფაგი იყო. მიცვალებულისათვის განკუთვნილი სარკოფაგის ნაშთების გაწმენდისას აღმოჩნდა სხვადასხვა ნივთები და მათ შორის ე.წ. ქერცლისებური ბექთარის ფირფიტები. ისინი იყო რკინისა,

დაჯანგული. მათ წაგრძელებული, სწორკუთხა ფორმა ჰქონდათ. ფირფიტების ქვედა ბოლო მომრგვალებული იყო. ზედა წიბოსთან გაკეთებულია სამ-სამი ნახვრეტი, ქვედა ნაწილში კი – მხოლოდ ერთი [მახარაძე, წერეთელი, 2007: 50-53. სურ. 26].

№8 სამარხი №5 სამარხის ანალოგიურია. აქაც მიცვალებულებისათვის განკუთვნილი მთავარი კამერა გადაფარული იყო ქვაყრილით, რომელიც ნაწილობრივ ვრცელდებოდა გვერდითა ცხენებიან კამერაზეც. ქვაყრილში ნაპოვნია დიდი რაოდენობით სამარხული ინვენტარის ნაშთები, მათ შორის, მონეტები და ბექთარის ფრაგმენტები. ზოგიერთ მონეტაზე შემორჩენილი ქსოვილის კვალი, მიუთითებს, რომ ისინი ქისაში ეყარა. ჩანს, ქისა, ისევე როგორც ბექთარი, სამარხის გაძარცვის დროს დაზიანდა და მიმოიფანტა სარკოფაგსა და ქვაყრილში.

ქვაყრილის გაწმენდისას, როგორც ზემოთ აღინიშნა, ნაპოვნია ჯავშნის რკინის ფრაგმენტები (დიდი რაოდენობით), ძლიერ დაჯანგული და დაზიანებული. ისინი შედგენილია მოგრძო ოთკუთხედის ფორმის ფირფიტებისაგან. ერთ მხარეს კუთხეები მომრგვალებულია, ერთმანეთზე გადასული ფირფიტები წარმოქმნიან ჰორიზონტალურ რიგებს. ფირფიტის სწორკუთხა მხარეს სამი ნახვრეტია, ხოლო მომრგვალებულ ნაწილში – ერთი.

ფირფიტები დამაგრებულია ტყავის საფუძველზე. ცალკეულ ფრაგმენტებზე ტყავი გადმოკეცილია ფირფიტების ჰორიზონტალურ რიგზე და მასიური კანტივით გასდევს მთელ სიგრძეზე. ისინი ბექთარის დაბოლოების ნაწილი უნდა იყოს. ჯავშანის ნაწილებზე შეიმჩნევა წმინდა ქსოვილი და მცენარეული დეროების ანაბეჭდები. აქა-იქ ჩატყედილია ოქროს მძივები [მახარაძე, წერეთელი, 2007: 64].

ეს რაც შეეხებოდა უშუალოდ კამერის ქვაყრილში აღმოცენილ მასალას. ხოლო მიცვალებულის სარკოფაგში ასევე აღმოჩნდა ბექთარის ფრაგმენტები, ანალოგიური ქვაყრილში ნანახი ნიმუშებისა. როგორც ჩანს ქვაყრილში და სარკოფაგის ნანგრევებში აღმოჩენილი ფირფიტები ერთ ბექთარს ეკუთვნოდა. ის მთავარი მიცვალებულის კამერაში დაკრძალულ წარჩინებულ მეომარს ეკუთვნოდა.

საკულტო ორმო ებჯინებოდა საბადურის გორის ვერტიკალურად დაშვებულ კალთას და ჩატყრილი იყო სტერილურ ფენაში. იგი მოქმედი უნდა ყოფილიყო გვიან ელინისტურ ხანაშიც. ორმოს გაწმენდის პროცესში გამოვლინდა

მრავალფეროვანი მასალა – ადგილობრივი და იმპორტული კერამიკა, ოქროსაა და ვერცხლის ნივთები, ქერცლისებური ბექთარის ფრაგმენტები, რკინის სხვადასხვა დანიშნულების ნივთები.

ბექთარის ფრაგმენტები რკინისაა. ისინი ერთმანეთთან შედუღებული წაგრძელებული, სწორკუთხა ფორმის თხელი ფირფიტებია. ზოგიერთი კუთხე მომრგვალებულია. მათი ზედა სწორი კიდეების გასწვრივ რამოდენიმე ნახვრეტი განლაგებული. ზოგიერთ ფირფიტას ქვედა მომრგვალებულ ბოლოშიც ნახვრეტი აქვს დატანებული [მახარაძე, წერეთელი, 2007: 111-114. სურ. 122].

საირხეში აღმოჩენილი თავდაცვითი საჭურვილობის ნაშთები აშკარაა, რომ ბექთარის ე.წ. ქერცლისებურ ტიპს განეკუთვნება. ამაზე მეტყველებს ფირფიტების როგორც ფორმა [წაგრძელებული, ზედა მხარე სწორი, ქვედა კი მომრგვალებული] ისე მათი განლაგება (ისინი ერთმანეთს ნაწილობრივ ფარავენ, როგორც ვერტიკალურ ისე ჰორიზონტალურ რიგებში).

ნახვრეტების განლაგების მიხედვით, ქერცლისებური ჯავშანის ორი ტიპის ფირფიტა არსებობდა. ერთ შემთხვევაში ნახვრეტები, გარდა ზედა სწორი კუთხეებისა, განლაგებული იყო ქვედა მომრგვალებულ მხარეზეც, ასეთი ფირფიტა მთლიანად მაგრდებოდა საფუძველზე. მეორე შემთხვევაში მას ქვედა მომრგვალებულ ბოლოში ნახვრეტი არ ჰქონდა, შესაბამისად ფირფიტის ეს ნაწილი თავისუფალი და მოძრავი იყო.

საირხეში აღმოჩენილ ფირფიტებს ქვედა მომრგვალებულ კიდეებთან ერთი ნახვრეტი აქვთ, მაგრამ ის არის არა მის ცენტრში არამედ უფრო გვერდითა კიდეებთან. ამ ნახვრეტს ფარავდა მეორე, მის გვერდით მეოფი ფირფიტის ქვედა მომრგვალებული ნაწილი, ხოლო ამ მეორის ნახვრეტს მესამე ფირფიტის ქვედა მომრგვალებული ნაწილი და ა.შ. საირხეში ასევე აღმოჩნდა ფირფიტები, რომელთაც ქვედა მომრგვალებულ ბოლოში ნახვრეტი არ ჰქონდა.

ქერცლისებურ ბექთარში ფირფიტები არამხოლოდ ნაწილობრივ ფარავენ ერთმანეთს, არამედ ხშირად მათი ნახვრეტებიც ემთხვევა ერთმანეთს. ლითონის მავთული, ან სხვა საშუალება, რომელიც გადის ერთდროულად ორივე ფირფიტის ნახვრეტზე, მათ ამაგრებს სარჩულზე.

წინააზიური და სკვითური მასალების მიხედვით, ქერცლისებური ჯავშნის ძირითადად ორი ფორმა არსებობდა: მოკლე, უსახელო პერანგისებური, რომლის მხოლოდ წინა მხარე იყო ლითონის ფირფიტებით დაჯავშნული. შეიძლება სწორედ ამით აიხსნას ზოგიერთ შემთხვევაში აღმოჩენილი მცირე რაოდენობის

ფირფიტები. მოერე იყო მოკლე სახელოებიანი, წელამდე ჩამოშვებული ბექთარი, რომელიც მთლიანად იყო შეჯავშნული სხვადასხვა ზომის ფირფიტებისაგან.

ეშერის ნაქალაქარის ელინისტური ხანის ფენაში ორი ცალი ბრინჯაოს ფირფიტა იქნა ნაპოვნი. ისინი თავიანთი ფორმითა და ზომით იმეორებენ ვანში აღმოჩენილ ფირფიტებს. ასევე სკვითურ და სარმატულ სამარხებში დაფიქსირებულ ნიმუშებს [Шамба, 1980: 50].

ჩვენ თუ კარგად დავაკვირდებით ვანში, საირხესა და ეშერის ნაქალაქარზე აღმოჩენილი თავდაცვითი აღჭურვილობის ნაშთებს, ვნახავთ, რომ ისინი ყველაზე მეტად სპარსულ-სკვითურ ფირფიტებიან ჯავშანს უახლოვდებიან. ურარტული სამეფო საჯავშნე ფირფიტები (ძვ.წ. VIII) წაგრძელებული ფორმისაა, სხვადასხვა ზომისა და მოყვანილობის. ბ. პიოტროვსკის აზრით, ისინი ასირიულების ანალოგიას წარმოადგენენ [Пиотровский, 1955: 30-36]. თუ ნახვრეტების განლაგებისა და ფირფიტების ფორმების მიხედვით ვიმსჯელებთ, ქართული ეგზემპლარები განსხვავდება ურარტულ-ასირიულისაგან და როგორც ავლნიშნეთ უფრო სპარსულ-სკვითური ფირფიტებიან ჯავშანს უახლოვდება. შესაბამისად შეიძლება ვივარაუდოთ, რომ კოლხეთში ქერცლისებური და შედგენილ ფირფიტებიანი ჯავშანის გავრცელება დაკავშირებულია სპარსელებთან ან სკვითებთან (უფრო სავარაუდებელია სკვითური კვალი, სწორედ ამ დროს, ძვ.წ. V-IVსს-ში, ეს სახეობა საკმაოდ ფართოდ ვრცელდება სკვითებში. ჩრ. შავიზღვისპირეთში თითქმის 100-ზე მეტი ეგზემპლარია დაფიქსირებული. მეტიც, კამენსკოვს ნაქალაქარზე აღმოჩნდა საჯავშნე ფირფიტების ნახევარფაბრიკატები – გაუხვრეტელი საჯავშნე ფირფიტები, ასე რომ ძვ. წ. V-IVსს-ში სკვითები ჯავშანს თავიანთ სახელოვნობებშიც ამზადებდნენ. ყოფილი სპარსეთის ტერიტორიაზე კი მათი აღმოჩენის ფაქტები შედარებით იშვიათია).

ცალკეა აღსანიშნავი კუტიშხას არტეფაქტი. ესაა ამიერკავკასიაში კომბინირებული ჯავშანის აღმოჩენის პირველი შემთხვევა. მასში გაერთიანებულია აღმოსავლური და ბერძნული თავდაცვითი შეიარაღების ელემენტები. სამკერდე ჯავშანი, ეწ კირასა, უფრო უკავშირდება ბერძნულ სამყაროს, სადაც მათ აქტიურად იყენებდნენ ძვ.წ. VIII ს-დან. მაშინ როდესაც “ბარბაროსულ” ქვეყნებში უპირატესობა ენიჭებოდა ქერცლისებურებს. როგორც ჩანს, იქმნება ერთგვარი შუალედური ფორმა, რომელიც უკვე ორივე სამყაროში ხდება მიღებული. ამაზე მეტყველებს რამოდენიმე ძვ.წ. VI ს-ის წითელლაკიანი

კილიკები, სადაც კუტიშხას მსგავსი კომბინირებული ჯავშანი აცვიათ აქილეუსსა და პატროკლეს. ანალოგიური ნიმუშები დაფიქსირებულია სკვითურ ძეგლებზეც.

შეიარაღების ზემოთაღნიშნულ ფორმები გვხვდება გვიანანტიკური და ადრეშუასაუკუნეების ძეგლებზეც:

სხვადასხვა ზომისა და ფორმის ფირფიტებისაგან შედგენილი აბჯარი აღმოჩნდა დედოფლის გორის სასახლის №1 ოთახში. ეს იყო რკინის ჟანგის ერთიანი მასა, რომელსაც დაახლოებით ნახევარი კვადრატული მეტრი ფართობი ეკავა. მისი სისქე 4–7სმ შეადგენდა. ფირფიტები ერთმანეთთან რკინის მავთულოვანი ყულფებით უნდა ყოფილიყო გადაბმული, თუმცა ამჟამად, ეს რგოლები თითქმის მთლიანად დაქანებული და გამქრალია. ამჟამად შემორჩენილია აბჯრის ორი ნაწილი, რომელთაგანაც ერთი ძირითადად უფრო მცირე ზომის, მეორე კი უფრო დიდი ზომის ფირფიტებისაგან არის შედგენილი. როგორც ჩანს, ეს უკანასკნელი უნდა ყოფილიყო ბექთარის ქვედა ბოლო, სადაც, როგორც წესი, უფრო დიდი ზომის ფირფიტები გამოიყენებოდა ხოლმე (ასე იყო კომბინირებული ჯავშნის შემთხვევაში). ფირფიტები რიგებადაა დაწყობილი და მარცხნივ მდებარე ფირფიტა ზემოდან ეფარება მარჯვენას, ისე რომ ერთი ფირფიტის მარჯვენა წვეილი ნახვრეტი მეორე ფირფიტის მარცხენა წვეილ ნახვრეტს ემთხვევა. ფირფიტების ასეთი ჰორიზონტალური რიგები ერთმანეთს ეფარება ზევიდან ქვევით, როგორც სახურავზე კრამიტი, ისე რომ აბჯრის ყოველ ფირფიტას სამი სხვა ფირფიტა ფარავს.

აბჯრის ცალკეული ფირფიტები ცხრა ჯგუფად აღმოჩნდა აგრეთვე დედოფლის გორის სასახლის ჩრდილო კარიბჭის მიმდებარე №13 და №11 ოთახებში. ფირფიტების ამ ჯგუფების კონცენტრაცია ერთმანეთისაგან ათიოდე მეტრით დაშორებულურ არეალში - №13 ოთახის სამხრეთ-დასავლეთ მეოთხედში და №11 ოთახის ჩრდილო-დასავლეთ კუთხესთან – გვაფიქრებინებს, რომ აქ საქმე უნდა გვქონდეს ფირფიტების არა ცხრა, არამედ მხოლოდ ორ კომპლექსთან [გაგოშიძე, 2004: 128].

ფირფიტები სხვადასხვა ფორმისა და ზომის არის. განსხვავდება ისინი ნახვრეტების რაოდენობით და მათი განლაგებითაც. ფირფიტები დამზადებულია რკინის ფურცლისაგან, რომელის სისქე 0.5მმ-ია. უფრო მასიურია – დაახლოებით 1მმ-ის სისქის, მხოლოდ ვიწრო და გრძელი ხუთკუთხა და დიდი ზომის ოთკუთხა ფირფიტები [გაგოშიძე, 2004: 129,130].

დედოფლის გორის სასახლე საქართველოში რომაული ხანის პირველი ძეგლია, სადაც თევზის ქერცლის ფორმის რკინის ფირფიტებისაგან შედგენილი ბექთარი აღმოჩნდა. თევზის ქერცლის ფორმის ფირფიტებისაგან შედგენილი ჯავშანი ძალიან ფართოდ იყო გავრცელებული აღნიშნული ხანის მთელ სამყაროში. საკმარისია გავიხსენოთ Cassios Dio–ს აღწერილობა პართელთა ჯარისა: „პართელები არ ხმარობენ ფარებს, არამედ მათი ჯარი შედგება უპირატესად მთლიანად შეჯავშნული ცხენოსანი მშვილდოსნებისა და ხელშუბოსნებისაგან“. იბერიელები კი, სტრაბონის ცნობით, „არმენიელთა და მიდიელთა მსგავსად ეწყობიან“. რაც იმას უნდა გულისხმობდეს, რომ შეიარაღებაც, იბერიელებს არმენიელების და მიდიელების [პართელების] მიმსგავსებული უნდა ჰქონოდათ [გაგოშიძე, 2004: 131].

რომაული ლეგიონერების სიმბოლოდ ითვლებოდა *Lorica segmentata*– რკინის ვიწრო და გრძელი, მორკალური ფირფიტებისაგან შედგენილი ბექთარი[ტაბ.XLVI].რომაული ბანაკებისა და ფორტების გათხრების ანგარიშებშიც უფრო ხშირად სწორეთ ასეთი აბჯრის ნაშთების აღმოჩენის ფაქტები ფიგურირებს. არქეოლოგი ი. გაგოშიძე ფიქრობს, რომ დედოფლის გორის სასახლეში ამგვარი ჯავშნის ფრაგმენტებიც აღმოჩნდა. ესაა 20-სმ სიგრძისა და 3.1-სმ სიგანის ფირფიტების დასტა, ძლიერ დაჟანგული და ნაკლული, რომელიც სასახლის №11 ოთახის ნანგრევში აღმოჩნდა, იატაკის დონიდან 4.-სმ სიმაღლეზე. თუ ეს ვარაუდი სწორია, ეს იქნება *Lorica segmentata*–ს აღმოჩენის პირველი და ჯერჯერობით ერთადერთი შემთხვევა საქართველოში[გაგოშიძე, 2004: 132].

ეს თავდაცვითი საჭურვილობა ფირფიტებიან ბექთარის ტიპს განეკუთვნება. თავდაპირველად დასავლეთის ქვეყნების მეცნიერებს მიაჩნდათ რომ *Lorica segmentata*(სეგმენტირებული ბექთარი) ახ.წ. II-ს-ში შეიქმნა. მაგრამ მას შემდეგ რაც მისი ფრაგმენტები უფრო ძველ ფენებშიც ნახეს, ეს თარიღი ახ.წ. I ს-ის დასაწყისამდე ჩამოვიდა.

საინტერესოა ის, რომ ამ სეგმენტირებული ბექთარის ფრაგმენტებს ხშირად პოულობენ არარომაულ ნამოსახლარებზეც, რაც იმაზე მიუთითებს, რომ *Lorica segmentata*–ს მხოლოდ რომაელი ლეგიონერები არ იყენებდნენ (ამაზე მიუთითებს დედოფლის გორაზე აღმოჩენილი ნიმუშიც).

არქეოლოგიური მასალის გარდა, წერილობითი წყაროებიც გვიქმნის გარკვეულ წარმოდგენას იბერიასა და კოლხეთში გავრცელებულ თავდაცვით ადჭურვილობაზე. მაგალითად, ქსენოფონი „ანაბასისში“ მოგვითხრობს – მოსინიკებს „... ეცვათ ტილოს მკვრივი მოკლე ქიტონები, რომელნიც მუხლებს არ სწვდებოდა...“ ქსენოფონი აქვე აღნიშნავს –ხალიბებს „...ჰქონდათ სელის აბჯრები, მუცლის ქვედა ნაწილამდე, ხოლო ქვემოთ მჭიდროდ დაგრეხილი თოკები, წელზე ქამრები ერტყათ“.

აღსანიშნავია ის ფაქტი, რომ ბერძნულ-რომაულ წერილობით წყაროებში, სადაც საუბარია ქართველური ტომების თავდაცვით ადჭურვილობაზე, ძირითადად აღნიშნულია ორგანული ნივთიერებებისაგან (ტყავი, სელი, ხე) გაკეთებული აბჯრები. როგორც ჩანს ქართველურ ტომებს ძირითადად ასეთი შეიარაღება ჰქონდათ. სწორედ ამით უნდა აიხსნას ლითონის თავდაცვით საჭურველთან დაკავშირებული არტეფაქტების აღმოჩენის სიმცირე საქართველოს ტერიტორიაზე. ლითონის ადჭურვილობა ალბათ ძირითადად იმპორტულ საქონელს წარმოადგენდა, რომელზედაც საზოგადოების მხოლოდ ზედა ფენას მოუწვდებოდა ხელი. მათ ნაწილს ალბათ ადგილობრივ სახელოსნოებშიც აკეთებდნენ.

**3.ჯაჭვის პერანგი.** ჯაჭვის პერანგი წარმოადგენს ლითონის რგოლებისაგან ასხმულ მოკლესახელოიან პერანგს.

როგორც პ. კონნოლი აღნიშნავს, დაახლოებით ძვ.წ. 300-წ იქნა გამოგონილი ჯაჭვის პერანგი. მიუხედავად იმისა, რომ კელტები არ გამოირჩეოდნენ მაინცდამაინც დიდი მისწრაფებით თავდაცვითი ადჭურვილობის მიმართ, ყველაფერი მეტყველებს იმაზე, რომ სწორედ მათ უკავშირდება ამ ყველაზე გავრცელებული და წარმატებული თავდაცვითი სახეობის შექმნა. სტრაბონიც ჯაჭვის პერანგს მოიხსენიებდა როგორც კელტურს. ყველაზე ადრეული ეგზემპლარები აღმოჩენილია კელტურ სამარხებში. ის საკმაოდ ძვირადღირებულ ფუფუნებას წარმოადგენდა, ამიტომ მას არისტოკრატიის წარმომადგენლები თუ იყენებდნენ. ჯერ კიდევ გალიაში, შემდეგ მთელ ანტიკურ სამყაროში, გარეგნული ფორმის მიხედვით, ჯაჭვის პერანგის ორი ტიპი გავრცელდა: ერთ შემთხვევაში მას მოკლესახელოებიანი პერანგის ფორმა ჰქონდა, ხოლო მეორე ტიპი იმეორებდა ბერძნული სელის აბჯრის ფორმას: ჯაჭვის ძირითადი ნაწილი ფარავდა მეომრის ტორსს, ხოლო ასევე ლითონის რგოლებისაგან ნაქსოვი ორი

ნაჭერი, რომლებიც ძირითადი ნაწილის უკანა მხარეს იყვნენ მობმულნი, მეომრის მხრებზე გაიდებოდა და მკერდზე იკვრებოდა [Коннолли, 2000].

საქართველოს არქეოლოგიაში ჯაჭვის პერანგის დადასტურება მაინცდამაინც ხშირი არ არის, თანაც რასაც ჩვენამდე მოუღწევია, უმთავრესად ნაკლულია და ფორმას ვერ აღვადგენინებს. მიუხედავად ამისა შესაძლებელია ერთგვარად თვალი გავადევნოთ ამ შეჭურვილობის ისტორიას ახ.წ. პირველი საუკუნეებიდან მოყოლებული.

არქეოლოგიური მონაცემების მიხედვით ჩვენში საბრძოლო შეჭურვილობის ერთ-ერთი რთული სახე – ჯაჭვის პერანგი უკვე გავრცელებული ჩანს ახ.წ. I-II სს-დან. მას იყენებდნენ მთელი შუა საუკუნეების განმავლობაში, ხოლო საქართველოს მთიანეთში, კერძოდ ხევსურეთში, ჯაჭვის პერანგებს XIX ს-მდე ხმარობდნენ [ჩოლოყაშვილი, 1956: 281-302].

სამწუხაროდ XIX ს-ზე უფრო ადრინდელი სრული ჯაჭვის პერანგი არ არის დაცული საქართველოში. თუმცა მათი რგოლების ფორმა და ქსოვის წესი თითქმის არ განსხვავდება ანტიკური ხანით დათარიღებული ეგზემპლარებისაგან. შესაბამისად, უნდა ვიფიქროთ, რომ ანტიკურ პერიოდში, საქართველოს ტერიტორიაზე გავრცელებული ჯაჭვის პერანგი არც მთლიანი გარეგნული ფორმით განსხვავდებოდა საქართველოს ეთნოგრაფიულ მუზეუმებში დაცული ნიმუშებისაგან.

ჯაჭვის ჯავშნებს ერთმანეთისაგან განასხვავებენ ასევე მათი რგოლების შეკვრის წესის მიხედვითაც. ამ თვალსაზრისით მათი სამი ვარიანტი გამოიყოფა: „ფარეშიანი“ (ფარეში მცირე ლურსმანია, რომლითაც ჯაჭვის თვალი იკვრება), „უფარეშო“ და „დადუღებული“. უფარეშო რგოლის ბოლოები ერთმანეთთან დაუმაგრებლად და დაკავშირებული – თავების ერთმანეთზე გადადებით. დადუღებულ რგოლებიანი ჯაჭვის ყოველი რგოლის ბოლოები ერთმანეთთან დადუღებულია. ფარეშიანი ჯაჭვის ყოველი რგოლი მაგრდებოდა ფარეშის გაყრის, მოქლონვის შედეგად. დადუღებული და ფარეშიანი ჯაჭვის რგოლი იმითაც განსხვავდება უფარეშოსაგან, რომ მათი თავების შეერთების ადგილი ფარეშითა და დადუღებითაა გამსხვილებული.

არსებობდა მრგვალი, თევზის ფარფლისებური, წვეტიანი და კომბინირებული რგოლები [Коннолли, 2000].

დედოფლის გორის სასახლეში, უკვე ზემოთ აღწერილი ბექთარის ფრაგმენტებთან ერთად, აბჯრის სხვა სახეობის – ჯაჭვის პერანგის ფრაგმენტიც



აღმოჩნდა. ფრაგმენტი ეგდო №7 ოთახის იატაკზე. ესაა ჯერჯერობით საქართველოში უძველესი ჯაჭვის პერანგი. საქართველოში რომაულ ხანაზე უფრო ადრეული ჯაჭვის პერანგი ჯერჯერობით არ ჩანს და ამდენად, შეიძლება ჯაჭვის პერანგის საქართველოში გავრცელება რომაელების აქ გამოჩენას უკავშირდებოდეს. თუმცაღა, ეს კიდევ არ ნიშნავს იმას, რომ დედოფლის გორის ჯავშანი უთუოდ რომიდან არის შემოტანილი. სრულიად შესაძლებელია ის აქვე იყოს დამზადებული. ამის ტექნიკური და მატერიალური შესაძლებლობა რომაული ხანის საქართველოში საესებით იყო.

დედოფლის გორის ჯაჭვის პერანგის ფრაგმენტი ცეცხლში ნამყოფია და ძლიერ დაჟანგული, მაგრამ რგოლები მაინც ირჩევა და შეიძლება დარწმუნებით ითქვას, რომ მისი ქსოვის პროცესი ისეთივეა, როგორც რომაული პერანგების, მაგრამ მისი დამზადების დროს არ არის გამოყენებული ფირფიტისაგან გამოჭრილი რგოლები. რგოლებზე გულდასმით დაკვირვებით ირკვევა, რომ ყველა რგოლი მრგვალგანიკვეთიანი მავთულისაგან არის დამზადებული. რგოლების ერთი ნაწილი წინასწარ იყო შეკრული მოქლინის ან – უფრო სავარაუდოა – ცხელი ჭედვის საშუალებით, მეორე ნაწილი კი, რიგების დამაკავშირებელი რგოლები, ჯაჭვის პერანგის ქსოვის პროცესში იკვრებოდა, ალბათ, მოქლონით. მიუხედავად იმისა, რომ არ არის ზუსტი ცნობები ამზადებდნენ თუ არა რომაელები ჯაჭვის პერანგის რგოლებს ამ წესითაც, მაინც ამ შესაძლებლობის გამორიცხვა არ შეიძლება. მაგრამ რომ არც აღმოჩნდეს ასეთი ჯაჭვის პერანგები რომში, ეს მაინც არ იქნება არგუმენტი საქართველოში ჯაჭვის პერანგების რომიდან გავრცელების უარსაყოფად[გაგოშიძე, 2002: 132].

სავსებით სარწმუნოა ის ცნობები, რომლის თანახმადაც რომაელებმა ჯაჭვის პერანგის დამზადების ხელობა ისწავლეს გალებისაგან, რომლებიც მისი გამომგონებლები იყვნენ. რომაულ ლეგიონებში გავრცელდა ჯაჭვის პერანგის ის ტიპი, რომელიც ბერძნული სელის ბექთარის ფორმას იმეორებდა[გაგოშიძე, 2002: 131].

ჯაჭვის პერანგი მზადდებოდა ლითონის წვრილი რგოლებისაგან, რომელთაგანაც თითოეული გაყრილია ოთხ სხვა რგოლებში – ორში ზევითა და ორშიც ქვევითა რიგიდან და მის დამზადებას საკმაოდ მაღალი დახელოვნება სჭირდებოდა. დასავლეთ ევროპაში აღმოჩენილ რომაული ხანის ჯაჭვის პერანგებზე დაკვირვების საფუძველზე გაირკვა, რომ მისი კონსტრუირების

დროს, ჩვეულებრივ, გამოიყენებოდა ორი სახის რგოლები: ერთნი გამოჭრილი იყო ლითონის ფირფიტისაგან სხვადასხვა დიამეტრის ორი კერნის გამოყენებით, მეორენი კი, დამაკავშირებელი რგოლები – მათულის ნაჭრებისაგან, რომელთა ბოლოები, წინასწარ გაბრტყელებული და გახვრეტილი, ჯაჭვის პერანგის ქსოვის პროცესში მოქლონდებოდა. ასეთი იყო ჯაჭვის პერანგის დამზადების უძველესი და უსწრაფესი მეთოდი.

რომაული ხანის ჯაჭვის პერანგი საქართველოს კიდევ სამი პუნქტიდან არის ცნობილი: კლდეეთის სამაროვანის გათხრის დროს, ერთ-ერთ სამარხში აღმოჩნდა ბრინჯაოს ჯაჭვის პერანგის ორი ნაწიკეტი. თვითონ სამარხეულმა ინვენტარმა ეს სამაროვანი ახ.წ. II-III სს-ით დაათარიდა. ჯაჭვანის ერთი ნაწიკეტი სულ სამი რგოლისაგან შედგებოდა, მეორე კი უფრო მოზრდილი იყო და 50-მდე რგოლს შეიცავდა. რგოლები ყველა ტოლი და ერთგვარია: წესიერწრიული, წვრილი, ერთ ადგილას (იქ სადაც ბოლოები ერთიმეორეზე გადარჩილული აქვთ) დაპრტყელებული და გაფართოებული. ადგილას ორთავე მხარზე ბურთები აზის. აშკარაა, რომ რგოლების ბოლოები ფარეშით არის მოქლონილი (ჯერ რგოლების ბოლოებს გააბრტყელებდნენ, შემდეგ გახვრეტდნენ და ფარეშით მოქლონავდნენ). ამრიგად რგოლები ერთიმეორეში გაყრის შემდეგ საიმედოდაა დაკავშირებული და მჭიდრო „ნაქსოვს“ ქმნიან [ლომთათიძე, 1957: 14].

1968 წელს სოფ. ლიაში, „დიდა ქირსას“ ბორცვზე გათხრილ ახ.წ. I-II სს-ის ერთ-ერთ სამარხში ჯაჭვის ნაქსოვი გამოვლინდა, მაგრამ ის ძალიან მოკლე იყო, მხოლოდ მხრებს თუ დაუფარავდა მეომარს. სავარაუდოდ სამარხის ძარცვის დროს ჯაჭვის პერანგის დანარჩენი ნაწილი დაიკარგა, რომელიც მეომრის ტორსს ფარავდა.

ლიას მასალებზე ყველაზე მეტად შეინიშება ბერძნულ-რომაული სამყაროს გავლენა. თუ გავითვალისწინებთ კოლხეთის იმდროინდელ პოლიტიკურ ისტორიას, როცა I-II სს-ში კოლხეთის მეფე ასე თუ ისე რომის კეისრის ვასალია და კოლხეთის ზღვისპირა ქალაქებში რომაელთა საოკუპაციო ჯარები დგას, მაშინ სავსებით ნათელი გახდება რომაული მონეტების, იპორტული ჭურჭლისა და ჯაჭვის პერანგის არსებობა აღნიშნულ სამაროვანზე [წითლანაძე, 1973: 67].

რომაული ხანის კიდევ ერთი ჯაჭვის პერანგი დადასტურდა თაგილონში. 1930 წელს, აქ გათხრების დროს, ერთ-ერთ სამარხში აღმოჩნდა რკინის ჯაჭვის

პერანგის პატარა ნაფლეთი. ასევე სხვადასხვა ნივთები: ოქროს ნივთები, ცხენის აკაზმულობანი, იარაღი, ჭურჭელი, სავარაუდოდ რკინის მუზარადის ნაშთი და სხვა. სამარხეული ინვენტარი ახ.წ. I-II სს-ით თარიღდებოდა [Амиранашвили, 1935: 37].

რომაული ხანის საქართველოში ჯაჭვის პერანგი, თითქოს, წარჩინებულებასა და სიმდიდრესთან არის დაკავშირებული: თავილონში და ლიაში მდიდრულ სამარხებში აღმოჩნდა ჯაჭვის პერანგი და კლდეეთის სამაროვანიც სოციალურად დაწინაურებულ წრეს ეკუთვნის. დედოფლის გორის სასახლეშიც მხოლოდ ერთი ჯაჭვის პერანგის ფრაგმენტი აღმოჩნდა, მაშინ როცა *Lorica squamata*-ს იქ მასობრივი მასალის ხასიათი აქვს [გაგოშიძე, 2004:131-132]. რომშიც ჯაჭვის პერანგი საკმაოდ ძვირადღირებული ჯავშანი უნდა ყოფილიყო, თუ კი ვიმსჯელებთ პოლიბიოსის იმ ცნობით, რომლის თანახმადაც ჯაჭვის პერანგებს ატარებდნენ უფრო შეძლებული ლეგიონერები, რომელთა შემოსავალი ათიათას დრაქმას აღემატებოდა [Polybii, Historia, VI, 23.9; 78, გვ. 164].

ურბნისში, ე.წ. „დამწვარი ნაგებობის“ მესამე ოთახის გათხრების დროს, ოთახის სამხრეთ-აღმოსავლეთ კუთხეში აღმოჩნდა რკინის ნივთების გროვა, რომლის დიდი ნაწილიც ჟანგით იყო შეჭმული. ქიმიურ-სარესტავრაციო სამუშაოების ჩატარების შემდეგ აღმოჩნდა, რომ საქმე გვაქვს საბრძოლო იარაღების ნაშთებთან და საბრძოლო ჯაჭვთან. დაფიქსირდა რომელიღაც ღეროვანი საბრძოლო იარაღის ნატეხები, მახვილის ზედა ნაწილი, პორტუპეის რგოლები და ჯაჭვის პერანგის ნაწილები. ჯაჭვი და მახვილის ნატეხი ერთმანეთთანაა შედუღებული. რამდენიმე ნატეხზე კარგად ჩანს ჯაჭვის გადაბმის ადგილები.

„დამწვარი ნაგებობის“ თარიღის გარკვევა შესაძლებელია უბანზე ძეგლთა განაწილების სტრატეგრაფიული ჭრილისა და ასევე ნაგებობის გათხრებისას აღმოჩენილი მასალის მეშვეობით. ნაგებობის ერთი ნაწილი ზედ ადევს აბანოს, რომელიც ახ.წ. IV ს-ის ბოლოსათვის უკვე მწყობრიდან უნდა იყოს გამოსული. „დამწვარ ნაგებობას“ ზედ ადევს მარნის ფენა, რომელიც მონეტებით VI-VIII სს-ით თარიღდება. „დამწვარი ნაგებობის“ დანგრევის თარიღად უნდა მივიჩნიოთ Vს-ის მიწურული, ან შესაძლებელია VII-ის დასაწყისი. ასეთ თარიღს ემთხვევა პირველ ოთახში აღმოჩენილი პატარა დოქი და ტალღური ორნამენტით შემკული ღიაფრად გამომწვარი თიხის ჭურჭელი. არქეოლოგიური გათხრებით დადასტურებულია, რომ ზემოაღწერილი ნაგებობის დამწვარი ფენა მთელ

ნაქალაქარზეა წარმოდგენილი. ეტყობა ქალაქს ამ დროს უბედურება დასტყდომია თავს [ჭილაშვილი, 1964: 94-97].

ნოქალაქევის ექსპედიციის ხელმძღვანელის დ. ლომიტაშვილის ცნობით ნოქალაქევის ახ.წ. IVს-ის ფენაში აღმოჩნდა ჯაჭვის პერანგის ნაშთი [გაგოშიძე, 2002: 131].

წებელდაში აღმოჩენილ იქნა ჯაჭვის პერანგის რამოდენიმე მცირე ნაჭრები, რომელთა რგოლები მოქლონვით არის შეერთებული. რგოლების ბოლოები გაბრტყელებულია და გახვრეტილი, ხოლო შემდეგ ფარეშით მოქლონვილი. წებელდის ეს არტეფაქტებიახ.წ. VI-VIIIსს-ით თარიღდება [Воронов,.... 1985: 84. სურ. 94-16,19].

ჯაჭვის პერანგის აღმოჩენის საინტერესო შემთხვევა მოხდა 1961-წ. დმანისის რაიონში, ზურტაკეტის შუაბრინჯაოს ხანის ყორღანის გათხრის დროს. ყორღანის ქვაყრილის მოხსნისას ექსპედიციამ გათხარა ჩაშვებული სამარხი, რომელიც ერთთავად ქვადორღში იყო მოქცეული. ძვლები ცუდად იყო შენახული და სამარხის დამხრობა და დამარხვის წესი ვერ დადგინდა. სამარხში ნაპოვნია რკინის ისრისპირები, ცხენის აკაზმულობის ნაწილები, მონეტა და რკინის ჯაჭვის პერანგი. ჯაჭვის პერანგი მანამდე აღმოჩენილ ჯაჭვებთან შედარებით უკეთესად არის შენახული და უფრო მეტი ნაწილიც არის წარმოდგენილი. ჯაჭვის რგოლები და ქსოვა ისეთივეა, როგორც სხვებზე. ჯაჭვს და საერთოდ სამარხს კარგად ათარიღებს სამარხში აღმოჩენილი XIს-ის ოქროს ბიზანტიური მონეტა [ჭილაშვილი, 1964: 96].

ჯაჭვის პერანგის ფრაგმენტები აღმოჩნდა ასევე დმანისის ნაქალაქარის გათხრებისას, XII-XIIIსს-ის კულტურულ ფენაში.

ამრიგად თავდაცვითი შეიარაღების ეს სახეობა საქართველოში ჯერ კიდევ ახ.წ. I ს-თვის იყო ცნობილი, ის საკმაოდ პოპულარული იყო მთელი ანტიკური და ფეოდალური პერიოდის განმავლობაში. ჯაჭვის პერანგი იყო თავდაცვითი აღჭურვილობის თანდათანობითი განვითარების, დახვეწის შედეგად მიღებული პროდუქტი. ის იყო ყველაზე რთული, დახვეწილი და გავრცელებული ფორმა, მაგრამ, იდეალურიც არ იყო: ის იყო უფრო მსუბუქი ვიდრე ბექთარი, ასევე მასში მეომარს უფრო თავისუფლად შეეძლო მოძრაობა, მაგრამ ბექთართან შედარებით ის უფრო ნაკლებად უძლებდა ცივი იარაღის დარტყმის ძალას. ამიტომ მას მთლიანად არ შეუცვლია ბექთარი და მასთან თანაარსებობდა ძვ.წ. III ს-დან მოყოლებული ახ.წ. XVIIIს-ის ბოლომდე, თითქმის მთელ სამყაროში.

### **&III. მუზარადები**

თავდაცვითი შეიარაღების ისეთი კატეგორია, როგორცაა მუზარადი, საქართველოში წინარეანტიკური ხანიდან არის ცნობილი. ასეთებია ე.წ. ასურულ-ურარტული ტიპის ბრინჯაოს კონუსური ჩაფხუტები, რომლებიც საქართველოში აღმოჩენილიაადრეკინის ხანის ბეშთაშენის №13[Куфтин, 1941:68]და პრიმორსკოეს დარღვეულ სამარხში[Стражев, 1926: 106,107]. ეს უკანასკნელი შედგება ბრინჯაოს რამოდენიმე ფურცლისაგან, რომლებიც ერთმანეთს ბრინჯაოს თასმით უკავშირდებიან. ბეშთაშენის შემთხვევაში კი მოქლონია გამოყენებული. ბეშთაშენის მუზარადს ასევე ორი ყურსაფარი აქვს შენარჩუნებული.

ანალოგიური ჩრდილოეთ ოსეთში, სოფელ ფასკაუს სამარხში გამოვლენილი კონუსური ჩაფხუტი, რომლის ბრინჯაოს ფურცლები, პრიმორსკოეს არტეფაქტის მსგავსად, ბრინჯაოს თასით არის შეკრული [Уварова, 1900: 277].

კონუსური, ყურსაფარიანი ბრინჯაოს მუზარადი გამოვლინდა სტავროპოლის მხარეში, კლინ-იარის ძვ.წ. VIII-VII სს-ის ყობანური კულტურის სამარხში [Белинский, 1990: 190-195. Рис.1,2,3 1].

კარმირ-ბლურში, 20 კონუსისებური მუზარადია შესწავლილი. ოთხ მათგანს აქვს წარწერები, რომლებიც არგიშთ I-სა და სარდურ II-ის სახელებს იხსენიებენ. ზოგიერთის სასაფეთქლე და კეფის ნაწილზე გამოსახულია 8 ურარტული საბრძოლო ეტი და 10 მხედარი. საინტერესოა ის, რომ მეეტლები და მხედრები ატარებდნენ ისეთ მუზარადებს რომლებზედაც თვითონ არიან გამოსახულნი [Есаян, 1966: 97,98,99].

ანალოგიური ტიპისაა ბრინჯაოს მუზარადი, რომელიც ნაპოვნია ზემო იტალიაში, ოპკანოში. ის ბერძნულ-ადმოსავლური ორნამენტული სტილითაა მორთული, სფინქსისა და ცხოველების გამოსახულებით. ის შედგება ორი ბრინჯაოს ნაწილისაგან, რომლებიც ერთმანეთს არა ნაკერიით, არამედ მოქლონვით უერთდებიან. აღნიშნული ჩაფხუტი თარიღდება ვილანოვის პერიოდის გვიანი საფეხურით, ე.ი. ძვ.წ. Vს-ით. ნიმრუდში აღმოჩენილი შედგენილი ასურული მუზარადი ინახება ბრიტანეთის მუზეუმში. მისი კორპუსის ნაწილებიც მოქლონვით უერთდებიან ერთმანეთს [Куфтин 1949: 139-143. Таб. X].

ბ. კუფტინი თვლიდა, რომ ბეშთაშენის, ზემოთ ნახსენები ჩრდილოეთ ოსეთისა და აფხაზეთში აღმოჩენილი ნიმუშები კოლხურ-ყობანურ კულტურულ ჯგუფს განეკუთვნებოდა და ურყოფდა მათ ასურულ წარმომავლობას [Куфтин 1949: 139-143]. ბ. რაბინოვიჩი [თავის ნაშრომში “Шлемскифского периода”] კავკასიაში აღმოჩენილ ამ ტიპის მუზარადებს მიიჩნევდა ადგილობრივი წარმოების პროდუქტად, თუმცა განიხილავდა მას, როგორც პროდუქტს კავკასიისა და წინა აზიის კულტურული ურთიერთობისა [Пиотровский, 1950: 167].

ს. ესაიანი მიიჩნევს, რომ კონუსური ტიპის მუზარადები ძვ.წ. VIIIს-დან ასურული გავლენით ვრცელდება ურარტუში, ხოლო აქედან კი კავკასიის რეგიონში. მაგრამ საინტერესოა ბეშთაშენის ეგზემპლარი, რომელიც განსხვავდება კარმირ-ბლურის მუზარადებისაგან, მას, როგორც ზემოთ აღინიშნა, ყურსაფარი აქვს, მსგავსი ფორმის ნიმუშები კი გამოსახულია ასურულ ბარელიეფურ გამოსახულებებზე აშურნასირპალ II-ის სასახლეში.

ამიტომ შესაძლებელია უშუალოდ ასურული იმპორტი ხდებოდა ძველი კოლხეთის ტერიტორიაზე ან უშუალოდ მისი გავლენით ხდებოდა ადგილზევე ანალოგიური ტიპის მუზარადების დამზადება.

მუზარადები ასევე იშვიათად გვხვდება საქართველოს ანტიკური ხანის არქეოლოგიურ ძეგლებზე. ხელთ გვაქვს თორმეტი ლითონის მუზარადი, აქედან თერთმეტი განეკუთვნება ე.წ. ქალკიდური და ატტიკური მუზარადის ტიპს. ერთი კი აშკარად რომაულია.

ქალკიდური და ატტიკური ჩაფხუტი წარმოადგენდა კორინთული მუზარადის შემდგომ განვითარებას. ელინურ სამყაროში მუზარადების კოროთნული ფორმა გამოიყენებოდა ძვ.წ. VIII-VI სს-ში. ჩაფხუტიადამიანის მთელ თავს ფარავდა დაჭრილები ჰქონდა მხოლოდ თვალების, ცხვირისა და პირისათვის. უადრესი კორინთული მუზარადის ერთ-ერთი დამახასიათებელი თავისებურება იყო ასევე ქვედა გვერდითა კიდეებზე, სადაც მთავრდება ადამიანის ყბა და იწყება კისერი, ამონაჭერის, ჩაღრმავების ქონა. ძვ.წ. VI ს-ის დასაწყისში ის შეიცვალა უფრო მკვეთრად გამოსატული ისრისებური ჭრილით. კორინთული მუზარადის ყბისსაფარი იყო დრეკადი, ამიტომ შესაძლებელი იყო თავზე მისი ნახევრად ჩამოცმა. სწორედ ასე ატარებდნენ ჰოპლიტები მუზარადებს ბრძოლის დაწყებამდე. ბრძოლის დროს კი მას მთლიანად ჩამოიცვამდნენ თავზე [Bottini, ..... 1988:11-27].

საბერძნეთში კორინთული მუზარადი ხმარებიდან გამოდის უკვე ძვ.წ. V ს-ის დასაწყისისათვის, განსხვავებით იტალიისა სადაც ძვ.წ. VI-V სს-ში იტალიკური ტომები განაგრძობდნენ კორინთული მუზარადის საკუთარი ვარიანტის განვითარებასა და მოდერნიზებას. ახ.წ. I ს-ის დასაწყისისათვის კი მთლიანად გაქრა [Bottini, ..... 1988:65-107].

კორინთულ მუზარადს ჰქონდა ერთი დიდი ნაკლი—მასში მეომარს დაქვეითებული ჰქონდა სმენა. ამ ნაკლის აღმოფხვრას ეცადნენ ყურის ადგილზე ნახვრეტის ან ჭრილის გაკეთებით, რამაც წარმოშვა ახალი ქალკიდური ტიპის მუზარადი. მისი პირველი გამოსახულებები ვახვებზე გვხვდება ძვ.წ. VI ს-ის დასაწყისიდან. არსებობდა მისი ორი ვარიანტი: ერთ შემთხვევაში ყბისსაფარი მუზარადზე მყარად იყო მიღუდავებული და მის უშუალო გაგრძელებას წარმოადგენდა, მეორე შემთხვევაში ის ანჯამებით იყო ჩამოკიდებული და მოძრაობდა. არსებობდა ასევე ე.წ. ატტიკური მუზარადი, რომელიც ანალოგიურია ქალკიდურისა, მაგრამ არ აქვს

მხოლოდ ცხვირსაფარი. ეს უკანასკნელი უფრო აპენინის ნახევარკუნძულზე იყო პოპულარული ვიდრე ეგეოსურ სამყაროში[Bottini, ..... 1988:137-151].

რამოდენიმე ბერძნული ქალკიდური მუზარადი იქნა აღმოჩენილი ეშერის ნაქალაქარის მიდამოებში, ანტიკური ხანის დანგრეულ სამარხებში.

პირველი ნიმუში აღმოაჩინეს 60-იან წლებში, ეშერის ნაქალაქარის ჩრდილოეთით, დანგრეულ სამარხში[ტაბ.XLVII, 1]. მას აქვს ნახევარსფერული ფორმა, არ არის ღრმა და მისი კეფის ნაწილი ოდნავ უკან არის გაზიდული. სურათზე ჩანს, რომ მას არ ჰქონია ყურისთვის განკუთვნილი ამონაჭერი, ხოლო ქვედა კიდეებზე ოდნავ შესამჩნევი ნახვრეტები გასდევს, რაც ალბათ ყბისსაფარის დასამაგრებლად გამოიყენებოდა. მუზარადს სახის მხარეს აქვს ორი თვალზედა რკალი, ხოლო მათ შორის არის მოკლე ოდნავ შესამჩნევი სამკუთხა გამონაშვერი – ცხვირსაფარი. თითოეულ სათვალე რკალს დაუყვება ოთხ-ოთხი გამჭოლი ნახვრეტი. მუზარადის სიმაღლეა 16-სმ, სიგრძე 25-სმ, დიამეტრი – 17-სმ [Воронов, 1969: 80, ტაბ.XLVI,<sup>10</sup>].

ამ მუზარადთან ერთად ნაპოვნი იქნა მუზარადის საკეფე გამონაშვერის ნაწილი, რომელსაც კიდეებზე სხვადასხვა ზომის ნახვრეტები დაუყვება. აქვე ნანახია სხვა ფრაგმენტებიც: ორი მთელი ყბისსაფარი და სავარაუდოდ ყურისთვის განკუთვნილი ჩაღრმავების ნაწილი. ეს ნაწილები უკვე ზემოთ აღწერილი მუზარადისაგან განსხვავდებოდნენ ფერით და ფაქტურით, ე.ი. აღმოჩენილ იქნა რამოდენიმე მუზარადის ფრაგმენტები. სავარაუდოდ მხოლოდ ერთი ყბისსაფარი შეიძლება ეკუთვნოდეს ზემოთმოყვანილ ნახევარსფერულ მუზარადს, რადგან მისი ქვედა კიდეების ნახვრეტების რაოდენობა ემთხვევა ყბისსაფარის ზედა ნახვრეტების რაოდენობას.თავდაპირველად მუზარადი იწოდებოდა ატიკურ ტიპად, ხოლო მოგვიანებით მას თვლიდნენ ადგილზევე გადაკეთებულ ფორმად, რომელიც თოთქოს იმეორებდა კორინთული მუზარადის ფორმას[Воронов, 1969: 50].

მსგავსი მუზარადი გამოვლინდა 1971 წელს, ვერეშაგინის ბორცვის აღმოსავლეთ ფერდობზე. ის ნახეს დანგრეულ გრუნტიან სამარხში, სადაც ასევე დაფიქსირდა პეპლისებურ ვადიანი რკინის ე.წ. აკინაკი, დანა და ბრინჯაოს სამაჯური [ტაბ.XLVII, 2]. კომპლექსი დათარიღებულია ძვ.წ. VI-V სს-ით[Шамба, 1988: 130. სურ-16]. მუზარადისაგან შემორჩა მისი წინა ნაწილი: პატარა სამკუთხა ცხვირსაფარი,მასიური საშუბლე ნაწილი და კეფის მხარე. თვალზედა რკალები და საშუბლე ნაწილი ორნამენტირებულია რელიეფური ხაზებით. ამავე



მუზარადს ეკუთვნის ფართო, მასიური ყბისსაფარი, რომელიც ნახვრეტების მეშვეობით მაგრდებოდა მუზარადის ქვედა და საკეფე ნაწილზე. მასაც პირველი მუზარადის მსგავსად არ ჰქონდა ქვედა კიდებზე ამონაჭერი [ტაბ.XLVII, 2].

ანალოგიური ტიპის მესამე მუზარადი აღმოჩენილ იქნა 1979 წელს, ვერეშაგინის ბორცვის სამხრეთით, ბორცვის დასაწყისთან. მასთან ერთად იყო სამი რკინის ცული და ორი რკინის აკინაკი. მუზარადი „თითქმის მთელია, აქვს მხოლოდ ძველი ფართო ნახვრეტი მუზარადის ზედა ნაწილზე“ [Шамба, 1988: 82. სურ-2]. ფოტოსურათზე ჩანს, რომ მუზარადს არ აქვს საყურე ჭრილი და წარმოდგენილია მასიური საკეფე ნაწილით [ტაბ.XLVII, 3]. მუზარადის საფეთქლის არეში და საკეფე გამონაშვერის გვერდითა კიდებზე შეიმჩნევა რამოდენიმე ნახვრეტი.

მეოთხე ანალოგიური ტიპისნიმუში უკვე შესწავლილ იქნა ომისშემდგომ აფხაზეთში, 2000 წელს, ამჟამად ის ინახება აფხაზეთის ჰუმანიტარული კვლევების არქეოლოგიურ განყოფილებაში. ის მოპოვებული იქნა ომის შემდეგ აღდგენილი ეშერის ექსპედიციის მიერ [Эрлих, 2008:80-81].

მუზარადს წინ, სახის მხარეზე აქვს პატარა სამკუთხედის ფორმის გამონაშვერი – ცხვირსაფარი. როგორც უკვე ზემოთ მოყვანილ ეგზემპლარებს, ამასაც არ აქვს ყურისთვის განკუთვნილი ჭრილები. უკანა მასიური საკეფე ნაწილის თითქმის ნახევარია შემორჩენილი. მის კიდებზე ექვსი ნახვრეტია დატანილი, რომლებითაც ის უკავშირდებოდა ყბისსაფარს, თუმცა ეს უკანასკნელი დაკარგულია. რამდენიმე ნახვრეტი დატანილია ასევე მუზარადის ქვედა გვერდითა კიდებზე: შვიდი ცალი ერთ გვერდზე, ხოლო რვა მეორე გვერდზე. როგორც ჩანს, ყბისსაფარები დამაგრებული იყო, როგორც ჩაფხუტის ქვედა კიდებზე, ასევე მის საკეფე ნაწილზეც. თვალზედა ჭრილები – რკალები გაფორმებულია ოდნავ შესამჩნევი მომრგვალებული ფორმის ღრმულების რიგით. მუზარადის სიმაღლეა დაახლოებით 23.5 სმ. სიგრძე 23სმ, სიგანე 18 სმ[ტაბ.XLVIII].

ყველა ზემოთ მოყვანილი არტეფაქტისათვის, რომლებიც სხვადასხვა დროს იქნა აღმოჩენილი ეშერის ნაქალაქარის მიდამოებში, დამახასიათებელია საერთო ნიშნები: მოკლე სამკუთხა ცხვირსაფარი, მასიური კეფისსაფარი, საყურე ჭრილის უქონლობა, ასევე გააჩნდათ ე.წ. ”ყბისსაფარები” (ან ყურისსაფარი), რომელთა მოხსნა და გამოცვლა შეიძლებოდა, რამეთუ, როგორც ზემოთაც აღინიშნა, ისინი არ წარმოადგენდნენ მუზარადის უშუალო გაგრძელებას,

არამედ ნახვრეტების დახმარებით მაგრდებოდნენ მუზარადის ქვედა გვერდითა კიდებზე.

საერთო ფორმით, შესწავლილი ეგზემპლარები შეიძლება მიგაკუთვნოთ – ქალკიდური მუზარადების ჯგუფს(თუმცა ხანდახან მათ ატტიკურსაც უწოდებენ, რამეთუ სწორედ ისინი არიან გამოსახულნი ატტიკურ მხატვრობაში). ამ მუზარადების ტიპოლოგია შეიმუშავა ე. კუნზემ (ოლიმპიის მუზარადებზე დაყრდნობით) და გ. პფლუგმა. ეშერული ჩაფხუტები ყველაზე ახლოს დგანან პფლუგის V ტიპთან ან კუნზეს VII ჯგუფთან [Bottini, ..... 1988:S 138.ABB.2]. ასეთ მუზარადებს აქვთ მოძრავი ყბისსაფარები და მოკლე ცხვირსაფარი. ორივე ყბისსაფარი ჩაფხუტზე ჩამოკიდებული იყო მრგვალი რგოლებით (კიდებზე დატანილ ნახვრეტებში იყო გაყრილი) ან ანჯამებით.გ. პფლუგს მოყავს მეომრის გამოსახულება,რომელსაც თავზე ქალკიდური მუზარადი ახურავს და ორივე ყბისსაფარი მაღლა არის აწეული. ეს გამოსახულება დათარიღებულია ძვ.წ. V ს-ის დასაწყისით [Bottini, ..... 1988:S. 144. Abb. 10].

სწორედ ასეთი ანჯამებიანი ყბისსაფარის მქონე მუზარადები იქნა აღმოჩენილი 1979 და 1985 წლებში, სოხუმში, ახულ-აბაასთან, ძვ.წ. IV ს-ის სამარხებში [ტაბ.XLIX, 1,2][Воронов, 1991: 227, სურ. 2,3]და კიდევ ორი ცალი შემთხვევით ეშერის ნაქალაქარსა და მდ. კელასურის შესართავთან[Воронов, 1975:სურ. 6. 1-3, 13-20].ახულ-აბააში ნაპოვნი ერთ-ერთი ქალკიდური მუზარადის მსოლოდ წინა მხარეა შენარჩუნებული, თავისი ცხვისაფართა და შუბლის არეში ისრისებული ჩაღრმავებით. მეორე ეგზემპლარს შენარჩუნებული აქვს როგორც საკეფე ნაწილი ისე ყბისსაფარი, რომელიც ანჯამებით იყო ჩამოკიდებული მუზარადის ქვედა კიდებზე.

არსებითი განსხვავება ე.წ. V-ტიპის ქალკიდურ მუზარადებსა და ზემოთ მოყვანილ პირველ ოთხ ეშერულ ნიმუშს შორის არის ის, რომ V-ტიპის ქალკიდური მუზარადის ყბისსაფარიუშუალოდ არ არის დაკავშირებული კეფისსაფართან და მათ შორის მანძილი უკავია ყურისათვის განკუთვნილ ჭრილს. აქედან გამომდინარე, სხვანაირია თვითონ მისი ყბისსაფარის გარეგნული ფორმაც [ტაბ.XLIX, 3].

ეშერული მუზარადების სახით, ჩვენ საქმე გვაქვს ბერძნული მუზარადების განსაკუთრებულ სერიასთან, რომლებიც როგორც ჩანს ერთი სახელოსნოს პროდუქციას წარმოადგენდნენ. ამაზე მეტყველებს როგორც მათი მსგავსება, ისე

ეშერის ნაქალაქარის რაიონში მათი კონცენტრაციაც. მათგან ორი ე.წ. აკინაკებთან ერთად იქნა აღმოჩენილი ძვ.წ. VI-V სს-ის სამარხებში.

ზოგიერთი არქეოლოგი, მაგალითად ი.ვორონოვი ფიქრობდა, რომ ეშერული მუხარადები ერთგვარ გადაკეთებულ ვარიანტებს წარმოადგენდნენ, როგორებიც იყო გავრცელებული ჩრ. შავიზღვისპირეთში, სკვითურ სამყაროში. თუმცა, სკვითურ ეგზემპლარებს მოხსნილი ჰქონდათ კეფისსაფარი და ყბისსაფარი, მათ ნაცვლად მუხარადზე ფირფიტებიანი ზარადს ჰკიდებდნენ. ეშერულ მუხარადებს კი ასეთი გადაკეთების კვალი არ ეტყობათ. გარდა ამისა, სკვითური არტეფაქტების დიდი უმრავლესობა ძვ.წ. IV ს-ით თარიღდება.

საქართველოში კიდევ სამი ქალკიდური მუხარადია ცნობილი. ყველა მათგანი, აფხაზეთის მუხარადებისაგან განსხვავებით, შემთხვევით იქნა ნაპოვნი. მათი ფორმების მიხედვით თუ ვიმსჯელებთ, ისინი უნდა დათარიღდეს ძვ.წ. V ან უფრო ძვ.წ. IV საუკუნით. შეიძლება ისინი ჩაითვალოს უკვე ჩამოყალიბებულ, კლასიკურ ქალკიდურ მუხარადებად, განსხვავებით უკვე ზემოთ აღწერილი არქაული ეშერული ქალკიდური მუხარადებისაგან.

ერთ-ერთი მათგანი ნაპოვნია ქუთაისში. მის ნახევარსფერულ კორპუსს აქვს ცხვირსაფარი და კეფისსაფარი. შუბლის არეში „ისრისებურადაა“ შეღრმავებული. დაკარგული აქვს ორივე ყბისსაფარი. მისი მუხარადთან შეერთების ადგილას შეიმჩნევა ნახვრეტები, ამიტომ უნდა ვივარაუდოთ, რომ ყბისსაფარი იყო მოძრავი [ტაბ. L, 1].

ასევე ნაკლულია სოფ. კოხში [აჭარა] ნანახი მუხარადი. მუხარადს დაკარგული აქვს ყბისსაფარები და მოტეხილია ჩაფხუტის ზედა მეორე ნახევარი. შენარჩუნებულია მუხარადის ქვედა ნახევარი თავისი ცხვირისსაფარით, ყურისათვის განკუთვნილი ჭრილითა და საკეფე ნაწილით [ტაბ. L, 3].

ლანჩხუთში აღმოჩენილი მუხარადიც ქალკიდური ტიპისაა, მაგრამ ოდნავ განსხვავდება ბოლო ორისაგანდა უფრო არქაულ შთაბეჭდილებას ტოვებს: მას უფრო მასიური, სამკუთხედი ფორმის მახვილი ცხვირისსაფარი აქვს. მასაც დაკარგული აქვს ყბისსაფარები, თუმცა აშკარაა, რომ ისინი წარმოადგენდნენ მუხარადის უშუალო ნაწილს, მის გაგრძელებას. აქვს ნაკლებად გამოხატული საკეფე ნაწილი. მისი შუბლის არე, სხვებთან შედარებით უფრო ნაკლებად შედის სიღრმეში [ტაბ. L, 2].

დასკვნის სახით შეიძლება ითქვას, რომ კოლხეთში უკვე ძვ.წ. VI საუკუნისათვის საკმაოდ ფართოდ არის გავრცელებული ბერძნული თავდაცვითი შეიარაღება (აქ იგულისხმება აფხაზეთში აღმოჩენილი ჰოპლიტური ფარის ნაშთებიც). აღსანიშნავია ის ფაქტი, რომ მათი დიდი უმრავლესობა შავიზღვისპირა რეგიონებშია აღმოჩენილი, სადაც ბერძნული გავლენა ყველაზე დიდი იყო.

რომაული ნახევარსფერული მუზარადი აღმოჩნდა კახეთში, დედოფლისწყაროს რაიონში, სოფ. ზემო ქედში. ის ნაკლებია: დაკარგულია ორივე ყბისსაფარი და ზედა ნახევარი. თუმცა შემორჩენილია მუზარადის შუბლის, საფეთქლის ნაწილი და რაც მთავარია მისი საკეფე გამონაშევი. მიუხედავთ იმისა, რომ მუზარადის თითქმის ნახევარი დაკარგულია, შენარჩუნებული ნაწილი (განსაკუთრებით კი საკეფე გამონაშევი) ასე თუ ისე იძლევა შესაძლებლობას მისი ტიპის დადგენისა და დათარიღებისა [ტაბ.LI].

გამორიცხვის მეთოდით თუ ვიმსჯელებთ, კახეთის არქეოლოგიური არტეფაქტი რომაული მუზარადების არც მონტეფორტიულ ტიპს განეკუთვნება და არც კულუსს. ასეთი ვარაუდის შესაძლებლობას იძლევა, კახეთში აღმოჩენილი მუზარადის საკეფე გამონაშევი, რომელიც აშკარად უფრო მასიურია ვიდრე ეს ჰქონდათ მონტეფორტიულ და კულუსის ჩაფხუტებს. ეს დეტალი მიანიშნებს იმაზე, რომ ქართული ნიმუში უფრო გვიანდელია ვიდრე რომაული მუზარადების ეს ორი ფორმა. ყველაზე ახლოს ის ალბათ დგას პორტულ და ე.წ. იმპერიულ-კელტურ ან იმპერიულ-იტალიურ მუზარადებთან. შესაბამისად, კახეთში აღმოჩენილი რომაული მუზარადი უნდა დათარიღდეს არაუადრეს ახ.წ. I საუკუნისა, და არაუგვიანეს ახ.წ. III საუკუნისა. მართალია ამ დროს რომაული მუზარადები უკვე ძირითადად რკინისაგან მზადდებოდა (ჩვენი არტეფაქტი კი ბრინჯაოსია), მაგრამ რომაული ლეგიონების დამხმარე ნაწილებში, ე.წ. აუქსილიებში ბრინჯაოს მუზარადები ჯერ კიდევ გამოიყენებოდა [Bottini, 1988:327-365].

კახეთში აღმოჩენილი მუზარადის ასეთ დათარიღებას (ახ.წ. I-II სს) თითქოს მხარს უჭერს ისტორიული კონტექსტიც. ამ დროს რომის იმპერია საკმაოდ აქტიურად არის წარმოდგენილი როგორც კოლხეთში ისე იბერიის სამეფოშიც. განსაკუთრებით კი კოლხეთში, სადაც მის ზღვისპირა სანაპიროებზე რომაული გარნიზონები დგას. ხოლო ქართლის სამეფოსთან მას საკმაოდ მჭიდრო და ინტენსიური ურთიერთობები ქონდა.

აღნიშნული არტეფაქტი დასავლეთ საქართველოში რომ აღმოჩენილიყო, განსაკუთრებით კი რომელიმე ზღვისპირა რეგიონში, ჩვენ საკმაოდ საფუძველი გვექნებოდა გვეფიქრა, რომ ის რომაელ ლეგიონერს ან აუქსილიაში მებრძოლ ადგილობრივ მეომარს ეკუთვნოდა. თუმცა ის ნახეს აღმოსავლეთ საქართველოში, სადაც არც წერილობითი და არც არქეოლოგიურად, არ დასტურდება რომაული გარნიზონების ყოფნა. ამიტომ მუზარადი იქ სხვა მრავალი გზითაც შეიძლება მოხვედრილიყო (თუნდაც ნადავლის სახით).

არქეოლოგიურ არტეფაქტებზე არსებული გამოსახულებებიც გვეხმარება საბრძოლო იარაღის ამ სახეობის შესწავლაში. სოფ. გომში აღმოჩენილი სასმისზე გამოსატულ ოთხივე მეომარს თავზე ახურავს ნახევარსფერული მუზარადი. ზოგიერთს თითქოს ცხვირსაფარი და ყბების საფარი მოუჩანს. ბერძნული და შემდეგ რომაული სამყაროსათვის ყბისსაფარები შედარებით ხშიარია. რომის იმპერიაში მუზარადებს შუბლთან სიმტკიცისათვის უკეთებდნენ დამატებით ლითონის სარტყელს, ისეთს, როგორც გომის სასმისზე პირველ და მეორე მეომრის მუზარადებს მოუჩანთ. რესპუბლიკისა და იმპერიის ხანის რომაული მუზარადებისათვის ცხვირსაფარები ნაკლებადაა დამახასიათებელი. გომის სასმისზე, ალბათ, შერეული ტიპის (ბერძნულ-რომაული) ან კოლხური ხის მუზარადებია მოცემული. კოლხურის მუზარადების შესახებ ცნობას გვაწვდის ჰეროდოტე. ხის მუზარადები მოსხვებაც ეხურათ. უფრო მოგვიანო, კერძოდ, პომპეუსის იბერებთან ბრძოლის დროინდელ ამბებზე თხრობისას, სტრაბონი აღნიშნავს, რომ იბერებს ტყავის მუზარადები ეხურათ[გამყრელიძე, 2002: 43; ტაბ.I, 1,2].

#### **&IV კნემიდები**

მეომრის ჯავშნის ნაწილს შეადგენდა ლითონის საწვივე, რომელიც მეომრის ფეხს იცავდა მუხლიდან ტერფამდე. საწვივეები, ანუ კნემიდები, წმინდა ბერძნული აღჭურვილობის ნაწილია. კნემიდების წამოშობას როგორც წესი უკავშირებენ მიკენის დროინდელ ტყავის საწვივეებს, რომელთა გამოსახულებები ხშირად გვხვდება ძვ.წ. II ათწლეულის მეორე ნახევრის ეგეოსური სამყაროს ხელოვნების ნიმუშებზე. უძველესი ცნობები ტყავისა და ლითონის კნემიდების შესახებ ჰომეროსთანაა დაცული. თუმცა ბევრი მეცნიერი ჰომეროსის

თხზულებებში დაცულ ცნობებს ტყავისა და ლითონის კნემიდების შესახებ, გვიანდელ ინტერპოლაციად მიიჩნევა. მას შემდეგ რაც საბერძნეთის ტერიტორიაზე ძვ.წ. XIII საუკუნით დათარიღებული კნემიდები აღმოაჩინეს, ცხადი გახდა, რომ თვდაცვითი შეიარაღების ეს კატეგორია ეგეოსურ სამყაროში ჯერ კიდევ ძვ.წ. II ათასწლეულის ბოლო მეოთხედში არსებობდა. თავდაცვის ამ სახეობამ თანდათანობით განვითარების შედეგად ძვ.წ. VII საუკუნისათვის მიიღო ჩამოყალიბებული კლასიკური ფორმა და აქედან მოყოლებული მნიშვნელოვანი ცვლილებები არ განუცდია მომდევნო საუკუნეებში.

თავდაპირველად ისინი იცავდნენ ფეხის ქვედა ნაწილს, მუხლიდან კოჭებამდე, ხოლო მოგვიანებით თვითონ მუხლსაც. ასევე აღმოჩენილია სპეციალური კნემიდები, რომლების კოჭს და ქუსლსაც იცავდნენ. ჩვენ შეგვიძლია ისინი ვნახოთ სხვადასხვა სკულპტურულ გამოსახულებებზეც. ეგეოსურ სამყაროში ასევე გავრცელებული იყო ხელის საფარი აბჯრებიც [ტაბ.LII].

ძვ.წ. VI საუკუნის დასასრულისთვის, უშუალოდ საწვივეების გარდა დანარჩენი ყველა სახის აბჯარი, რომელიც ადამიანის ზედა და ქვედა კიდურებს იცავდა, ხმარებიდან გამოდის. ეს ხდება საბერძნეთში, ხოლო მის გარეთ, მაგალითად იტალიაში ისინი უფრო გვიანაც გვხვდება (მაგალითად, რომელი ლეგიონერები კნემიდებს ახალი წელთაღრიცხვის დასაწყისამდე აქტიურად იყენებდნენ).

ძვ.წ. VII და VI საუკუნეებში კნემიდები ხშირად იყო დეკორირებული, ხოლო უფრო მოგვიანებით, დაახლოებით ძვ.წ. VI საუკუნიდან იწყება ე.წ. ანატომიური საწვივეების გავრცელება, რომელიც იმეორებდა ადამიანის ფეხის მოყვანილობას. ისიც უნდა აღინიშნოს, რომ ელადაში, დაახლოებით ძვ.წ. IV საუკუნის დასაწყისიდან, ანატომიურ კნემიდებზე კუნთების მოხაზულობა ნაკლებად სტილიზებულია ვიდრე უფრო ადრინდელ ეგზემპლარებზე (ძვ.წ. VI-V სს.). თუმცა იტალიის ტერიტორიაზე ეტრუსკები ძვ.წ. IV საუკუნეშიც იყენებდნენ მკვეთრად სტილიზებულ ანატომიურ კნემიდებს [Фуллер, 2003: 40].

საწვივეები ფეხზე სხვადასხვა მეთოდით მაგრდებოდა: ზოგიერთს ისეთი კონსტრუქცია ჰქონდა, რომ თავისით მაგრდებოდა ფეხზე, ყოველგვარი დამატებითი საშუალების გარეშე (ასეთები ძირითადად საბერძნეთში იყო გავრცელებული). სხვა შემთხვევაში გამოიყენებოდა თასმები და ღვედები, რისთვისაც კნემიდებს გვერდებზე პატარა რგოლები ჰქონდათ

მიმაგრებული ან ზედა და გვერდითა კიდეებზე ორ-ორი ნახვრეტი ჰქონდათ დატანებული. ზოგიერთ შემთხვევაში მის ფეხზე დასამაგრებლად ძალიან უბრალო მეთოდი გამოიყენებოდა: ფეხზე ჯავშნის ჩამოცმის შემდეგ მას ღვედს (ძირითადად ტყავის) შემოახვევდნენ გარშემო. კნემიდებს უნდა ჰქონოდა ტყავის ან ქსოვილის სარჩული.

საქართველოს ანტიკური ხანის ძეგლებიდან ცნობილია სამი წყვილი. ბრინჯაოს კნემიდების ორი წყვილი ახულ-აბაას ბორცვზეა ნაპოვნი [ტაბ.LIII]. ერთი ძვ.წ. IVს-ის სამარხის ნაშთებს შორის, ხოლო მეორე-სამაროვნის ტერიტორიაზე. ისინი ძირითადად ერთი ტიპისაა: მუხლი და კუნთები რელიეფურადაა გამოყოფილი, ხოლო სიგრძეზე გასდევს რელიეფური ქედი, შესაძლოა სიმტკიცისათვის. ქვედა კიდე შესქელებულია, გარეთა გაწეული. მთელ პერიმეტრს გასდევს სამი არაღრმა პარალელური ხაზი და ნახვრეტები. მათი სიგრძე 30-35 სმ-ს შორის მერყეობს [Kvirkvelia, 1995: 79].

მესამე წყვილი შესწავლილია ვანის ნაქალაქარზე, ძვ.წ. IVს-ის მესამე მეოთხედით დათარიღებულ №9 ე.წ. მეომრის სამარხში. ამ კნემიდებზე ოდნავ მაგრამ მაინც შეიმჩნევა რელიეფურად გამოყოფილი ქედი და კუნთები, რომლებიც იმეორებდნენ ადამიანის ფეხის წვივის ფორმას, ამიტომ შეიძლება ისინიც ანატომიურ კნემიდებად მივიჩნიოთ [ტაბ.LIV]. თუმცა ვანის არტეფაქტები ნაკლებად სტილიზებულია ვიდრე მაგალითად ეტრუსკული კნემიდები ან თუნდაც უფრო ადრეული, არქაული ხანის ბერძნული საწვივეები [ლორთქიფანიძე, 1972: 50-51].

განსაკუთრებით საინტერესოა ვანის სამარხში ნაპოვნია ბრინჯაოს ე.წ. საბარკულები [ტაბ.LV], რომლებიც იცავდნენ მეომარს მუხლის ზემოთ. ეს საკმაოდ იშვიათი მოვლენა იყო. მართალია ბერძნულ სკულპტურულ გამოსახულებებზე ჩვენ შეიძლება ვნახოთ საბარკულები, მაგრამ საბერძნეთში, ოლიმპიაში აღმოჩენილია მხოლოდ ერთი წყვილი, ხოლო ჩრ.შავიზღვისპირეთში, სადაც კარგადაა ცნობილი კნემიდები, საბარკულები საერთოდ არ გვხვდება [ლორთქიფანიძე, 1972: 50-51].

საქართველოში აღმოჩენილი კნემიდები, დიდი ალბათობით შეიძლება ითქვას, რომ იმპორტული ნაწარმი იყო. მაგრამ არც ის არის მთლიანად გამორიცხული, რომ ისინი ბერძნული გავლენით, მისი მიბაძვით ადგილობრივ სახელოსნოებში გაეკეთებინათ (მაგალითად შავიზღვისპირა ბერძნულ

კოლონიებში). თუმცა, ამ შემთხვევაში, კნემიდების აღმოჩენის შემთხვევები საქართველოს ტერიტორიაზე უფრო ხშირი უნდა ყოფილიყო.

რაც შეეხება წერილობით წყაროებს, ქსენოფონტის „ანაბასისის“ მიხედვით ქართველურ ტომებს, ხალიბებს, ჰქონიათ კნემიდები [მიქელაძე, 1967: 133].

## დ ა ს კ ე ნ ა

ანტიკური ხანისა და ადრეშუასაუკუნეების პირველი ეტაპის (ძვ.წ. VII-ახ.წ VII სს-ბი) შეიარაღების ყველა სახეობის ერთიანობაში განხილვის შედეგად მეტნაკლებად სრული სურათი გამოიკვეთა. გაირკვა, რომ აღნიშნულ ხანაში ქართველური მოსახლეობა ფლობდა როგორც შეტევით, ისე თავდაცვითი შეიარაღების კომპონენტებს.

იმ არქეოლოგიური მასალის საფუძველზე, რომელიც ძველი საქართველოს მოსახლეობის, ან ცალკეული სამხედრო შენაერთების წევრთა შეიარაღების სისტემას ასახავს, ჩანს, რომ იმ დროის საქართველოში მეომარი სრულადაა აღჭურვილი, ჩანს ასევე უპირატესი იარაღიც (შუბი) და დამხმარე იარაღთა კომპლექსებიც. ეს სიტუაცია აკმაყოფილებს იმ მოთხოვნებს, რომელთაც ანტიკური ხანის სამხედრო საქმე დღის წესრიგში აყენებდა.

წერილობითი წყაროებიდან ჩანს, რომ ანტიკურ ხანასა და ადრეშუასაუკუნეებში, როგორც იბერიაში, ისე კოლხეთში წამყვან ძალას ქვეითი მეომრები წარმოადგენდნენ. შეიძლება ითქვას, რომ იგივეს ადასტურებს არქეოლოგიური მონაცემებიც. პირველ რიგში აქ იგულისხმება მცირე რაოდენობის ცხენიანი სამარხები, რომლებიც როგორც წესი, მდიდრულ სამარხებს განეკუთვნება და მხოლოდ წარჩინებული მეომრების ატრიბუცია იყო.



შეტვეთი ხასიათის იარაღიდან მთელი მოცემული პერიოდის მანძილზე წამყვანია შუბი.როგორც წესი, წინარეანტიკური, მთლიანად ანტიკური და ადრეშუასაუკუნეების სამარხებში, წმინდა საბრძოლო იარაღებიდან, ყველაზე მრავალრიცხოვანი შუბისპირებია (თუ არ ჩავთვლით დანებს, რომლებსაც შეიძლება სამეურნეო ფუნქციაც ჰქონოდათ, რამეთუ თითქმის ერთნაირი ინტენსივობით გვხვდება მამაკაცთა და ქალთა სამარხებშიც). თუმცა არის მცირე გამონაკლისებიც (მაგალითად რგანისა და მოდინახეს სამაროვნები) როცა სხვა იარაღი სჭარბობს შუბისპირებს(იხილეთ დამატებანი).შუბისპირები ტიპოლოგიური მრავალფეროვნებით ხასიათდებიან,რაც გამოწვეულია არა იმდენად დროის ფაქტორით (საუკუნეთა განმავლობაში, შუბისპირთა ფორმებში რადიკალური ცვლილებები არ შეიმჩნევა), რამდენადაც სხვადასხვა ფუნქციური დატვირთვით (ახლოდან საძვერებელი ან სატყორცნი, საბრძოლო ან სანადირო, აბჯრის გასახვრეტად და ა.შ), ტრადიციით და მათი სხვადასხვა საწარმოო ცენტრებში დამზადებით, ე.ი წარმომავლობით. შუბისპირები სამარხებში გვხვდება როგორც ცალკე, ისე სხვა იარაღებთან კომპლექსში.

ასევე მთელი ამ ხნის განმავლობაში იყენებენ მახვილსა და სატევარს.შუბისპირების მსგავსად, მახვილიც სამარხში შეიძლება იყოს მარტო ან თან ახლდეს სხვა იარაღი.მახვილიც უმთავრეს, პირველად იარაღს წარმოადგენდა, თუმცა რაოდენობრივი თვალსაზრისით, მნიშვნელოვნდა ჩამოუვარდება შუბისპირებს. ის საკმაოდ ძვირადღირებულ ნივთს წარმოადგენდა, რომლის ტარება მხოლოდ საზოგადოების ზედა ფენის, სამხედრო ელიტის პრივილეგია იყო. ამაზე მიანიშნებს არამხოლოდ სხვა იარაღებთან შედარებით მათი მცირე რაოდენობა, არამედ ისიც, რომ როგორც წესი, მახვილიანი სამარხი მდიდარია. მაშინ როდესაც, შუბისპირი, ცული და ისრისპირი შეიძლება სრულიად ღარიბულ სამარხშიც აღმოჩნდეს.

ისრისპირები, სატევრები და ცულები, როგორც წესი, სამარხებში ყოველთვის სხვა იარაღებთან ერთად ფიქსირდება, რაც მიანიშნებს იმაზე, რომ შუბისპირისა და მახვილისაგან განსხვავებით, ისინი წარმოადგენდნენ დამხმარე იარაღებს.

მშვილდ-ისარი გვხვდება მთელი ეპოქის განმავლობაში ისრისპირების სახით, თუმცა პროცენტულად საკმაოდ ჩამორჩება იარაღის სხვა კომპონენტებს. თვითონ მშვილდმა გასაგები მიზეზების გამო ჩვენამდე ვერ მოაღწია, თუმცა დედოფლის გორისა ახ.წ. I–II ს-ის სასახლესა და წიბილიუმის ახ.წ. IV ს-ის ერთ-ერთ სამარხში დადსტურდა მშვილდის ძვლის გარსაკრავები, რაც მიანიშნებს ე.წ.

როული, კომპოზიტიური მშვილდების გამოყენებაზე გვიანანტიკური ხანის იბერია-კოლხეთში. ლოგიკური იქნება, თუ ვივარაუდებთ, რომ ე.წ. “სკვითური” მასრიანი და შემდეგ “სარმატული” ყუნწიანი სამფრთიანი ისრების პარალერულად უნდა ეარსება მათ შესაბამის მშვილდებსაც: მოკლე ე.წ. “სკვითურ კომპოზიტიურ მშვილდებს” და შემდეგ, ელინისტური ხანის დასასრულიდან, სამფრთიანი ისრების პარალერულად, უფრო მძიმე და დიდ ე.წ. “ჰუნური ტიპის” მშვილდებს.

რაც შეეხება ცუღს, ის საკმაოდ პოპულარული იარაღია მთელს საქართველოში ძვ.წ. VI-II სს-ში და შემდეგ ერთი პერიოდი კნინდება. ახ.წ. IV-VII სს-ში ისინი ძირითადად გვხვდება დასავლეთ საქართველოში, განსაკუთრებით კი აფხაზეთში. რაოდენობრივად, ისინი შუბისპირების შემდეგ მოდიან, თუმცა ის არ წარმოადგენდა უმთავრეს საომარ იარაღს. მათი დიდი რაოდენობა ალბათ გამოწვეული იყო მათი უნივერსალურობით, ისინი გამოიყენებოდა როგორც საომარი, ისე სამეურნეო ფუნქციითაც.

უნდა აღინიშნოს, რომ მსგავსი სურათია საქართველოს ფარგლებს გარეთაც, ნომადური ხალხის არქეოლოგიურ კულტურებში, როგორც მთლიანად ანტიკურ, ისე შუა საუკუნეებში. ოდნავ განსხვავებული სურათია მომთაბარე ხალხების არქეოლოგიურ ძეგლებზე [სკვითები, სარმატები, შემდეგ ჰუნები და სხვა], სადაც, რაოდენობის მოხედვით, პირველ ადგილზე ისრისპირებია, რაც აიხსნება მათი თავისებური სამხედრო ტაქტიკით (ცხენოსანი მოისრეები).

თავდაცვითი შეიარაღების ელემენტებიდან გვხვდება ბექთარი, ფარი, მუზარადი და წვივსაფარი-კნემიდები. შემორჩენილია მხოლოდ ლითონისაგან დამზადებული და ე.წ. ლითონით გამყარებული ნიმუშები, მაგრამ უთუოდ უნდა გავითვალისწინოთ ის ფაქტი, რომ იქნებოდა ხისა და ტყავის თავდაცვითი შეიარაღების ნიმუშებიც, მითუმეტეს როცა ამას წერილობითი წყაროებიც გვიდასტურებენ და რომლებიც გასაგები მიზეზების გამო მიწაში არ შემოინახა. თავისთავად ლითონის თავდაცვითი შეიარაღების არსებობის ფაქტი მფლობელის მაღალ სოციალურ სტატუსზე მეტყველებს. ყოველი არქეოლოგიური კომპლექსი, რომელიც თავდაცვითი შეიარაღების ერთ ან რამდენიმე ელემენტს შეიცავს, ინვენტარის სიმდიდრით გამოირჩევა და მაღალი სოციალური წრის პიროვნების კუთვნილებად ითვლება.

სანტერესო საკითხია საბრძოლო იარაღებიდან ადგილობრივი და უცხოური ან მათი მიბაძვით ადგილზე დამზადებული ნიმუშების გამოყოფა ადგილობრივ ტიპებად შეგვიძლია მივიჩნიოთ ადრეანტიკურ და ელინისტურ ხანაში კოლხეთში

გავრცელებული ყველა ფორმის რკინის ცულები, რომლებსაც საფუძველი დაუდეს ადრეულმა კოლხურმა ბრინჯას ცულებმა. ასევე ადგილობრივ ან ზოგადად კავკასიურ ტრადიციას შეიძლება დაუკავშირდეს ძვ.წ. VIII-VI სს-ში არსებული ბრინჯაოსა და რკინის ყუნწიანი, ფრთებჩამოშვებული ისრისპირები, რომლებიც ანტიკური ხანის დასაწყისის ზოგიერთ ძეგლზე სკვითური ისრისპირების პარალელურად გვხვდება.

სამეცნიერო ლიტერატურაში დიდი ხანია დამკვიდრდა აზრი, რომ კლასიკური და ელინისტური პერიოდის კავკასიაში გავრცელებული აკინაკისებური სატევრები თუ მახვილები უკავშირდება სკვითურ გავლენას, თუმცა არსებობს სხვა პოზიციაც, რომლის მიხედვითაც მათი პროტოტიპები შეიძლება იყოს წინარეანტიკური ხანის ჩრდილოეთ კავკასიასა და მეოტური კულტურის ძეგლებისათვის დამახასიათებელი ე.წ. “ბიმეტალური” სატევრები.

წმინდა სკვითური მიუხედავად უნდა ჩაითვალოს ბრინჯაოს მასრიანი ისრისპირები, რომლებიც ამიერკავკასიაში გამოჩენას იწყებენ ძვ.წ. VII ს-ის ბოლოსა და VI ს-ის დასაწყისში.

სინდო-მეოტური მახვილების ტიპს განეკუთვნება დასავლეთ საქართველოს ძვ.წ. IV-III სს-ის ზოგიერთ სამარხში დაფიქსირებული ორლესილი მახვილები.

აშკარად სარმატულია ძვ.წ. I-ახ.წ III სს-ით დათარიღებული ტარგოლიანი იარაღები. ასევე სარმატულ გავლენას უნდა უკავშირდებოდეს ელინისტური ხანის ბოლოდან ყუნწიანი, სამფრთიანი რკინის ისრისპირებისა და ახ.წ. I ს-დან ყუნწიანი, გრძელი ორლესილი მახვილების გამოჩენა.

”წებელდური კულტურის” სამარხებში აღმოჩენილი ცალპირლესილი სატევრები, ე.წ. “სკრამასაქსები”, ბიზანტიიდან მომდინარეობენ, ხოლო ოთხშვერილებიანი ქარქაშის მქონე ორლესილ სატევრებს, რომლებიც მცხეთასა და წებელდაშია დადსტურებული, ხშირად ვხდებით სასანიდური ხელოვნების ნიმუშებზე, რაც მათ სპარსულ წარმომავლობაზე გვაფიქრებინებს.

ე.წ. “წებელდური ტიპის ცულები”, რომელთა ანალოგიები დადსტურებულია ევროპაში, კოლხეთში ფეხს იკიდებს ახ.წ. IV-ს-დან, საგარაუდოდ შავიზღვისპირა რომაულ-ბიზანტიური გარნიზონების მეშვეობით.

შუბისპირების სხვადასხვა ფორმები საკმაოდ მდგრადობას ინარჩუნებენ ხანგრძლივი დროის განმავლობაში საკმაოდ ვრცელ ტერიტორიაზე და მათი პროტოტიპებისა და წარმომავლობის დადგენა დიდ სირთულეებთანაა დაკავშირებული.

თუ ჩვენ შევაჯამებთ ყველა არქეოლოგიურ მასალას და წერილობით წყაროებს, ვნახავთ, რომ იმპორტული და ადგილობრივი ტრადიციების გამოყოფა შესაძლებელია ანტიკური ხანის თავდაცვითი აღჭურვილობაშიც: ერთი იყო ადგილობრივი ტრადიციული (ადგილობრივ ინოვაციებზე დაფუძნებული) თავდაცვითი შეიარაღება, მეორე იყო იმპორტული შეიარაღებაან შესაძლებელია უცხოური გავლენით, მისი მიბაძვით ადგილზევე დამზადებული აღჭურვილობა. ასეთ შემთხვევაში, უპირატესობა ენიჭებოდა მაშინდელ სამყაროში დომინირებად ფორმებს. შესაბამისად, სხვადასხვა იყო სოციალური ფენაც, რომელიც მას იყენებდა. საზოგადოების ზედა ფენა, არისტოკრატია, იყენებდა თავდაცვითი აღჭურვილობის მეორე კატეგორიას, რომელიც გულისხმობდა, ლითონის ძვირადღირებულ საჭურველს, რომელზედაც მას მიუწვედებოდა ხელი და რომელიც წარმოადგენდა, როგორც ითქვა, მაშინდელ სამყაროში დომინირებად ფორმას. არქეოლოგიური მასალის დიდ უმრავლესობას სწორედ ისინი წარმოადგენს.

რაც შეეხება თავდაცვითი შეიარაღების ადგილობრივ ფორმებს, მათ შესახებ ჩვენ ვიგებთ ბერძნულ-რომაული წერილობითი წყაროებიდან და სხვადასხვა გამოსახულებებით. წერილობითი წყაროების მიხედვით ისინი ორგანული მასალისაგან (ტყავი, ხელი, ხე) კეთდებოდა, ამიტომ მიწამ ისინი ვერ შემოინახა. არისტოკრატიაზე უფრო დაბალი სოციალური ფენა სწორედ ასეთ შეიარაღებას იყენებდა და როგორც ჩანს სწორედ მისგან შედგებოდა ლაშქრის ძირითადი ნაწილიც.

უკვე გასაგები ხდება, თუ რატომ არის განსხვავება წერილობით წყაროებში მოყვანილ ფაქტებსა და არქეოლოგიურ მასალას შორის.

იმპორტული თავდაცვითი აღჭურვილობა, მისი წარმოშობის მიხედვით, შეიძლება ასევე ორ კატეგორიად გავყოთ – მათ შეიძლება პირობითად ვუწოდოთ ბერძნულ-რომაული და „ბარბაროსული“. პირველს ეკუთვნის ყველა ის არტეფაქტი რომელიც ასახავს ბერძენი ჰოპლიტისა და რომაელი ლეგიონერის საბრძოლო აღჭურვილობის ელემენტებს, ესაა დასავლეთ საქართველოში შესწავლილი ქალკიდური მუზარადები, ფარები, ახულ-აბას და ვანის კნემიდები, კახეთში შემთხვევით აღმოჩენილი რომაული მუზარადი და დედოფლის გორის სასახლეში გამოვლენილი ჯავშანი, რომელიც განიხილება როგორც *Lorica segmentata*. ბრინჯაოს კონუსური მუზარადები, ლითონის მრავალი

ფირფიტებისაგან შედგენილი ბექთარებიდა ფარის ლითონის უმბონები უფრო “ბარბაროსულ” სამყაროსთან ასოცირდება.

ამრიგად, თუ როგორი შეიარაღება იყო გავრცელებული ქართველურ ტომებს შორის (მის არისტოკრატიულ ფენებში), წინარეანტიკურ, ანტიკურ და ადრეშუასაუკუნეებში, დიდწილად დამოკიდებული იყო თუ ვინ იყო მათი მეზობლები და ვის კულტურულ გავლენას განიცდიდნენ ისინი. ბრინჯაოს ხანაში შეიმჩნევა ურარტული და ასურული გავლენა. კლასიკურსა და ელინისტურ ხანებში ბერძნული და სკვითური. რომაულ ხანაში შეიმჩნევა რომაული, პართიული და სარმატული სამხედრო ხელოვნების ელემენტები. ხოლო ადრე და განვითარებულ ფეოდალურ ხანაში ესაა ბიზანტიური გავლენა. საქართველოს ტერიტორიაზე, ანტიკურ ხანასა და ადრეშუასაუკუნეებში, შეიმჩნევა ასევე ბერძნულ-რომაული და “ბარბაროსული” შეიარაღების ერთგვარი კომბინაცია (განსაკუთრებით ეს ითქმის დასავლეთ საქართველოს ძეგლებზე). ამის კარგი მაგალითია წიბილიუმ I-ის ახ.წ. V–ს-ის №43 სამარხი, სადაც ე.წ. “ირანულ” სატევართან ერთად (მას გამოარჩევს, ქარქაშზე ოთხი ლითონის ნახევარწრიული შვერილი) იყო “დასავლური” შეიარაღების ისეთი ელემენტი, როგორცაა ფარის რკინის უმბონი. უმბონიანი ფარები ადგილობრივ მოსახლეობაში ჩნდება გვიანრომაული ხანის “ბარბარიზებულ” რომაულ და შემდეგ ბიზანტიურ გარნიზონებთან კონტაქტების შედეგად, რომლებსაც შავი ზღვის სანაპირო ციხეები ეკავათ, იმპერიის პონტოს საზღვრებში. ამ თვალსაზრისით ასევე ძალზედ საინტერესოა დედოფლის გორის მაგალითი, როდესაც სასახლის ერთ ოთახში აღმოჩნდა ქერცლისებური ბექთარი (დიდი ალბათობით პართიული იმპორტი) და წმინდა რომაული ტიპისჯავშნად მიჩნეული ე.წ. *Lorica segmentata*-ანუ სეგმენტირებული ბექთარი. გარდა ამისა, ამავე პერიოდის სამარხებში დადასტურებულია “სტეპური” შეიარაღების ისეთი ელემენტები, როგორცაა სამფრთიანი ისრისპირები, რაც აშკარად მიანიშნებს მომთაბარე ხალხების გავლენაზეც.

იგივე სურათია კლასიკურ და ელინისტური ხანის ძეგლებზეც, მაგალითად განში, ე.წ. მეომრის №9-ე სამარხში, ნაპოვნი იქნა ბერძნული ჰოპლიტური აღჭურვილობის ისეთი კალსიკური ელემენტი, როგორცაა კნემიდები და საბარკულები. მაგრამ აქვე იყო ლითონის ფურცლებისაგან შედგენილი ფარი, რომელიც არ იყო დამახასიათებელი ჰოპლიტისათვის და რაც მთავარია დაფიქსირდა დიდი რაოდენობით ისრისპირები რაც საერთოდ წარმოუდგენელი

იყო ბერძენი მძიმედ შეიარაღებული ჰოპლიტისათვის. ეშერის ნაქალაქარზე, ორი ქალკიდური მუზარადი რკინის აკინაკებთან ერთად იქნა ნაპოვნი. მაგალითად ასევე შეგვიძლია მოვიყვანოთ კუტიშხას კომბინირებული ჯავშანი, სადაც ბექთარის დამზადების აღმოსავლური და დასავლური ტრადიციებია გაერთიანებული. როგორც ჩანს ადგილობრივი სამხედრო ელიტის თავდაცვითი და საერთოდ მთელი საბრძოლო აღჭურვილობა წარმოადგენდა ერთგვარ ნაზავს ე.წ. „ბარბაროსული“ და ეგეოსური სამყაროს შეიარაღებისა. ეს არცაა გასაკვირი, რადგან ქართველურ ტომებს ურთიერთობა ჰქონდათ ამ ორივე ცივილიზაციასთან. მსგავსი მოვლენა დამახასიათებელი იყო სკვითებისთვისაც. ჩრ. შავიზღვისპირეთში, ყორღანებში, არაერთი კორინთული და ქალკიდური მუზარადები, ასევე კნემიდები იქნა აღმოჩენილი, მაშინ როცა სკვითური ბრძოლის ტაქტიკა რადიკალურად განსხვავდებოდა ბერძნული ფალანგური ტაქტიკისაგან.

სხვადასხვა სამხედრო კულტურების ასეთი შეხამება უნიკალურია ამიერკავკასიისთვის და როგორც ჩანს, ეს გამოწვეული იყო, ანტიკუ ხანასა და ადრემუხასაუკუნეებში, საქართველოსყოფნით სხვადასხვა კულტურებისა და სამხედრო-პოლიტიკური გავლენების გზაჯვარედინზე.

ანტიკურ ხანაში, შეიარაღების მიხედვით, ღაშქარი როგორც წესი ორად იყოფოდა: მძიმე და მსუბუქ კავალერიად, ქვეითი ჯარის შემთხვევაში კი ასევე მძიმედ შეიარაღებულ ან მსუბუქად შეიარაღებულ ქვეითებს გამოყოფდნენ [Блаватский, 1954: 69-90]. როგორც წესი მძიმედ შეიარაღებული სამხედრო ნაწილები, განსაკუთრებით კი მძიმე კავალერია, საზოგადოების შექმნებული ნაწილისაგან კომპლექტდებოდა. ასე იყო რომაულ არმიაში მარიუსის რეფორმამდე, როცა კავალერია მთლიანად არისტოკრატიული წრიდან გამოსული ადამიანებისაგან კომპლექტდებოდა, რომაული ლეგიონები კი ქონებრივი ცენზის მიხედვით [Военное искусство античности, 2003:475].

არმიის ასეთ სახეობებად დაყოფა, ობიექტური მოვლენა იყო, რომელიც დამახასიათებელი იყო ყველა მკვიდრი, სხვადასხვა სოციალური ფენებისაგან შემდგარი ხალხებისათვის. სოციალური უთანასწორობა არმიაშიც უნდა ასახულიყო. ერთგვაროვანი ღაშქარი, როგორც წესი მომთაბარე ხალხებისათვის იყო დამახასიათებელი, სადაც ბატონობდა თემური წყობილება. თუმცა, დროთა განმავლობაში, მათ რიგებში მდიდარი ფენის გაჩენასთან ერთად, არმიაში

ხდებოდა ცალკე მძიმედ შეიარაღებული ბირთვის გამოყოფა, მაგალითად როგორც ეს მოხდა სკვითურ და სარმატულ ლაშქარში.

ზემოთ მოყვანილი არგუმენტების მიხედვით თუ ვიმსჯელებთ, უნდა დავუშვათ, რომ ძველ კოლხეთსა და იბერიაშიც მსგავსი სისტემა იქნებოდა. ამაზე მეტყველებს არქეოლოგიური მასალაც: ყველა თავდაცვითი ადჭურვილობა მდიდრულ სამარხებში იქნა აღმოჩენილი (დედოფლის გორის შემთხვევაში, სასახლეში). მაშინ, როცა ე.წ. ღარიბ სამარხებში, იშვიათად თუ შეგვხვდება თითო შუბისპირი, დანა, ისრისპირები.

როგორც ჩანს ლაშქრის ძირითადი ნაწილი ადჭურვილი იყო ადგილობრივი, ტრადიციული თავდაცვითი საშუალებებისაგან, რომლებიც ტყავის, ხის, სელის მასალისაგან მზადდებოდნენ (როგორც ამას გვეუბნებიან წერილობითი წყაროები). ხოლო ზედა ფენა, არისტოკრატია წარმოადგენდა ლაშქარის მძიმედ შეიარაღებულ ბირთვს, რომლებიც ადჭურვილნი იყვნენ ძვირადღირებული ლითონის აბჯრებით.

აღნიშნული პერიოდის სხვადასხვა სახეობის იარაღის მეტალოგრაფიულმა კვლევამ აჩვენა, რომ ძვ.წ. VII–VI ს-დან საფუძველი ეყრება რკინისა და ფოლადის იარაღის გამოჭედვის რამოდენიმე წესს, რომელიც მთელი ანტიკური ხანის განმავლობაში და მომდევნო საუკუნეებშიც არ იცვლება (მათზე ზემოთ გვქონდა საუბარი, იარაღის თითოეული სახეობის განხილვისას).

## დანართი

რაც შეეხება საზოგადოების მილიტარიზაციის დონეს, ამაზე გარკვეული წარმოდგენა შეიძლება შეგვიქმნას, სამაროვნებზე, საბრძოლო იარაღის შემცველი სამარხების პროცენტულმა მაჩვენებელმა(მაგრამ ეს მაჩვენებელი უნდა გამოითვალოს მხოლოდ მამაკაცთა სამარხებს შორის, რამეთუ ნებისმიერი სამაროვანი შეიცავს ბავშვის და ქალის სამარხებსაც, ხოლო ეს უკანასკნელნი არ ატარებდნენ იარაღს). ამ თვალსაზრისით, გარკვეული განსხვავება შეიმჩნევა დასავლეთ და აღმოსავლეთ საქართველოს შორის. ანტიკურ პერიოდში დასავლეთ საქართველოს სამაროვნები უფრო მდიდარია საბრძოლო იარაღებით ვიდრე აღმოსავლეთ საქართველოში, რაც კოლხეთსა და იბერიაშიგანსხვავებული სამხედრო-პოლიტიკური ისტორიის არსებობით უნდა აიხსნას. თუ გადავხედავთ ისტორიას, ვნახავთ, რომ ელინისტური და შემდეგ გვიანანტიკური ხანის იბერიაში მეტნაკლებად სტაბილური სამეფო ხელისუფლებაა, მაშინ როდესაც კოლხეთში ხშირია სამხედრო-პოლიტიკური და ეთნიკური კატაკლიზმები, რაც თავის მხრივ, ბუნებრივად იწვევდა საზოგადოების მეტ მილიტარიზაციას ვიდრე ეს იყო იბერიაში. ასევე გასათვალისწინებელია ე.წ საქალაქო სამაროვნების თავისებურებაც, რომლებიც



საბრძოლო იარაღების სიმცირით გამოირჩევიან. იბერია მდიდარი იყო ურბანისტული ცენტრებით, ხოლო მტკვრისა და არაგვის ხეობაში გამოვლენილი ცნობილი სამაროვნები (ურბნისი, ჟინვალისა და მცხეთის ძეგლები) სწორედ ასეთ ცენტრებს უკავშირდება. დასავლეთ საქართველოში ასეთებია გვიანანტიკური პერიოდის ბიჭვინთისა და კლასიკურ-ელინისტური ხანის ფიჭვნარის სამაროვნები (არქეოლოგ ა.კახიძის აზრით, ფიჭვნარის სამაროვანი დაკავშირებული უნდა იყოს ძლიერ საქალაქო დასახლებასთან რომელიც ჯერ შეუსწავლელია).

განსხვავებულ სურათს ვხედავთ თვით დასავლეთ საქართველოს შიგნითაც. საბრძოლო იარაღების სიუხვით გამოირჩევა აფხაზეთის, კერძოდ კი, დღევანდელი სოხუმისა და გულირიფშის რაიონში კონცენტრირებული ადრეანტიკური, გვიანანტიკური და ადრეშუასაუკუნეების ძეგლები. მაგალითად სოხუმის მიდამოებში გათხრილი ადრეანტიკური და ელინისტური ხანის სამაროვნებში (გუადიხუ, სოხუმის მთა, წითელი შუქურა, ეშერა, კულანურხვა) მამაკაცთა სამარხების 40-50% იარაღიანია, ხოლო ახ.წ. II-VII სს-ის ე.წ. “წებელდური კულტურის” მამაკაცთა სამარხების 60-70% შეიცავს საბრძოლო იარაღებს. ეს გარემოება შეიძლება ამ მხარის თავისებური პოლიტიკური, რელიგიური და სტრატეგიული თავისებურებით აიხსნას: ადრეანტიკური და ელინისტური ხანის დიოსკურიაში, მისი მიმდგომი მხარეებით, ყოველთვის იყორთული ეთნო-პოლიტიკური ვითარება, რაც გამოწვეული იყო მისი განსაკუთრებული გეო-პოლიტიკური მდგომარეობით, კოლხეთის ცენტრალური ხელისუფლების სუსტი გავლენით და სხვა ფაქტორებით. გვიანანტიკურ პერიოდსა და ადრეშუასაუკუნეებში კოდორის ხეობაზე გადიოდა სტრატეგიული მნიშვნელობის გზა სებასტოპოლისიდან ჩრდილოეთ კავკასიისკენ, შესაბამისად, აქ ყოველთვის შეინიშნება რომაული და შემდეგ ბიზანტიური სამხედრო-პოლიტიკური გავლენა, ეს მხარე მდიდარია საფორთიფიკაციო ნაგებობებითაც. გარდა ამისა, გასათვალისწინებელია ის გარემოებაც, რომ არქეოლოგიური მონაცემების მიხედვით (წებელდური სამარხები გამოირჩევიან სამარხეული ინვენტარის სიუხვით), დასავლეთ საქართველოს ცენტრალური რაიონებისაგან განსხვავებით, ახ.წ. IV-VII სს-ში აქ არ შეინიშნება ქრისტიანობის დიდი გავლენა. იარაღებიდან ყველაზე მრავალრიცხოვანია შუბისპირები და დანები, თუმცა ამ უკანასკნელს ალბათ უფრო სამეურნეო ფუნქცია ჰქონდა და გვხვდება როგორც მამაკაცის, ისე ქალების სამარხებში. შემდეგ მოდის ცული. არის მცირე

გამონაკლისებიც, როცა სამაროვანზე მახვილ-სატევრები უფრო ბევრია, ვიდრე ცულები და შუბისპირები, თუმცა ეს ვერ ცვლის ზოგად სურათს, რომელიც გვიჩვენებს, რომ მთლიანად ანტიკურ პერიოდში და მომდევნო საუკუნეებში, წამყვან საბრძოლო იარაღს წარმოადგენდა შუბი, რომელიც სამარხში ფიქსირდება როგორც მარტო, ისე სხვა იარაღებთან კომპლექსში. იარაღის სხვა სახეობებს- ცულს, მშვილდ-ისარს უფრო დამხმარე ფუნქცია ჰქონდათ და სამარხებში, უმეტესწილად, სხვა იარაღებთან კომპლექსში გვხვდება. მცირეა თავდაცვითი შეიარაღების აღმოჩენის ფაქტები, რაც შეიძლება ორი მიზეზით იყოს გამოწვეული: პირველი, მათი უმრავლესობა ორგანული ნივთიერებებისაგან მზადდებოდა (ტყავი, სელი და ხის მასალა), ამიტომ ვერ შემორჩა, და მეორე, ზოგადად, აბჯარი, განსაკუთრებით კი ლითონისაგან დამზადებული ნიშნები, ძვირადღირებულ პროდუქტს წარმოადგენდა და მხოლოდ არისტოკრატიული ფენისათვის იყო ხელმისაწვდომი. ისინი, როგორც წესი, მდიდრულ სამარხებში გვხვდება.

იარაღის შემცველი სამარხების პროცენტული მაჩვენებელი  
(მამაკაცის სამარხებიდან)

ძვ.წ. VII-II სს

Percentage of military burials in the cemetery (Among the male burials)

VII-II cc. BC

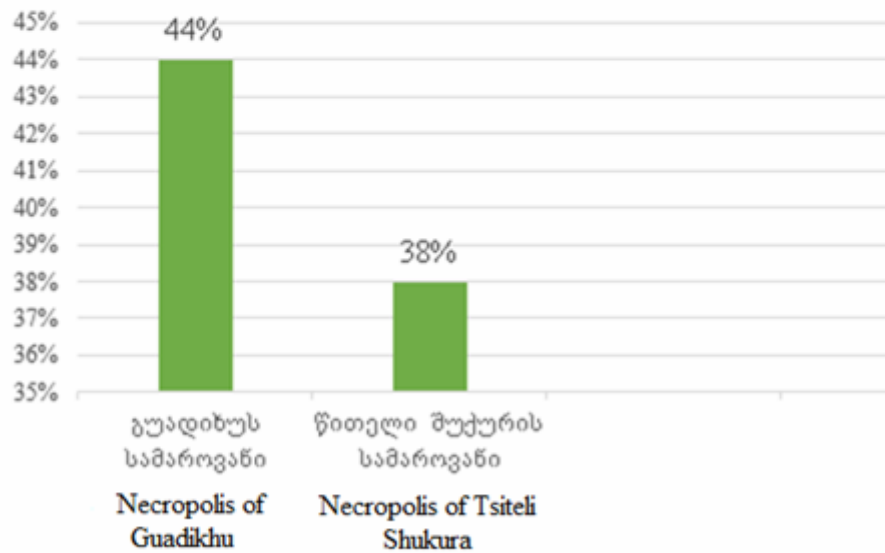

**გუადიხუს სამაროვანი (ძვ.წ. VII-III სს)**

**Necropolis of Guadikhu (VII-III cc. BC)**

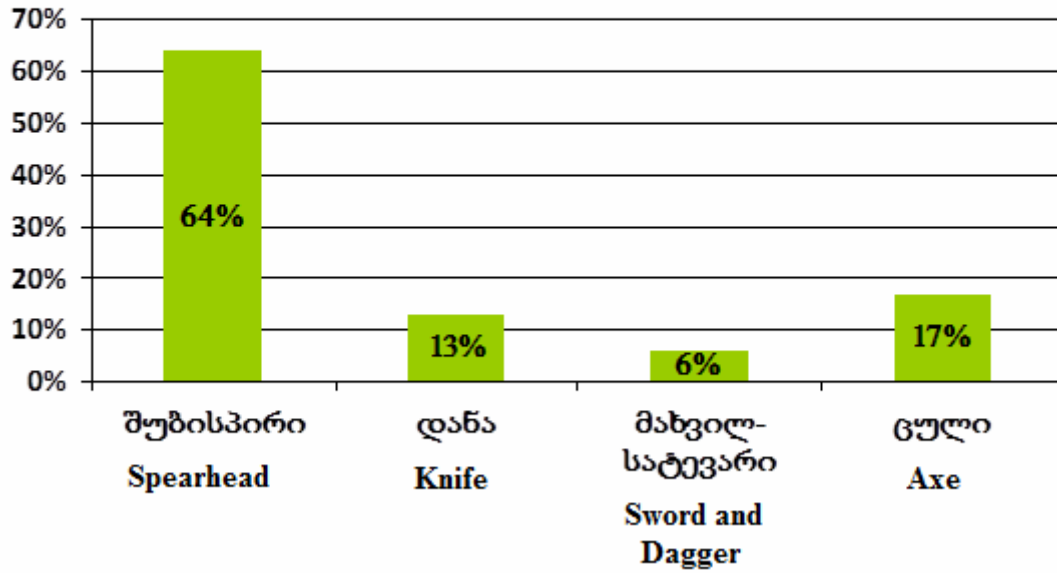

**წითელი შუქურას სამაროვანი (ძვ.წ. VII-III სს)**

**Necropolis of Tsiteli Shukura (VII-II cc. BC)**

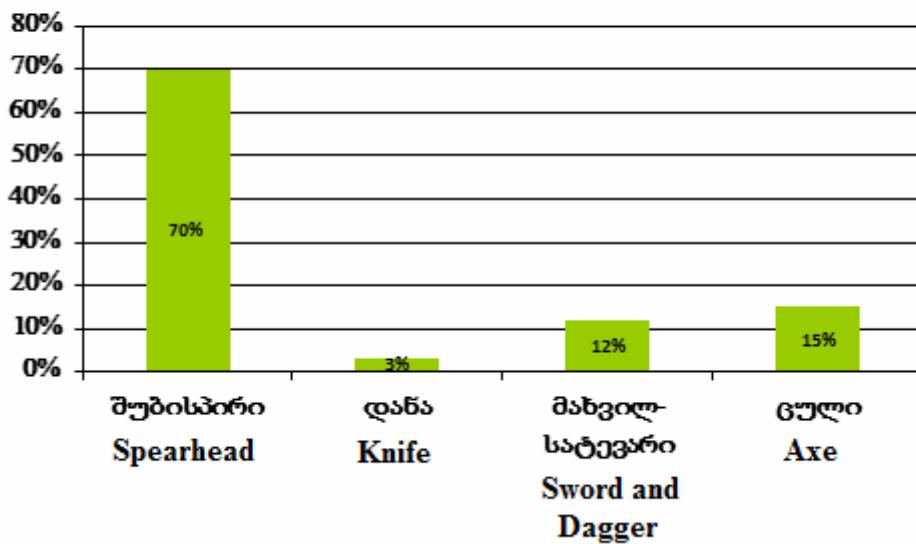

სოხუმის მთის სამაროვანი (ძვ.წ. VII-III სს)

Necropolis of Sukhumi Mountain (VII-III cc. BC)

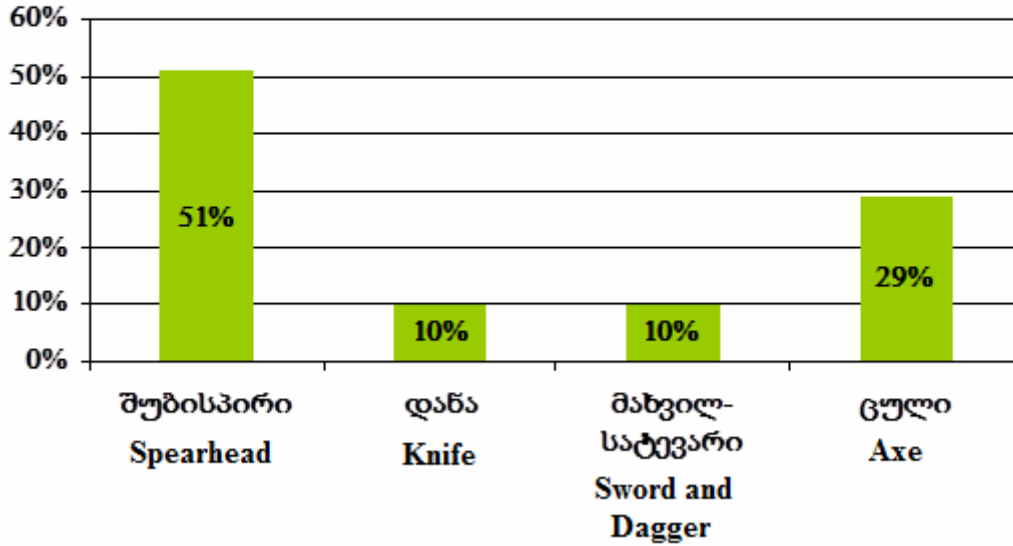

ყულანურხვას სამაროვანი (ძვ.წ. VII-IV სს)

Necropolis of Kulanurkhva (VII-IV cc. BC)

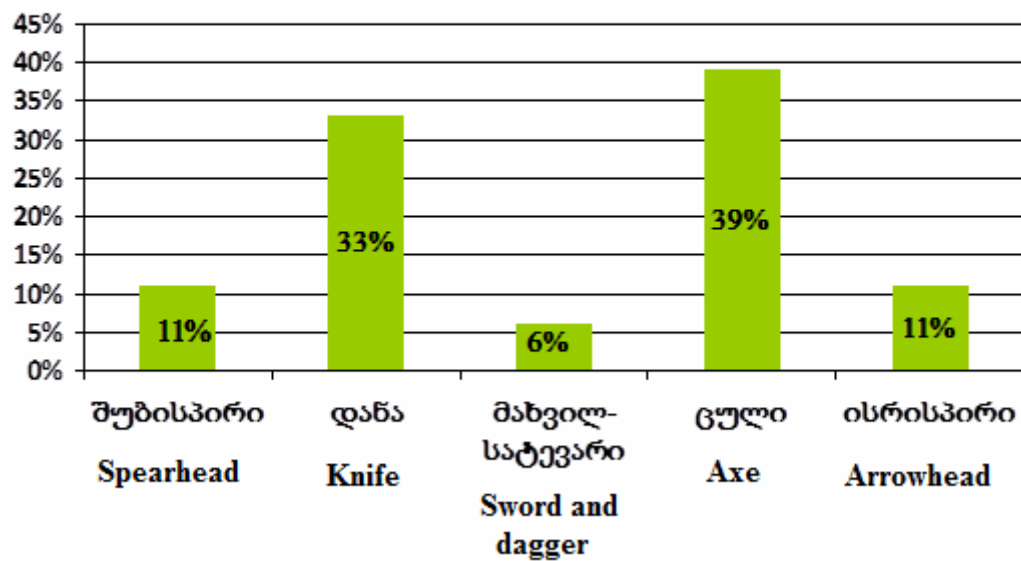

იარაღის შემცველი სამარხების პროცენტული  
 მაჩვენებელი (მამაკაცის სამარხებიდან)  
 ახ.წ. II-VII სს

Percentage of military burials in the cemetery (Among the male burials)

II-VII cc. AD

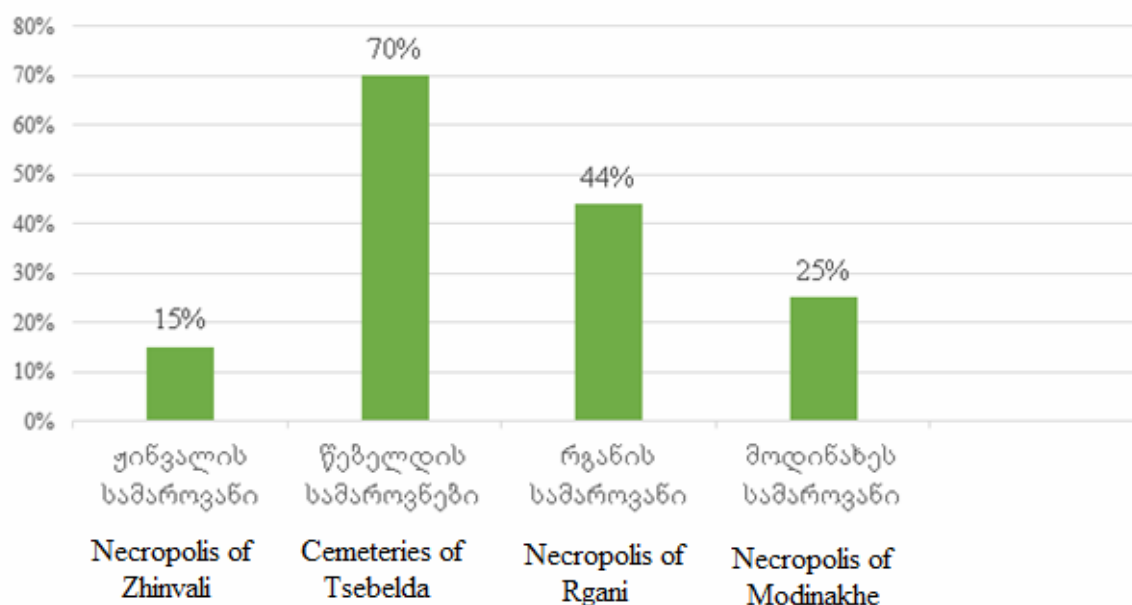

**რგანის სამაროვანი (ახ.წ. II-IV სს)**

**Necropolis of Rgani (II-IV cc. AD)**

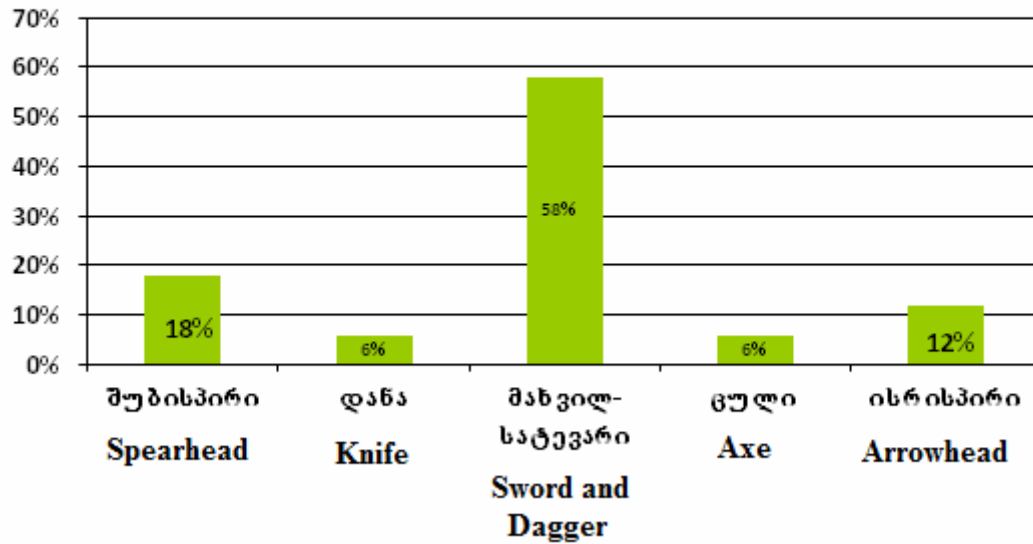

**ჯინვალის სამაროვანი (ახ.წ. I-VIII სს)**

**Necropolis of Zhinvali (I-VIII cc. AD)**

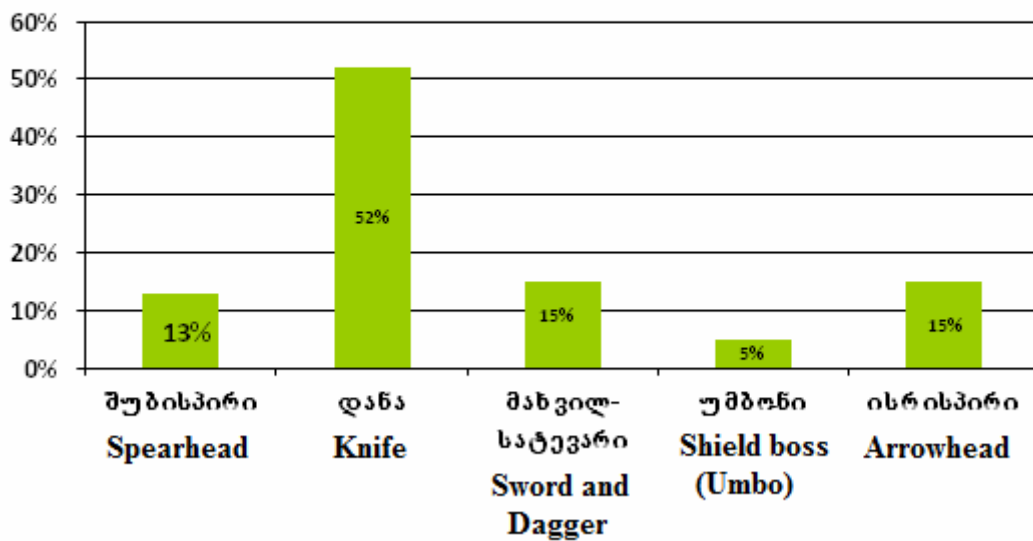

მოდინახეს სამაროვანი (ახ.წ. II-IV სს)

Necropolis of Modinakhe (II-IV cc. AD)

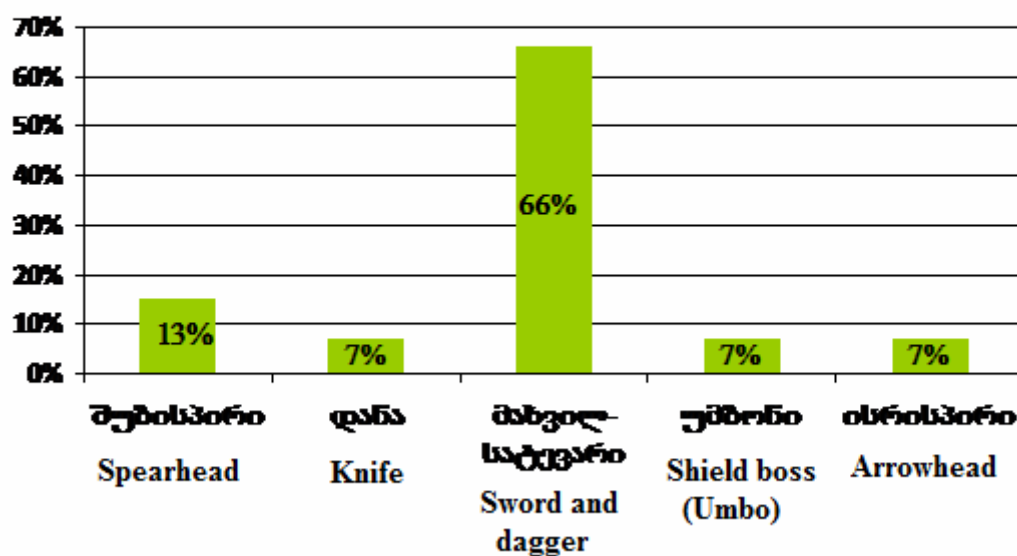

წიბილიუმის სამაროვანი (ახ.წ. IV-VI სს)

Tsebelda Necropolis (IV-VI cc. AD)

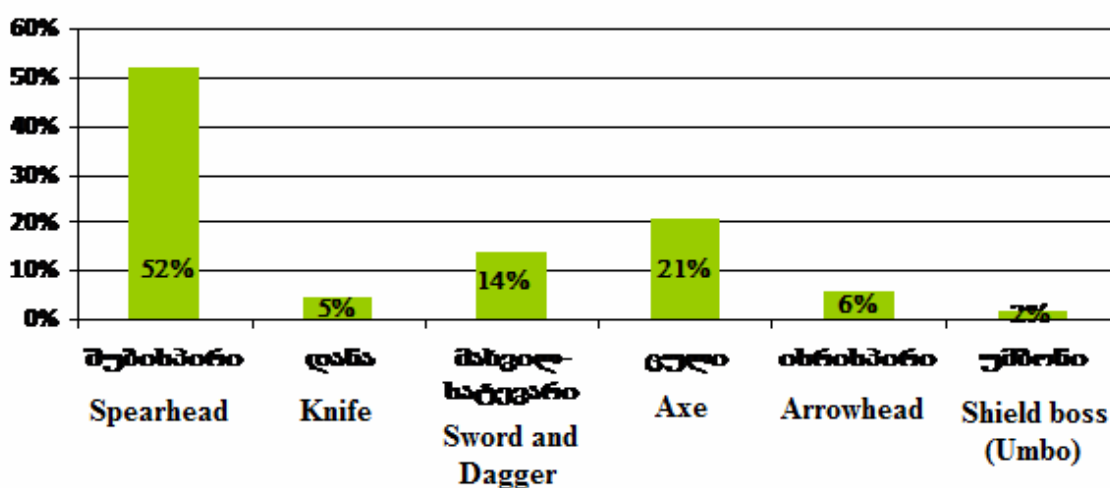



აბგიძრახუს სამაროვანი (ახ.წ. IV-VI სს)

Necropolis of Abgidzrakhu (IV-VI cc AD)

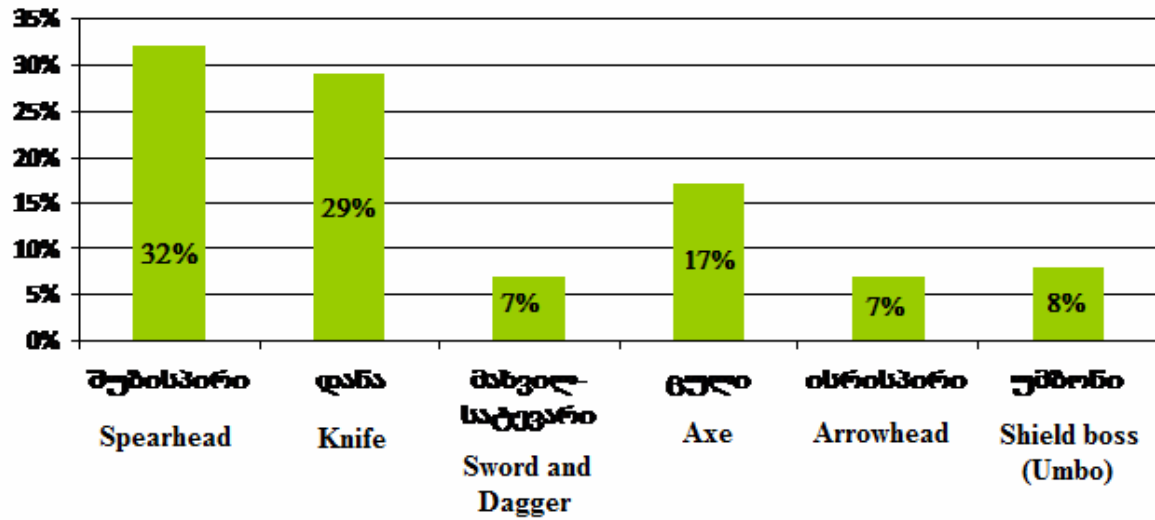

აღრახუს სამაროვანი (ახ.წ. IV-VI სს)

Necropolis of Alrakhu (IV-VI cc. AD)

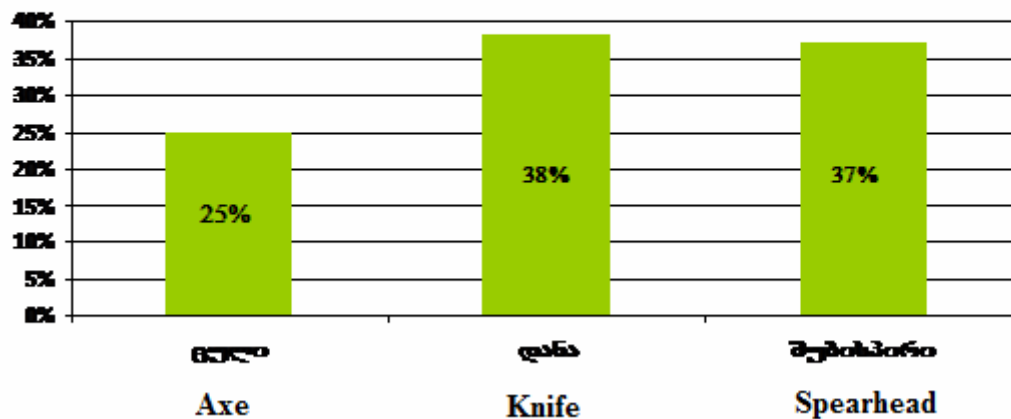

აუხუამახუს სამართავანი (ახ.წ. IV-VI სს)

Necropolis of Aukhuamakhu (IV-VI cc. AD)

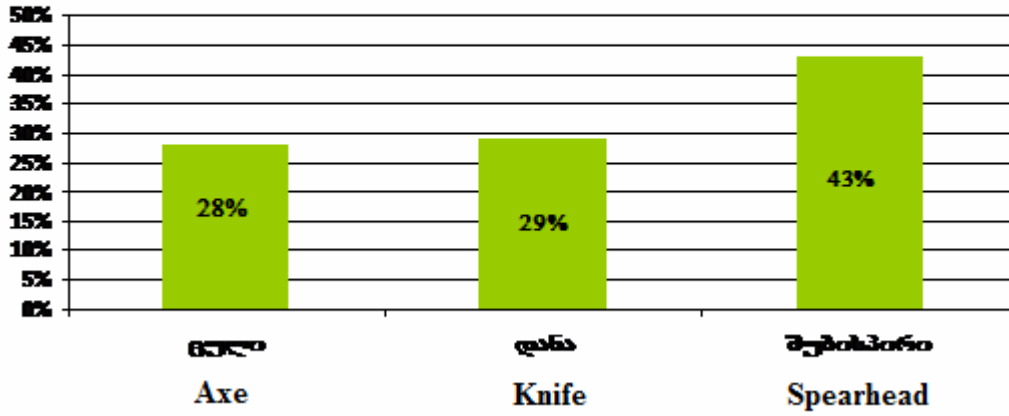

ახაცარახუს სამართავანი (ახ.წ. IV-VI სს)

Necropolis of Akhatsarakhu (IV-VI cc. AD)

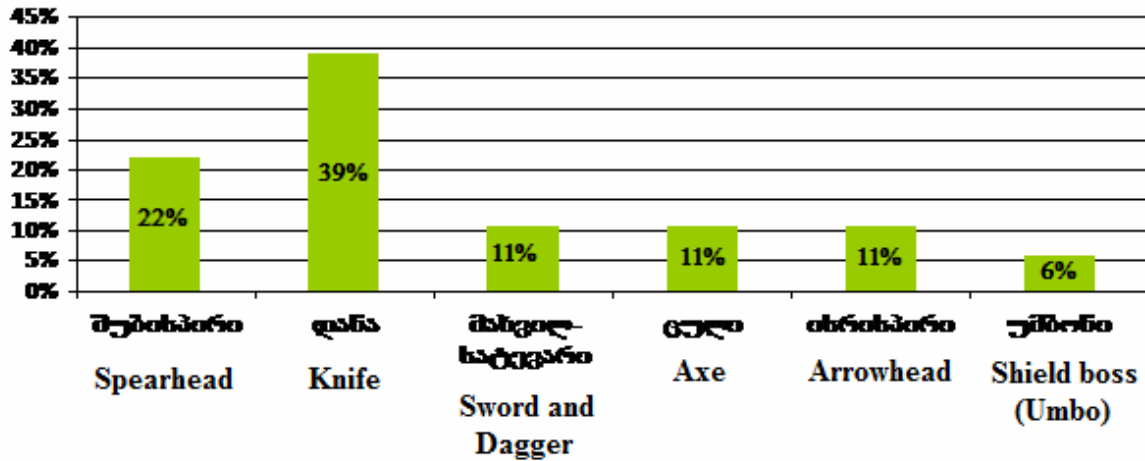

სატევრები და მახვილები ადრეანტიკური და ელინისტური ხანის საქართველოში

Swords and daggers in the Classical and Hellenistic period of Georgia



- ე.წ. სინდო-მეოტური ტიპის მახვილები  
Sindo-Meotian type of swords
- ▲ აკინაკი  
Akinakes
- ცალპირღესილი მახვილები  
Single edged sword

ვ.წ. "სკვითური" ბრინჯაოს მასრიანი ისრისპირები (ძვ.წ. VI-II სს)

**Scythian socketed arrowheads (VI-II cc. BC)**



კლასიკური და ელინისტური ხანის ყუაგვერიანი ცულეები

Axe-hammers in the Classical and Hellenistic period of Georgia



- ძვ.წ.VII-VI სს  
VII-VI cc. BC
- ▲ ძვ.წ.V-II სს  
V-II cc. BC

გვიანანტიკური და ადრეშუასაუკუნეების ორღესილი გრძელი მახვილები

**Doubled edged long swords in Late Antiquity-Early Middle Ages**



ტარგოლიანი მახვილები და სატევრები (ძვ.წ. II-ახ.წ. IV სს)

Ring-pommel swords and daggers (II century BC-IV century AD)



გვიანანტიკური და ადრეშუასაუკუნეების (ახ.წ. IV-V სს) ორღესილი სატევრები

Doubled edged daggers in Late Antiquity-Early Middle Ages (IV-V cc. AD)





გვიანანტიკური და ადრეშუასაუკუნეების (ახ.წ. IV-VI სს) ცალპირღესილი  
სატყვრები (ე.წ. სკრამსაქსები)

Single edged daggers ("Scramaseax") in Late Antiquity-Early Middle Ages



გვიანანტიკური პერიოდის ყუაკვერიანი ცულები

**Axe-hammers. Late Antiquity period**



ე.წ. "წებელდური ტიპის" ცულები

"Tsebelduri type" axes (IV-VII cc. AD)



ყუნწიანი და სამფრთიანი "სარმატული" რკინის ისრისპირები  
(ძვ.წ. II-ახ.წ. VI სს)

"Sarmatian" three-winged arrowheads (II century BC-VI century AD)



## წინარეანტიკური და ანტიკური ხანის მუზარადები

### Helmets in Early Iron and Classical periods



- ▲ წინარეანტიკური ხანის კონუსური მუზარადები**  
Conical bronze helmets of Early Iron Age
- კლასიკური ხანის ქალკიდური ტიპის მუზარადები**  
Chalcidian helmets
- რომაული მუზარადი**  
Roman-type helmet

## ბექთარი Armours



■ კლასიკური პერიოდი

Early Classical Period

▲ ელინისტური ხანა

Hellenistic period

● გვიანანტიკური ხანა და ადრეშუასაუკუნეები

Late Antique and Early Middle Ages

კნეზიძეები (ძვ.წ.V-IV სს)

Greave (V-IV cc. BC)



## ჯაჭვის პერანგი

### Chain-mail



■ გვიანანტიკური პერიოდი  
Late Antiquity

▲ ადრეშუასაუკუნეები  
Early Middle Ages



# უშბონი

## Shield Boss (Umbo)



- წინარეანტიკური ხანა  
Early Iron Age
- ▲ კლასიკური პერიოდი  
Early Classical Period (V-IV cc. BC)
- გვიანანტიკური პერიოდი  
Late Antiquity

Irakli Anchabadze

# **Weaponry in the Antique and Early Medieval Period Iberia-Colchis (The 7<sup>th</sup> cent. BC-7<sup>th</sup> cent. AD)**

## **Introduction**

The long and specific process of the historical-cultural development of the Georgians on Georgian land continued over the millennia. For many centuries the Georgians were engaged in permanent warfare. Their military and fighting experience, strategy, tactics and armament developed and were perfected in battles.

In the classical period political hegemony on Georgian territory was attained by the kingdoms of Colchis and Iberia, on whose place and basis Georgia was formed in the future. The present work discusses the history of the Georgian military equipment and warfare of the cited period. The history of military-warfare is researched on the basis of a study of the available written sources and archaeological evidence on the cultural and historical development of Iberia and Colchis. It should be noted that, unfortunately, factual data for the reconstruction of the military history of the ancient period is scarce. Nevertheless, reconstruction of the military history of the 7<sup>th</sup> cent. BC-7<sup>th</sup> cent. AD is feasible to a greater or lesser extent on the basis of a mutual collation and critical analysis of the evidences of the written sources and archaeological and epigraphic remains.

Armament constitutes one of the principal sources for the study of military art of ancient Georgia and generally of the ancient World. Its development is directly proportional to the development of society. Both offensive and defensive types of armament occur in the archaeological material of Georgia.

From The types of offensive weapons, in the 7<sup>th</sup> cent. BC-7<sup>th</sup> cent. AD archaeological material are represented by spears, battle-axes, daggers, swords, knives, bows and arrows, siege engines and slings. The helmets, armours and shields represent the defensive types of armament.

The main corpus of archaeological materials related to the Colchians and Iberians comes from the cemeteries. A part of the objects was found without apparent archaeological context and it is very possible that we are dealing with objects left on the places of ancient battles.

## **Chapter I. Offensive weapons**

## § I. Daggers and Swords

**7<sup>th</sup>-1<sup>st</sup> centuries BC.** Daggers and swords occur, with different ratios, in Georgian material culture throughout the Classical period, Early Middle Ages and it may be said that each chronological stage is characterized by a definite type. We come across with two-blade flat-handled (5<sup>th</sup>-3<sup>rd</sup> centuries BC), the so-called *acinaces*-type (6<sup>th</sup>-4<sup>th</sup> centuries BC), single-bladed (4<sup>th</sup>-3<sup>rd</sup> centuries BC), ring-handled (1<sup>st</sup> century BC-4<sup>th</sup> centuries AD), and with wooden case handle specimens. The points of their discovery are: Sukhumi, Tsiteli Shukura, Guadikhu, Eshera, Vani, Inashauri, Gora, Qanchaeti, Itkhvisi, Chkhari, Lia, Dzevri, Modinakhe, Chkhorotsqu, Bori, Kamarakhevi, Zhinvali, Armaztsikhe, Kldeeti. Their number is small in comparison to spearheads. The dagger and the sword appear to have been the property of aristocrats, being a kind of insignia at the same time. They are always found in grave of rich warriors.

**1. Acinaces.** The *acinaces* (Greek *akinákēs*) is a type of dagger or short sword (30–60 cm), mainly a thrust weapon used in hand-to-hand fighting in the middle and the second half of the first millennium B.C. They were used in the eastern Mediterranean region, especially by the Medes, Persians and Scythians, then by the Colchians, Iberians and Greeks. The *Acinaces* had the liver-shaped, heart-shaped (butterfly-shaped) or so-called false-triangular shaped guards between the hilt and the blade and the handle with the flat pommel in the form of a short crossbar or crescent. The *Acinaces* with the liver-shaped and heart-shaped guards are most typical for the Georgian monuments of the 6<sup>th</sup>-4<sup>th</sup> centuries BC. From the 4<sup>th</sup> century BC the *acinaces* with the “antenna” hilt begins to spread (Sukhumi Mountain, Sukhumi, Bombora, Machara.- Abkhazia). Their appearance and then spreading in the territory of Georgia is associated with the Scythian influence.

**2. Single-edged swords.** Single-edged swords are found mainly in the western Georgia, on the monuments of the 4<sup>th</sup>-3<sup>rd</sup> centuries BC: Guadikhu, Eshera, Tsiteli Shukura (Abkhazia), Itkhvisi, Shromis Ubani (Imereti), Gebi (Racha), Upper Lakhami (Svaneti), Qanchaeti (“Inner Kartli”, Eastern Georgia). The single-edged swords are also attested in the northern Caucasus and the north Black Sea Region. Such weapons in the scientific literature are often referred to as the Greek “*Makhaira*”, which is a term used by modern scholars to describe a type of ancient bladed weapon, generally a knife or sword with a single cutting edge. These weapons were of various sizes and shapes, being regional, and not exclusively Greek weapon, Greek art shows

Lacedaemonian and Persian armies employing swords with a single cutting edge, moreover Herodotus states that Colchians were armed by the “Makhairas” along with the spears and shields. It is possible that the Greek makhaira served as a prototype for the Caucasian Single-edged weapons. It is also possible that they have the local origins (generated from the single-edged knives, which are so typical for the whole Caucasus region in the 6<sup>th</sup>-1<sup>st</sup> centuries BC).

**3. Sindo-Meotian type double-edged swords.** It was a type of sword popular during the 5<sup>th</sup> to 2<sup>nd</sup> centuries BC, particularly among the Sindo-Meotian peoples in the Kuban area. They were also common in the North Caucasus. Similar weapons have been found on the sites of western Georgia (Sukhumi Mountain, Guadikhu, Vani), dated back to the 4<sup>th</sup>-3<sup>rd</sup> centuries BC. The distinctive feature of the sword is the lack of crossguards. It has a short pommel or broadened back part of the handle. Surviving examples of these swords have blades measuring between 60 and 85 in length and 5 to 6 in width. The blade is normally smooth or diamond in the cross section.

**4. Double-edged daggers.** In the scientific literature these double-edged daggers are called as the Western Asian daggers. This type of dagger, not having prototypes in the territory of Georgia, arose from the bronze daggers which were typical for the West Asia in the 15<sup>th</sup> -9<sup>th</sup> centuries BC. Similar weapon together with the Scythian arrowheads was found in one of the burials of the 7<sup>th</sup>-6<sup>th</sup> centuries BC in the cemetery of Kulanurkhva (Abkhazia). Similar artifacts have also been found together with the Scythian arrowheads at the other sites of the 7<sup>th</sup> -6<sup>th</sup> centuries BC, such as: Brili (Racha, mountain region of Northwest Georgia), Mirzik (Azerbaijan), Karmir-Blur (Armenia). They have a pair of holes on the handles and shoulders, expanded back part of the handle and the blade, gradually narrowing to the point. The discovered daggers are typically 38–40 cm. in length and 3,5 cm. in width. Maybe the appearance of such daggers in Caucasus is result of the Scythian hikes to Asia and back.

**1<sup>st</sup>-7<sup>th</sup> centuries AD.** The main characteristic of the swords is the long blade converting to the tang-shaped handle forged together with blade. There are more than 50 known items and most of them come from Abkhazia (North-Western Colchis).

1. Swords are divided into three types: **type I**— with the ring-pommel and short, double-edged blade; **type II** — with guard and Double-edged long blade; **type III**— without guard, the Double-edged blade smoothly runs into the tang or the blade runs into the tang under the right angle. Their blades have a lens-shaped, rhombic-shaped or so-called double-rhombic-shaped crosssections.

Swords of type I were found in 13 locations of Iberia and Colchis. In general, the blades of the swords and daggers of this type are of two variants: ones with the parallel edges narrowed in the last third of the blade, close to its tip, and ones with the cuts narrowed from the guard that shape the blade into a triangle. The dominant type of blades, as in Georgia as abroad, is the first type. As a rule, daggers with ring-pommel have blades with 20–30 cm in length and 3–4 cm in width. The usual swords' length is 35–50 cm. These sizes are typical for such weapons all over the Sarmatian territory (ca. 66% of all finds). It should be noted that the most of the “Georgian” swords with the ring pommel have the longer blades—49–82 cm (Jinvali, Zeda Gora, Lia). The longest of them is the artifact from Dzevrie, whose length is 82 cm.

Almost all swords and daggers of this time have the straight guard made out of an iron stripe. The length of the guard is depending on the blade's width. The handles are oval in cross-section, rectangular or oval-rectangular. The typical diameter of the pommel's ring is 5 cm, its cross-section 0,5–1 cm. The pommels are usually round or oval in projection.

In the first century BC, the Colchis was devastated heavily by the continuous military operations. In the 1<sup>st</sup>-2<sup>nd</sup> centuries AD, weakened Colchis attracts the neighboring hill tribes. Some scientists suppose that “Barbarian” tribes settled in the lowlands of the Colchis. Thus, from the 1<sup>st</sup> century BC to the 2<sup>nd</sup> century AD, there was a difficult political situation in Colchis, that can explain the appearance of some “Sarmatian” elements in the western Georgian graves. The same can be said relative to eastern Georgia too. Famous Roman geographer Strabo mentions that the population of the mountain Iberia had the close trade-economic and family ties to their northern neighbors, with Sarmatians. Other sources reported about the northern mercenary armies, who were recruited by the kings of Iberia.

These facts reflect an influence and partial penetration of the “Sarmatian” cultural and ethnical elements into the mentioned territories.

Swords of type II have bronze guard diamond-shaped in section with cutout above and central ledge at the foot. Some archaeologists propose according to the shape of a guard to divide swords with bronze guards into two groups: with the guards close to nephritec (with cutting above and central ledge at the foot) and with straight diamond-shaped guards in section, without central ledge. Others suppose that the division in two groups according to the shape of the guard is not so valuable, because all the conformable swords, regardless of material of the guards, go back to the united tradition of fabrication.

Long swords with short diamond-shaped guards made of bronze, iron or nephrite and with long dowel for the handle are known in Sarmatian sites in steppes between Volga and Don and at adjoining territories. It is believed that they belong to the weapons of Chinese origin with the

bronze guards (2nd- 1st century BC). In Central Asia this kind of weapon connects to the retreat into the region of the Yuech- Chihs who were pushed there by the Hsiung-nu in the middle of the 2nd century BC. The Yuech- Chihs and Hu-sungs introduced this weapon to the Sarmatians.

From the 2<sup>nd</sup>-3<sup>rd</sup> centuries AD it penetrates in Georgia. The swords of type II are attested throughout the whole Georgia, but most of them are grouping in Western Georgia (Colchis). Swords of type III, with the blade running into the tang under the obtuse angle and with blades running into the tangs under the right angle (without guard) have the long (up to 60-70 cm) and wide (up to 6 cm) blades. They are the most numerous. Some of them are characterized by the narrow (up to 4,5 cm) and long (70-100 cm) blade. The hilts shaped as tangs were forged together with blades; their length varies from 8 cm to 14-15 cm.

In Georgia they were found in Kldeeti, Chkhorocku, Bandza, Abgidzraxu, Tsibilium. In the Abkhazia (Northwets Colchis. Western Georgia) they were in use until the 6<sup>th</sup> century AD. Some princely tombs of Georgia (Tombs of Tsebelda. Abkhazia) yielded examples of ceremonial swords, probably part of an eastern tradition, which had silver sheet scabbards and were decorated in a polychrome style (Byzantine style). Analogies were brought to light in the sedentary Alan sites of the central northern Caucasus and the North Pontic region.

The long swords of this type were in use in the North Pontic region in the 1st — beginning of the 2nd century AD. In the first phase of the late Sarmatian period (second half of the 2nd — first half of the 3rd century AD) they become the main weapon of the Sarmatian warriors.

The swords of type III are concentrated in Crimea, on the sites of the Ozemoe-Inker- man type that were left by the Latest Alans. In the second half of the 3rd century AD two more traditions had met on this territory in the making of the long swords: the Sarmatian and Gothic traditions. The swords of type III came as the result of the symbiosis of two morphologically similar models combined Roman-Gothic and Sarmatian features.

The distinctive feature of swords of the type II and III is the pommel made out of different stones, and non-ferrous and precious metals. Locations of the mentioned pommels on the area from Kazakhstan to Hungary and their representations indicated that this tradition has Chinese-Central Asian roots.

These swords were often accompanied by buckles, which belong to the straps for tying swords to the belt, so the swords mentioned above, carried “Iranian” style, were tied to the belt, and not the West Roman style, attached to a shoulder strap.

**2. Daggers** have the two forms: **type I**-with guard and Double-edged blade; **type II**-Single-edged daggers.

The daggers of type I. Such daggers are well-attested in funerary contexts. One of them is the type of Double-edged blade daggers with guard plate or without it. The oriental daggers with four attachment points on scabbards are most noteworthy (Persian origin) in Georgia. The length of the daggers' blades varies from 21 to 28 cm, with width of 3-3,5 cm. The hilts shaped as tangs were forged together with blades; their length varies from 8 cm to 14-15 cm.

During the Great Migration of the Peoples, as well as in the early Middle Ages, scramasaxes were widely distributed in Europe, amongst them was Eastern Georgia.

The dagger of type II is a straight-bladed, single-edged weapon, so-called scramasaxe or seaxe, with the guard plate or without it. Their length varies between 25-70 centimeters. By size, one can distinguish long scramasaxes derived from the Byzantine-Sassanid area and the short ones representing the evolution of the Late-Roman and, possibly, German fighting knives. Amongst the shape and construction of the blades there is a great deal of variation. The most frequent characteristics are: 1-Both the edge and the back are curved towards the tip, which is generally located above the centerline of the blade; 2-Both the edge and the back curve towards the tip, which is generally located at the centerline of the blade; 3-The edge is generally straight, or curved slightly towards the tip. The back either curves gently, or with a sharp angle towards the tip, which is located below the centerline of the blade.

In Georgia they are mainly found in Abkhazian tombs (Tsibilium, Shapka-Tserkovny Kholm, Justinianov-Kholm, Abgidzrakhu, Alrakhu, Aukhuamakhu, Akhatsarakhu, Akhacharkhu, Apiancha, Merkheul, Gerzeul, Anukhva, Khashupse) belonging to the 5<sup>th</sup>- 6<sup>th</sup> centuries AD. The seaxe was often used as an additional weapon and it was worn together with the Double-edged blade swords (Mentioned Georgian daggers usually are found in the graves in conjunction with other types of weapons-swords, spearheads, arrowheads). The blade is worn inside a scabbard (some of them has a silver frame) attached to the belt. As a rule, scramasaxes are found in Abkhazian tombs together with the oval or square buckles. They appeared in western Georgia at the beginning of the 5th century AD and had an eastern, in particular the Byzantine origin.

## **§ II. Knives**

A knife was the most common form among the agricultural tools and it could also be used for military purposes. They occur equally in both men's and women's burials.

They were widely used in the Iberia-Colchis since the Early Iron Age and during the Classical antiquity and Early Middle Ages.

Mainly two different types of iron knives were used during the mentioned period (7<sup>th</sup> century B.C.-7<sup>th</sup> century A.D. ) in Iberia and Colchis- a straight-bladed, single-edged and so called “crescent” Knives.

### § III. Axes

Article aims the chronological and typological systematization of the axes that had emerged at the beginning of the millennium before our era and existed through the classical antique period and early middle ages in a great extension in the territories of the Central, Western Transcaucasia and partly in the East.

In the south Caucasus the iron battle-axes appear in the 8<sup>th</sup>-7<sup>th</sup> centuries BC. Those appear first in the Western Transcaucasia and begin their extension to the east, Central and Eastern Georgia (Iberia). In the first stage they coexist with the bronze axes and repeat their forms. As the bronze so the iron axes, usually are found in the graves in conjunction with other types of weapons (swords, spearheads, arrowheads). As a rule, the warrior has a single battle-axe placed in his grave. The amount of iron axes significantly increases on the sites of the 7<sup>th</sup>—6<sup>th</sup> centuries BC and from the 6<sup>th</sup> century BC only iron axes are attested. At the same time, the similarity to the bronze copies is broken and the iron axes obtain peculiar shapes.

Two principal types are distinguishable among them in terms of characteristics:

**Type I.** So called “Ax-hammer type axes” or “Scythian axes”. They are the axes with a well-marked heel and an asymmetrical narrow or wide blade. They have the oval hole for the handle. Type I axes occur in Western and Eastern Georgia in the 7<sup>th</sup>-6<sup>th</sup> cent. BC and 4<sup>th</sup>-2<sup>nd</sup> cent. BC complexes: Tseli Shukura, Ergeta, Gudauta, Guadikhu, the Sukhumi Mountain, Eshera, Vani, Dablagomi, Dzevri, Kutaisi, Brili, Qanchaeti, Beshtasheni, Gomareti, Etso, Manglisi, Asureti, Santa, Rveli).

Typologically close axes (so-called “Scythian axes”) are found in the south Russia (The North Caucasus and the North Black Sea Region). There are some opinions about their Scythian origins, as if their spreading in the territories of the Eastern, Central and Western Transcaucasia and partly in the Northern Caucasus relates to Scythian expansion, but actually the Scythians



adopted them from the Koban-Colchian culture. With the great probability we can say that the early Colchian bronze axes had served as prototypes for these iron axes.

They are divided into three variants:

a)-The first form is characterized by a narrow elongated contour. It has the long multifaceted butt, the asymmetrical narrow blade and the oval hole in the middle. It is the oldest form of the iron axes and typical for the western transcaucasus in the 7<sup>th</sup>-6<sup>th</sup> centuries BC.

b)-The second variant has the short butt and a wider blade. Probably it was developed from the first form. Such axes had first appeared in the Western Transcaucasia approximately in the 6th century BC and then began their extension to the east, in the Central and Eastern Georgia (Iberia), also penetrating in the northern Armenia and the North Caucasus. Perhaps this process linked to the Scythian expansion.

c)-The third one has the hammer-shaped butt and the wide lunate blade. Such weapons have only been found in the western Georgia, mainly in Abkhazia (The north-western part of Colchis), including region of Sochi (The Sochi and its environment belonged to the kingdom of Lazica and kingdom of Abkhazia). The axes of the third form get enough fame in the Scythian world (judging by images). Typologically close axes are depicted in the hands of Scythians on the different archaeological artifacts of the 4<sup>th</sup>-3<sup>rd</sup> centuries BC (vessels, medallions), however the main findings of this type of axes are grouped on the territory of Abkhazia, in particular in the vicinity of Dioskuria. Such weapons are dated by the 4th-3rd centuries BC.

The "Ax-hammer axes" also existed in the Late Antique period and early middle ages (the 1<sup>st</sup>-7<sup>th</sup> centuries AD), for example, Such axes are attested in the necropolis Pitchvnari (in the context of the fourth century AD), Archeopolis / Nokalakevi, Shapka-Abgydzrahu, Tsibilium. These axes are also known in Iberia (Including Nedzikhvi, Armazisxevi). The similar forms Outside Georgia were found in the Crimea and northern Caucasus in the context of the fourth and sixth centuries AD. Apparently their origins go to the Classical and Hellenistic periods (6<sup>th</sup>-1<sup>st</sup> centuries BC), where we find the similar forms (as mentioned above). The "Ax-hammer axes" could be used for both military and agricultural purposes, but they were mainly the battle-axes.

**Type II.** The second type is so-called "Tsebelda type" axe. Type II battle-axes are characteristic for only Western Georgia in the 3<sup>rd</sup>-6<sup>th</sup> centuries AD. One was discovered in the fortress of Tsibilium in the layer of the fire due to the Sassanid occupation (first half of the 6<sup>th</sup> century). About 80% of them were found in the Abkhazia (The north-western part of Colchis), particularly in the region of Tsebelda (that is why it received such name). At the present time, in the eastern Black Sea Region, more than 150 "Tsebelda type" axes are known.

These axes have no prototypes in Georgia, therefore, we have to look for their prototypes beyond its borders. Besides Colchis the similar types were uncovered in the Central, Western and Eastern Europe (For example, similar axes we can see on the German and Czechoslovakian monuments of the late Roman period). One copy was attested to Sardis in Asia Minor. It is not excluded that such axes have the German origins, that began to spread in the eastern Black Sea Region through the Roman garrisons from the beginning of the 3<sup>rd</sup>-4<sup>th</sup> centuries AD. As we know, the process of “Germanization” (military and human) of the Roman legions takes place in the 3<sup>rd</sup>-4<sup>th</sup> centuries AD.

There are three variants: 1-with long sleeve (characteristic for the 3<sup>rd</sup> -4<sup>th</sup> centuries), 2-with short sleeve and narrow blade (4<sup>th</sup> -5<sup>th</sup> centuries), 3-with short sleeve and broad blade (4<sup>th</sup> -6<sup>th</sup> centuries). All the forms were designed for military purposes. As a rule, in the burials, they lie together with spearheads on the left shoulder of the deceased, or some cases, they are found on the left at the waist or hip. Therefore it can be assumed that these axes were usually worn on the left side of the belt, with handle down. It is known that the force of impact also depends on the length of the axe handle, therefore it usually has the long and relatively thin handle, but sometimes could also be used the short handles for throwing. It is noteworthy that, the length of "Tsebelda type" axe, which was attested by the ancient stone figures on the mountain Guarap, coincides with the length of the Frankish axe-handles (30-40 cm). Such axes were used by Franks as projectile weapons. Procopius of Caesarea reports that “the iron of these axes was strong... and wooden handle very short.... at the first onset, they usually throw their axes to the enemies by smashing their shields and killing them”. This circumstance enables us to think that the "Tsebelda type" axes also could be used (besides melee) as the projectile weapons, especially when they are included in the package with the basic melee weapon-with the sword.

The axe with the shape of pickaxe stands apart. Such axes were unearthed in the male burials (the 6<sup>th</sup> century BC- the 7<sup>th</sup> century AD). Its one head is long and flat but another head has the ordinary axe blade. Probably for the most part they were used as agricultural tools.

#### **§ IV. Bows and arrowheads**

As for the bow and arrow, unfortunately they not attested archaeologically. In Georgia the Classical period and Early Middle Ages complexes containing arrowheads are relatively rare. The bow or its parts have not been discovered in quantities, to be accounted for by the fact that in the course of time both the wooden base of the bow and the string disintegrate in the earth. The Iberians began to use the powerful bows of the so-called «Hunic» type, reinforced with the bone plates, in the 1<sup>st</sup> century AD. The bone parts of the «Hunic» type bow was found in Dedoplistskaya Gora (palace ruins of the 1<sup>st</sup>-2<sup>nd</sup> centuries AD. Eastern Georgia). Judging on the arrangement of the bone plaques, its length in the released state reached approximately 120 cm. The similar details were unearthed in the region of Abkhazia, from the tomb of the 4<sup>th</sup> century AD. Parallels to the bone plaques were found in the Sarmatian graves of the Volga river region and Kalmykia, as well as in the Hsiungnu assemblages of Mongolia, Tuva and the Transbaikalian area. These bows had greater length, longer range and were more effective than the «Scythian» type bows.

The existence of bows and arrows is attested by a bronze plaque adorning the tip of a gorget, recorded in 4<sup>th</sup> century BC complexes (see Ivrispirebi, Bogviskhevi). Bronze, bone and iron arrowheads have come to light at different points of Georgia (Vani, Itkhvisi, Kutaisi, Ivrispirebi, Enageti, Tsikhedidi, Gomareti, Sioni, Kumisa, Tsikhiani, Samadlo, Nastakisi, Algeti, Varsimaankari, Chala, Kldeeti). These arrowheads are of different types: bone, four-faced, pyramidal (5<sup>th</sup>-4<sup>th</sup> cent.BC); bone-conical (4<sup>th</sup>-3<sup>rd</sup> cent.BC). So-called “Scythian type” bronze arrowheads: two-winged, socketed (7<sup>th</sup>-6<sup>th</sup> cent.BC); three-winged, socket-less (4<sup>th</sup>-3<sup>rd</sup> cent.BC) or socketed (6<sup>th</sup>-3<sup>rd</sup> cent.BC); three-winged, socketed-spurred and spurless (6<sup>th</sup>-4<sup>th</sup> cent.BC); pyramidal headed, socketed (4<sup>th</sup>-3<sup>rd</sup> cent.BC); So-called “Sarmatian Type” iron arrowheads”: tanged, three-winged (1<sup>st</sup> cent. BC-6<sup>th</sup> cent.AD). They were composed the quivers sets, as well as found as single or paired items. Small sized “Scythian” arrowheads, appearing in the 6<sup>th</sup>-3<sup>rd</sup> cent.BC have corresponding small-sized «Scythian» type bows, while relatively large iron arrowheads point to large bows (“Sarmatian” or «Hunic» type bow).

## § V. Spears and Javelins

As shown by research, the spears and javelins were the main weapons of war in Georgia throughout the Classical period. Numerically, iron spears come first in comparison with other weapons, according to archaeological evidence. The same is confirmed by written sources (see Herodotus, Xenophon, Strabo). At different stage of the Classical period, wherever mention is made of the armament of Kartvelian population, the spear features invariably. The spear has been discovered at many archaeological sites (Sukhumu, Tsiteli Shukura, Guadikhu, Sukhumi Mountain, Eshera, Vani, Pereta, Gora, Dablagomi, Chkhorotsqu, Dzevri, Itkhvisi, Modinakhe, Beshtasheni, Shavsaqdara, Santa, Tashbashi, Qanchaeti, Kamarakhevi, Tsikhedidi, Natsargora, Varsimaantkari, Zhinvali, Tsipranisdziri, Nedzikhi, Kldeeti, Uplistsikhe). Spears and Javelins consist of spearhead, wooden shaft and sometimes spear-butt. Sometimes spear shafts ended in iron butts.

**1.Spears (lances).** Judging on the literary sources and representations, the spear was the one of the principal types of weaponry and as a ground for the typology the shape and the crosssection of the blade were used. According to the features characteristic of the spearhead, five principal types are known in Classical-period and Early Middle Ages of Georgia:

**Type I.** Spearheads with the laurel-shaped blade and socket of the medium length. This weapon is characterized by the symmetrical blade that gradually runs from the socket; its maximum width comes in the middle. Most analyzed items have the lens-shaped or rhombic-shaped crosssection and do not have the rib. The Average length of the blade is 20–25 cm, average width 3–4 cm. They are known as the "Scythian spears", because they are typical for the Scythian tombs, but their origins go to the Late Bronze Age (Colchian-Koban culture).

**Type II.** Spearheads with the leaf-shaped blade. These spearheads have the maximum width in the bottom part, just after the socket. They are divided into three variants by the cross-section: *2a*, *2b*, *2c* and *2d*. The *2a* variant has the lens-shaped cross-section and lack the rib. The *2b* variant has the diamond cross-section and the *2c* with a high central rib. Their blade's length varies from 20 to 25 cm, width from 3 to 4 cm, and the length of socket is 9–20 cm.

**Type III.** The so-called elongate rhomboid-bladed spears. The elongate rhomboid-bladed spears coexisted with the rounded shouldered spearheads (Spearheads with the leaf-shaped blade) throughout the Classical period. Notably enough, these three types (Type 1,2,3) are known from the pre-Classical period. Their prototypes appeared in the Middle Bronze Age. It is interesting to note that the spearheads of type 2 and type 3 are often found in pairs.

**Type IV.** These are the long spearheads with the "combined" cross-section. The blade has a diamond cross-section, with a rib. They are divided into three variants by the shape: Spearheads with the leaf-shaped blade, Spearheads with the straight edges (or elongate rhomboid-bladed),

and the spearheads with the flame-shaped blade. Such spearheads were mainly spread in the 4<sup>th</sup>-6<sup>th</sup> centuries AD.

**Type V.** Spearheads with the diamond cross-section. They have the different shapes: sharp blade, straight blade and flame-shaped spearheads. This type is the latest form of the spearheads and characteristic for the 5<sup>th</sup>-6<sup>th</sup> centuries AD.

It is noteworthy that in Western-Georgian archaeological complexes a warrior is attended by several spears-various types at that, whereas in Eastern Georgia the warrior is equipped with a single spear.

**2.Javelins.**A javelin is a light spear designed primarily to be thrown.

**Type I.** Spears with triangular blades appear at the end of the 5<sup>th</sup> century BC and are current in the 4<sup>th</sup>-3<sup>rd</sup> centuries on the territory of Western Georgia alone. This type of javelins appeared in the North Pontic region from the 6<sup>th</sup> century BC together with the Scythians and was used by the Maeotians in the Kuban river region too.

**Type II.** Tetrahedral spearheads with the small head or without it. Tetrahedral spearheads are encountered throughout the whole Classical period. They consist of short socket, long tetrahedral shank and small triangular or pyramidal head. Their bronze prototypes were attested on the monuments of the Bronze Age in Georgia.

**3.Spear Butt.** A spear butt or shoe was a metal ferrule which was attached to the base of a spear shaft, which could have been used for a number of purposes such as: to counter balance the weight of the head; or to make it easier to stick into the ground; and in one source it is suggested that it even could have been used as a substitute weapon.

In the ancient period of Georgia, two principal types of the butts were used: the cylindrical and the conical spear butts with the round or tetrahedral cross-sections.

The present archaeological materials do not provide evidence on the length of the spears, because they had a wooden shaft, but it is quite possible to reconstruct the length of the Georgian spears according to the position of the spearhead in the grave and grave's size. Taking into account the size of the graves where the spearheads were found (in most cases, spearheads are placed in parallel to the deceased, near the right or left shoulders), it is possible to suggest that they did not exceed 2,5 m. The longest Scythian and Sarmatian spears reached 3,1–3,2 m and it is no any grounds to consider the bigger length of the Iberian-Colchian spears.

In some cases, when the spearheads were found “in situ”, they were placed not along the long axis of the grave (e.g. as if the whole spear would be put in the grave) but in different places: near the palms, along the hand or leg, near the pelvis, behind the head or feet, perpendicularly to the grave, or in the corner of the grave among the other goods. Most likely, the Iberians and

Colchians broke the spears before putting them in a grave, so they sometimes practiced a custom of intentional damage to the burial goods.

## **§ VI. Siege engines**

An archaeological survey of the ancient city Vani in western Georgia revealed a significant amount of siege weapons: the stone balls of all sizes for onagers, long iron arrows, designed for throwing from the siege machines and the iron tip of the battering ram. It has a form of a huge, three-winged, socketed arrow-head (the whole length-1,05 m; socket diameter-30 cm ) and forged from a single massive sheet (thickness of 0.5 cm). Judging by the socket, it was put on the pointy end of the log. Maybe Ram's log was slung from a wheeled frame by ropes or chains so that it could be made more massive and be more easily bashed against its target, but some ram's log could be so light that it could be carried on the shoulders of the men transporting the ram, and the same men could beat the ram against the wall when they reached it. Artifact was found in the ruins, which belong to the Hellenistic period (the 2<sup>nd</sup> century BC).

An archaeological survey revealed a significant amount of ballista balls (Vani, pichvnari). Their diameter is 11-30 cm, their weight 2-25 kg. The discovery points to destructive attacks suffered these ancient cities which, in the author's view, must have been connected with the military campaign of Mithridates Eupator in Colchis in the 80s of the 1<sup>st</sup> century B.C.

## **§ VII. Slings**

The sling was a simple variety of a projectile weapon. The simplest projectile was a stone, preferably well-rounded. Suitable ammunition is frequently from a river. Projectiles could also be purpose-made from clay. The size of the projectiles can vary dramatically, from pebbles massing no more than 50 grams to fist-sized stones massing 500 grams or more.

Small-sized round boulder-stones are found in abundance at the ruins of Georgian Classical period fortification systems and graves of warriors, along with armour plates (see Vani, Anakopia).

## § VIII. War chariot

According to archaeological evidence, the war chariot held a definite place in the military art of Georgia's ruling circles of the Classical and Hellenistic period. Its remains have been discovered in the 4<sup>th</sup> century archaeological complex at Uplistsikhe. These must have been traces of a two-wheeled war chariot. A bronze model of a two-wheeled war chariot, drawn by two horses, has been found at Gokhebi, near Tetritsqaro.

## Chapter II. Defensive armament

Of the categories of defensive armament coat-of-arms, helmet, shield and cnemides are attested in Classical period Georgia. These varieties have come down to us in specimens made of metal. The Kartvelian population, as evidenced by written sources, was armed with wooden and leather, at time flax, defensive means, hence these failed to be preserved in the earth.

The chain-mail is represented as fragments of metal-reinforced armour, i.e. small plates of iron and bronze with which clothes of leather or fabric were covered. These have been found in 4<sup>th</sup> century BC archaeological complexes (Vani, Saikhe, Eshera, Dedoflis Gora).

The helmets are represented by the so-called Conical and Chalcidice type bronze helmets. The conical bronze and iron helmets of different types became widespread in the Assyrian Empire and Urartu during the Late bronze and Early iron period, thus, Georgian archaeological finds of the same periods (discovered in Beshtasheni and Primorskoe) may have an oriental origin. As a rule such a type consists of three to six steel or bronze plates connected to each other by the nails or straps. The frame takes a conical design that curves with the shape of the head and culminates in a point.

11 "Chalcidian type" helmets are known on the territory of Georgia. They were found in the 5<sup>th</sup>-4<sup>th</sup> century archaeological complexes - Eshera, Akhul Abaa, Kutaisi, Kokhi, Lanchkhuti, (Western Georgia). This reflects the influence of the Greek military art in Colchis during the Classical and Hellenistic periods. Chalcidian type helmet was a helmet made of bronze and

worn by ancient warriors of the Hellenic world, especially popular in Greece in the fifth and fourth centuries BC. The helmet was also worn extensively in the Greek (Southern) parts of Italy in the same period.

One Roman helmet have been brought to light in Dedoplistsqaro, Eastern Georgia (Accidental finding). Most probably, it belongs to the “Imperial helmet-type”. It was a type of helmet worn by Roman legionaries; it replaced the Coolus type, and constituted the final evolutionary stage of the legionary helmet (galea).

As to shields, we may form an idea of them from specimens with a metal cover; according to the latter several types are distinguishable in Classical-time Georgia: covered entirely with a metal plate, the so-called hoplite shields (6<sup>th</sup>-5<sup>th</sup> centuries BC); covered with metal bands or narrow plates (4<sup>th</sup>-3<sup>rd</sup> centuries BC); with metal umbones (2<sup>nd</sup>-1<sup>st</sup> centuries BC-3<sup>rd</sup>-6<sup>th</sup> centuries AD). These are discovered on Georgian archaeological sites-Tsiteli Shukura, Akhul Abaa, Eshera, Vani, Modinakhe, Rgani, Kamarakhevi, Varsimaantkari and Zhinvali. Thus, the shield is found at all stages of the Classical, Hellenistic period and Early Middle Ages.

In all, three bronze cnemides have been brought to light (Vani, Akhul Aaba), dateable to the 4<sup>th</sup> century B.C.

## **Conclusion**

During the Classical period and the Early Middle Ages Georgia faced different groups of “barbarian” peoples and empires across its borders-Scythians, Sarmatians, Alans in North and Northwest on the one hand and Persian, Greco-Roman and Byzantine world on the other hand. These all groups had clearly distinctive fighting styles and military equipment which reflected on the Colchian and Iberian military affairs. There are many cases, when one tomb combines “Eastern” and “Western” weaponry (it is especially noticeable in the Western Georgia, where there was the boundary between the western and eastern world), for example, tomb 61 from the Tsibilium necropolis, dated towards the end of the 4<sup>th</sup> or first half of the 5<sup>th</sup> century, is a good example of the mixture of these influences: in particular, it contains Western elements of military equipment-bossed shield and an oriental dagger with four attachment points for a handle. From the 4<sup>th</sup> century AD characteristically Germanic shield bosses and axes started appearing in the western Georgian funerary assemblages, but an actual German presence in this area is extremely unlikely. It may thus be supposed that typically German weapons were



diffused into these regions by “barbarised” Roman army garrisons in the coastal fortresses of Sebastopolis (modern Sukhumi) and Pitiunt (the modern city of Pitsunda). The distribution of three-finned “nomadic” arrows demonstrates the concurrent military influence of the steppe peoples. East Roman elite military fashion provided a further influence. This is demonstrated by the presence of cloisonné-decorated Byzantine swords and seaxes in the 5<sup>th</sup> to 6<sup>th</sup> century tombs. We can see the similar situation in the earlier periods: The so-called Chalcidice type helmets, found in 4<sup>th</sup>-3<sup>rd</sup> century BC archeological complexes (Akhul Abaa, Kutaisi, Kokhi, Lanchkhuti, Dedoplistsqaro), were accompanied by so-called “Scythian type” acinaces and three-winged, socketed arrowheads.

Summarizing written sources (*see Herodotus-VII,79;Anabasis-IV,VIII,17;Strabo-XI,III,3; XI,IV,5; Appian-HR,XII,103; K.Ts.,I,pp. 24-25; Plutarch, Lucullus-31*) and archaeological evidences we can conclude that the Iberian and Colchian army largely consisted of infantry. Cavalry was used relatively rarely. They were armed with spears, daggers, battle-axes, arrows, chain and armour, helmets, shields. Their armament contained also war chariots, machines for throwing stone missiles and battering ram. Light armed infantry (not wearing chain and armour) fought mainly with spears, slings, bows, arrows and wooden shields; these troops were most numerous.

Spears and swords were the most common weapons. Numerically, spearheads come first in comparison with other weapons, according to archaeological evidence. They are situated in the tombs alone or in combination with other weapons. The axes, daggers, bows and arrows were the auxiliary weapons, which always occur together with other weapons in the tombs.

## გამოყენებული ლიტერატურა

1. **აბრამიშვილი, 1957.** აბრამიშვილი რ. სამთავროს სამაროვანზე აღმოჩენილი გვიანბრინჯაოს ხანის და რკინის ფართო ათვისების ხანის ძეგლების დათარიღებისთვის.-სსმმ. XIX-XX. თბილისი.გვ. 115-140
2. **ასლანიშვილი, 2002.** ასლანიშვილი ლ.საბრძოლო ბირთვებიფიჭვნარის ნაქალაქარიდან. ბათუმის არქეოლოგიური მუზეუმის შრომები, II. ბათუმი გვ.80-81
- 3.**აფაქიძე, 1963.** აფაქიძე ა. ქალაქები და საქალაქო ცხოვრება ძველ საქართველოში. თბილისი
- 4.**აფხაზავა, 1979.** ფხაზავან. ადრეული შუასაუკუნეების აღმოსავლეთ საქართველოს ნივთიერი კულტურა. თბილისი
- 5.**ბარამიძე, 1977.** ბარამიძე მ. მერხეულის სამაროვანი. თბილისი
- 6.**ბარამიძე, 1998.**ბარამიძე მ.შავიზღვისპირეთი ძვ.წ II-I ათასწლეულების პირველ ნახევარში. სადოქტორო დისერტაცია. თბილისი
- 7.**ბრაგვაძე, 1997.** ბრაგვაძე ზ. ჩხარის სამაროვანი. თბილისი
- 8.**ბრაგვაძე,2000.** ბრაგვაძე ზ. რგანის სამაროვანი. საქართველოს ხელოვნების სახელმწიფო მუზეუმის არქეოლოგიური ჟურნალი, I. თბილისი. გვ.107-151
- 9.**ბერულავა, 2009.** ბერულავა ნ. დასავლეთ ევროპის ქვეყნების შეიარაღებული ძალები და სამხედრო საქმე ადრეშუასაუკუნეებში (V-XI სს). თბილისი
- 10.**ბრაგვაძე, ჩიგოგიძე, 2002.** ბრაგვაძე ზ., ჩიგოგიძე ქ. მოდინახეს სამაროვანი.- საქართველოს ხელოვნების მუზეუმის არქეოლოგიური ჟურნალი, II. თბილისი. გვ. 91-141
- 10.**გაგოშიძე, 1964.**გაგოშიძე ი. ადრეანტიკური ხანის ძეგლები ქსნის ხეობიდან. თბილისი
- 11.**გაგოშიძე, 1968.**გაგოშიძე ი. ითხვისის სამარხი.- სსმმ., XXV-B. თბილისი გვ. 31-35
- 12.**გაგოშიძე, 1982.**გაგოშიძე ი. თრიალეთის სამაროვნები. კატალოგი. თბილისი
- 13.**გაგოშიძე, 2004.** გაგოშიძე ი. პირველი საუკუნის იბერიელი მხედარი.- აკც-ს დიებანი, №13-14. თბილისი გვ. 118-142

- 14.გაგოშიძე, მახარაძე, ქორიძე, გოგიბერიძე, 2004.** გაგოშიძე ი., მახარაძე გ., ქორიძე ერ., გოგიბერიძე ნ. ითხვისის ნამოსახლარი.-საქართველოს ხელოვნების სახელმწიფო მუზეუმის არქეოლოგიური ჟურნალი, III. თბილისი გვ. 73-113
- 15.გამყრელიძე, 2002.** გამყრელიძე გ. ვერსია ბრძოლის სიუჟეტური ვერცხლის რიტონის შესახებ ზემო რაჭის სოფ.გომიდან.- აკც-ს ძიებანი, № 10. თბილისი გვ. 39-49
- 16.გამყრელიძე, ფირცხალავა, ყიფიანი, 2005.**გამყრელიძე გ., ფირცხალავა მ., ყიფიანი გ. ძველი საქართველოს სამხედრო ისტორიის საკითხები. თბილისი
- 17.გობეჯიშვილი, 1952.** გობეჯიშვილი გ. არქეოლოგიური გათხრები საბჭოთა საქართველოში. თბილისი
- 18.დავითაშვილი, 1998.** დავითაშვილი ა. „მეომრის სამარხი“ სოფელ მცხეთიჯვრიდან.- ნარკვევები II. თბილისი გვ. 106-107
- 19.დავითაშვილი, დავითაშვილი, 2006.** დავითაშვილი ქ., დავითაშვილი ა. ნაურიალის სამაროვნის დანგრეული სამარხების არქეოლოგიური მასალა.- საქართველოს ხელოვნების სახელმწიფო მუზეუმის არქეოლოგიური ჟურნალი, IV. თბილისი გვ. 31-35
- 20.დავლიანიძე, 1983.** დავლიანიძე ც. ქვემო ქართლის [თრიალეთის] კულტურა ძვ.წ I ათასწლეულის მეორე ნახევარში. თბილისი
- 21.თავაძე, საყვარელიძე, ინანიშვილი, 1976.** თავაძე ფ., საყვარელიძე თ., ინანიშვილი გ. ვანშადმოჩენილი რკინის ნივთების კვლევის შედეგები.-ვანი II.თბილისი გვ. 215-220
- 22.თოდუა, 1992.**თოდუა თ. საბრძოლო და სამეურნეო იარაღი ბიჭვინთის ნაქალაქარიდან. თბილისი
- 23. თოლორდავა, 1963.**თოლორდავა ვ. მასალები ქართლის სამეფოს ისტორიისთვის ძვ.წ III-I სს-ში.- მსკა, ტ-3. თბილისი გვ. 137-165
- 24.თოლორდავა, 1976.**თოლორდავა ვ. მდიდრული სამარხი დაბლაგომიდან.-ვანი II.თბილისი. გვ. 68-78
- 25.ინაიშვილი, 1993.** ინაიშვილი ნ. ციხისძირის ახ.წ I-VI სს-ის არქეოლოგიური ძეგლები. თბილისი
- 26.კალანდაძე, 1954.** კალანდაძე ა. სოხუმის მთის არქეოლოგიური ძეგლები. შოხუმი

**27. კახიძე, ვიკერსი, მამულაძე, 2000.** კახიძე ა., ვიკერსი მ., მამულაძე შ. ადრეშუასაუკუნეების სამარხები ფიჭვნარიდან. ბათუმის არქეოლოგიური მუზეუმის შრომები, I. ბათუმი გვ.70-89

**27.კახიძე, ვიკერსი, 2004.** კახიძე ა., ვიკერსი მ. ფიჭვნარი I. საქართველო-ბრიტანეთის ერთობლივი არქეოლოგიური ექსპედიციის შედეგები. ბათუმი

**28. კვიციანი, 2009.** კვიციანი რ. ბორჯომის ხეობა რკინის ფართო ათვისების ხანაში (ძვ.წ VIII-VII სს).დისერტაციის მაცნე. თბილისი

**29.კვიციანი, 1981.** კვიციანი გ. ჩრდილო-დასავლეთ კოლხეთის მატერიალური კულტურა ძვ.წ. VIII-V სს-ში. თბილისი

**30.კვიციანი, 2001.** კვიციანი გ. პოპლიტური ფარები კოლხეთში.- ძიებანი №7. თბილისი გვ. 32-40

**31.კობაიძე, 1978.** კობაიძე ლ. რკინის კალოს სამაროვანი (კატალოგი). ივრის ხეობის არქეოლოგიური ძეგლები I. თბილისი

**32.ლომთათიძე, 1957.**ლომთათიძე გ. კლდეეთის სამაროვანი. თბილისი

**33.ლომთათიძე, 1974.** ლომთათიძე გ. ბრინჯაოს სატევრები და მახვილები სამთავროს უძველეს სამარხებში. თბილისი

**34.ლომოური, 1966.** ლომოური ნ. დიონ კასიოსის ცნობები საქართველოს შესახებ, XXXVII.2. თბილისი

**35.ლორთქიფანიძე, ფუთურიძე, თოლორაძე, ჭყონია, 1972.** ლორთქიფანიძე ო., ფუთურიძე რ., თოლორაძე ვ., ჭყონია ა. არქეოლოგიური გათხრები ვანში 1969 წელს.- ვანი I. თბილისი გვ. 198-239

**36.ლორთქიფანიძე, 1972.** ლორთქიფანიძე ო. ვანის ნაქალაქარი.- ვანი I.თბილისი.გვ. 7-42

**37.ლორთქიფანიძე, 1973.** ლორთქიფანიძე ო. ვანის ნაქალაქარი. თბილისი

**38.ლორთქიფანიძე,1976.**ლორთქიფანიძე გ.საბრძოლო და სამეურნეო იარაღი.-ვანი II. თბილისი გვ. 167-190

**39.ლორთქიფანიძე, 1979.** ლორთქიფანიძე გ. სამხედრო საქმის ისტორიისათვის ანტიკური ხანის კოლხეთში.- თბილისის უნივერსიტეტის შრომები, ტ-205. თბილისი გვ. 95-107

**40.ლორთქიფანიძე, 1991.** ლორთქიფანიძე გ. ბიჭვინთის ნაქალაქარი. თბილისი

- 41. ლორთქიფანიძე, 1976.** ლორთქიფანიძე ო. არქეოლოგია და საქართველოს ძველი ისტორიის ზოგიერთი საკითხი.- მაცნე №2. თბილისი. გვ. 110-128
- 42. ლორთქიფანიძე, 2002.** ლორთქიფანიძე ო. საქართველოს ძველი ცივილიზაციის სათავეებთან. თბილისი
- 43. მამაიშვილი, 1980.** მამაიშვილი ნ. ბეჟანბაღის ორმოსამარხი.- კახეთის არქეოლოგიური ექსპედიციის შრომები, IV. თბილისი გვ. 116-124
- 44. მამაიშვილი, 1980.** მამაიშვილი ნ. სკვითურინვენტარიანი სამარხები იორ-ალაზნის აუზიდან.- კახეთის არქეოლოგიური ექსპედიციის შრომები, IV. თბილისი გვ. 103-115.
- 45. მაკალათია, 1928.** მაკალათია ს. 1920-1924 წლებში საქართველოში აღმოცენილი ზოგიერთი ნეკროპოლის დათარიღებისათვის.- საქართველოს მუზეუმის მოამბე, IV. თბილისი
- 46. მაკალათია, 1948.** მაკალათია ს. დვანის ნეკროპოლი. თბილისი
- 47. მარგიშვილი, 1992.** მარგიშვილი ს. ანტიკური ხანის მდიდრული სამარხები ალგეთის ხეობიდან. თბილისი
- 48. მახარაძე, 1991.** მახარაძე გ. საბადურის გორის სტრატეგრაფია და საირხის ნაქალაქარის ისტორიის ძირითადი ეტაპები. თბილისი
- 49. მახარაძე, წერეთელი, 2007.** მახარაძე გ., წერეთელი მ. საირხე. თბილისი
- 50. მენაბდე, კიღურაძე, 1981.** მენაბდე მ., კიღურაძე თ. სიონის არქეოლოგიური ძეგლები. თბილისი
- 51. მიქელაძე, 1967.** მიქელაძე თ. ქსენოფონტის ანაბასისი. წიგნი XI. IV. 7-15, 16. IV. 8-31. V. 2-22. V. 4-12. თბილისი
- 52. მიქელაძე, 1974.** მიქელაძე თ. ძიებანი კოლხეთისა და სამხრეთ-აღმოსავლეთ შავიზღვისპირეთის უძველესი მოსახლეობის ისტორიიდან. თბილისი
- 53. მიქელაძე, 1985.** მიქელაძე თ. კოლხეთის ადრეკინის ხანის სამაროვნები. თბილისი
- 54. მუხიგულაშვილი, 1986.** მუხიგულაშვილი ნ. ვარსიმაანთკარის სამაროვნის ბრინჯაოს ფარები.- არქეოლოგიური ძიებანი, VI. თბილისი გვ. 67-75
- 55. მცხეთა I.** თბილისი, 1955
- 56. ნადირაძე, 1975.** ნადირაძე ჯ. ყვირილის ხეობის არქეოლოგიური ძეგლები. თბილისი

- 57.ნადირაძე, 1990. ნადირაძე ჯ.საირსე საქართველოს უძველესი ქალაქი, წიგნი I. თბილისი
- 58.ნიკოლაიშვილი, 1978. ნიკოლაიშვილი ვ. ანტიკური ხანის ძეგლები დიღმის ხეობიდან.-სას, I. თბილისი გვ.93-98
- 59.ნიკოლაიშვილი, ნარიშვილი, 1995. ნიკოლაიშვილი ვ., ნარიშვილი გ. წიწამური III.- მცხეთა X. თბილისი გვ. 58-96
60. ოქროპირიძე, 1984. ოქროპირიძე ნ. ნარეკვავის სამაროვანი. თბილისი
- 61.პაპუაშვილი, 1998. პაპუაშვილი რ. გვიანბრინჯაო-ადრერკინის ხანის ცენტრალური კოლხეთის სამარხ ორმოთა ფარდობითი ქრონოლოგიისთვის საბრძოლო იარაღის მიხედვით. საკანდიდატო დისერტაცია. თბილისი
- 62.რამიშვილი, 1959. რამიშვილი რ. კამარახევის სამაროვანი.- მსკა, II. თბილისი გვ. 5-53
- 63.რამიშვილი, 1999. რამიშვილი ქ. ნადირობის სცენები არაგვისპირის ვერცხლის სურებზე.- აკც-ს ძიებანი, № 3. თბილისი გვ. 71-75
- 64.საქართველოს არქეოლოგია. თბილისი 1959
- 65.სახაროვა, 1973. სახაროვა ლ. უძველესი საბრძოლო იარაღის ისტორიისათვის.- ისტორიის, ეთნოგრაფიისა და ხელოვნების ისტორიის სერია, მაცნე, №3. თბილისი გვ. 82-94
- 66.სონდულაშვილი, 2006. სონდულაშვილი ხ. ჯიეთის სამაროვანი.- საქართველოს ხელოვნების სახელმწიფო მუზეუმის არქეოლოგიური ექსპონატი, IV. თბილისი გვ. 74-84
- 67.ფუთურიძე, 1959. ფუთურიძე რ. გვიანბრინჯაო-ადრერკინის ხანის დასავლეთ საქართველოს არქეოლოგიური ძეგლები.- მასალები საქართველოსა და კავკასიის არქეოლოგიისთვის. ტ-II. თბილისი გვ. 54-94
- 68.ქორიძე, 1965. ქორიძე დ. კოლხური კულტურის ისტორიისთვის. თბილისი
- 69.ქორიძე, 1972. ქორიძე დ. ალისებრპირიანი შუბებისა და ხელშუბების გაერცვლების არეალისა და გენეზისის საკითხისათვის.- საქართველოს სახელმწიფო მუზეუმის მოამბე. XXIX-B. თბილისი გვ. 34-50
- 70.ყაუხჩიშვილი, 1957. ყაუხჩიშვილი თ. სტრაბონის გეოგრაფია, XI. 4-5. თბილისი
- 71.ყაუხჩიშვილი, 1957. ყაუხჩიშვილი თ. სტრაბონის გეოგრაფია, XI. 2-19. თბილისი

- 72.ყაუხნიშვილი, 1959.** ყაუხნიშვილი თ. აპიანე. მითრიდატეს ომების ისტორია, 101. თბილისი
- 73.ყაუხნიშვილი, 1960.** ყაუხნიშვილი თ. ჰეროდოტეს ცნობები საქართველოს შესახებ, VII. 78,79. თბილისი
- 74.ყაუხნიშვილი, 1975-1976.** ყაუხნიშვილი თ. ჰეროდოტეს «ისტორია». I-II. თბილისი
- 75.ყიფიანი, 2000.**ყიფიანი გ. უფლისციხის კლდოვანი სამარხის ინვენტარი.- არქეოლოგიური ჟურნალი I. საქართველოს ხელოვნების სახ.მუზეუმი. თბილისი გვ. 74-95
- 76.შატბერაშვილი, 1999.** შატბერაშვილი ვ. ეცოს სამაროვნის ქრონოლოგიის საკითხი.- აკც-ს ძიებანი, №3.თბილისი.გვ. 57-60
- 77.შატბერაშვილი, 2003.** შატბერაშვილი ვ. ძვ.წ IV-III სს-ის საბრძოლო იარაღიანი სამარხები სამხრეთ-აღმოსავლეთ საქართველოდან.- აკც-ს ძიებანი, დამატებანი, IX, იბერია-კოლხეთი. თბილისი გვ. 118-129
- 78.ჩართოლანი, 1996.** ჩართოლანი შ. ძველი სვანეთი. თბილისი
- 79.ჩართოლანი, ცინდელიანი, 2010.** ჩართოლანი შ., ცინდელიანი მ. კოდორის ხეობის “დაღ”-ის მხარის არქეოლოგიური ძეგლები. თბილისი
- 80.ჩიხლაძე, 1999.** ჩიხლაძე ვ. არაგვის ხეობა ახ.წ I ათასწლეულის პირველ ნახევარში. სმკ-აკც. დისერტაცია. თბილისი
- 81.ჩოლოყაშვილი, 1956.** ჩოლოყაშვილი კ. ქართული საჭურველი. ჯაჭვი. თბილისი
- 82.ძიძიგური, 2002.**ძიძიგური ლ. სამხრეთ კავკასიის მიწათმოქმედების ისტორიისათვის. თბილისი
- 83.ძიძიგური, 2002.** ძიძიგური ლ. ძველი კოლხეთის სამეურნეო კულტურა. თბილისი
- 84. წითლანაძე, 1973.** წითლანაძე ლ. არქეოლოგიური აღმოჩენები სოფ.ღიაში.- ძეგლის მეგობარი, კრებული 33. თბილისი გვ. 66-72
- 85.წითლანაძე, 1976.** წითლანაძე ლ. ხევის არქეოლოგიური ძეგლები. თბილისი
- 86. წითლანაძე, 1983.** წითლანაძე ლ. ვარსიმეანთკარის სამაროვანი.-კრებული ჟინვალი. არქეოლოგიური კვლევა-ძიება არაგვის ხეობაში, ტ.I. თბილისი
- 87.ჭილაშვილი, 1964.** ჭილაშვილი ლ. ნაქალაქარი ურბნისი. თბილისი
- 88.ხარაბაძე, 2003.**ხარაბაძე ხ. ახ.წ I-II სს-ის სამარხი სოფ.ზედა გორადან.- საქართველოს ანტიკური პერიოდის არქეოლოგიურ გამოკვლევათა კრებული.თბილისი გვ. 164-169

- 89. ხოშტარია, 1955.** ხოშტარია ნ. არქეოლოგიური გამოკვლევა ურეკში.- მასალები საქართველოს და კავკასიის არქეოლოგიისათვის. I. თბილისი.
- 90. ხოშტარია, 1972.** ხოშტარია ნ. ვანის არქეოლოგიური გათხრების ისტორია.- ვანი I. თბილისი გვ. 81-95
- 91. ხოსობაშვილი, ძნელაძე, 2008.** ხოსობაშვილი თ., ძნელაძე მ. აბულმუგის ანტიკური ხანის სამაროვანი (ძვ.წ VI-III სს). თბილისი
- 92. ჯაფარიძე, 1989.** ჯაფარიძე ვ. ვარდციხის ნაქალაქარი. თბილისი
- 93. ჯაფარიძე, 2003.** ჯაფარიძე თ. საქართველოს ისტორიის სათავეებთან. თბილისი
- 94. ჯაფარიძე, 2006.** ჯაფარიძე ვ. ეგრისის ახ.წ I-VII სს-ის მატერიალური კულტურის ძეგლები. თ. ლორთქიფანიძის სახელობის ა.კ.ც. თბილისი
- 95. ჯღარკავა, 1982.** ჯღარკავა თ. კამარახევის სამაროვანი. კრებ. მცხეთა VI. თბილისი გვ. 139-190
- 96. Абрамова, 1997.** Абрамова М.П. Ранние аланы Северного Кавказа III-V вв. н.э. Москва
- 97. Абрамова, 2004.** Абрамова М.П. Омечахсиндо-меотского типа.- Материалы и исследования по археологии России. Вып 6. Москва ст. 17-22
- 98. Амиранашвили, 1935.** Амиранашвили А.И. Новая находка в низовьях реки Ингура. Тбилиси
- 99. Анфимов, 1951.** Анфимов Н.В. Меото-сарматский могильник у станции Усть-Лабинской.- МИА, №23. Москва ст. 155-207
- 100. Артилаква, 1976.** Артилаква В. Е. Железообрабатывающее ремесло древней Грузии. Тбилиси
- 101. Археология СССР. 1984.** Античные государства Северного Причерноморья. Москва.
- 102. Археология СССР 1989.** Степи Европейской части СССР скифо-сарматское время. Москва
- 103. Асланов, Ваидов, Ионе, 1959.** Асланов Г.М., Ваидов Р.М., Ионе Г.И. Древний Мингечаур. Баку
- 104. Аханов, 1969.** Аханов И.И. Геленджикские подкурганые долмены.- СА, №1. Москва ст. 143-145



- 105.Ахмедов, Казанский, 2004.** Ахмедов И.Р., Казанский М.М. После Аттилы. Киевский клад и его культурно-исторический контекст.-Культурные трансформации и взаимовлияния в Днепровском регионе на исходе римского времени и в раннем средневековье. Санкт-Петербург ст. 168-202
- 106.Бгажба , 1979.**Бгажба О.Х. Технология изготовления цебельдинских ножей [III-VII вв. н.э]. Материалы по археологии Абхазии. Тбилиси
- 107.Бгажба, 1979.**Бгажба О.Х. Однолезвийный меч VI-VII вв. н.э. из Цебельды.- Материалы по археологии Абхазии. Тбилиси ст. 59-61
- 108.Бгажба, Воронов, 1980.**БгажбаО.Х, ВороновЮ.Н.Памятники села Герзеул. Сухуми
- 109.Бгажба, Розанова, Терехова, 1989.**Бгажба О. Х., Розанова Л. С., ТереховаН. Н. Обработка железа в древней Колхиде. Опубликовано в: Естественно-научные методы в археологии.Москва ст. 117-139
- 110. Белинский, 1990.**Белинский А.Б. К вопросу о времени появления шлемов Ассирийского типа на Кавказе. СА, №4. Москва 190-195
- 111.Блаватский, 1954.**Блаватский В. Д. Очерки военного дела в античных государствах Северного Причерноморья. Москва
- 112.Вадецкая, 1987.** Вадецкая Э.Б. Модели оружия таштыкской эпохи.- Военное дело древнего населения Северной Азии. Новосибирск ст. 67-75
- 113. Вальчак, 2008.** Вальчак С.Б. Хронология и генезис мечей и кинжалов с рукоятями округлого сечения в предскифский период (VIII-VIIвв. до н.э.).-Военная Археология. Москва. 6-25
- 114.Веймарн, Айбабин, 1993.** ВеймарнЕ.В., АйбабинА.И. Скалистинский могильник. Киев
- 115.Виноградов,1972.**Виноградов В.Б.Центральный и Северо-Восточный Кавказ в скифское время. Грозный
- 116.Военное искусство античности.2003.** Москва
- 117.Вознесенская,1972.**Вознесенская Г.А. Техника обработки стали и железа.- Металл Черняховской культуры. Москва
- 118.Вознесенская, Техов, 1973.** Вознесенская Г.А., Техов Б.В. Технология производства кузнечных изделий из Тлийского могильника (X-VI вв. до н.э.).- СА, №3. Москва ст. 153-162
- 119. Воронов, 1969.**Воронов Ю.Н. Археологическая карта Абхазии. Сухуми

- 120.Воронов, Вознюк, Юшин, 1970.** Воронов Ю.Н., Вознюк А.С., Юшин В.А. Апуштинский могильник IV—VI вв. н. э. в Абхазии.-СА, 1. Москва ст. 175-190
- 121.Воронов,1971.**Воронов Ю. Н. Разведки в Абхазской АССР, — «АО 1970 г.». Москваст. 377-379
- 122.Воронов, Юшин, 1971.** Воронов Ю.Н., Юшин В.А. Погребение VII в н.э. из с.Цебельда в Абхазии. КСИА, 128. Москва ст. 100-105
- 123.Воронов, Юшин, 1973.** Воронов Ю.Н., Юшин В.А. Новые памятники Цебельдинской культуры в Абхазии.-СА, 1. Москва ст. 171-191
- 124. Воронов, 1975.** Воронов Ю.Н. Вооружение древнеабхазских племен в VI-I вв. до н.э.- Скифский мир. Киев. Ст. 218-234
- 125.Воронов, Бгажба, 1979.** Воронов Ю.Н., Бгажба О.Х. Новые материалы VII в. из могильников Абхазии.-КСИА, 158. Москва ст. 67-71.
- 126.Воронов,1979.** Воронов Ю. Н.Материалы по археологии Абазгии и Санигии [II-VII вв].-Материалы по археологии Абхазии. Тбилиси ст. 49-58
- 127.Воронов, Юшин, 1979.** Воронов Ю.Н., Юшин В.А. Ранний горизонт [II-IV вв. н.э] в могильниках цебельдинской культуры.-СА, № 1.Москва ст. 181-198
- 128.Воронов, 1979.** Воронов Ю.Н. Древности сочи и его окрестностей. Краснодар
- 129.Воронов,1980.**Воронов Ю.Н.Памятники села Герзеул. Сухуми
- 130.Воронов, Бгажба, Шенкао, Логинов. 1980.** ВороновЮ.Н., БгажбаО.Х., ШенкаоН.К., Логинов В.А. Исследования в Цебельде.-Археологические открытия 1980 года в Абхазии. Тбилиси ст. 21-26
- 131.Воронов, 1982.**Воронов Ю.Н.Древности Азантской долины. Тбилиси
- 132.Воронов, Шенкао, 1982.** Воронов Ю.Н., Шенкао Н.К. Вооружение воинов Абхазии IV-VII вв.-Древности эпохи Великого переселения народов V—VIII вв.Москва ст. 121-165
- 133.Воронов, Бгажба, 1985.** Воронов Ю.Н., Бгажба О.Х. Материалы по археологии Цебельды. Тбилиси
- 134.Воронов, Бгажба, Шенкао, Логинов, 1990.** Воронов Ю.Н., Бгажба О.Х., Шенкао Н.К., Логинов В.А. Новые погребения апсиллов из окрестностей Цебельды.- АОА - 1985. Тбилиси
- 135.Воронов, 1991.** Воронов Ю.Н. Новые материалы античной эпохи из окресности Диоскуриады.-СА, №1. Москва Ст. 225-234
- 136.Воронин, Малашев, 2006.** Воронин К.В., Малашев В.Ю. Погребальные памятники эпохи бронзы и раннего железного равнинной зоны республики Ингушетия. Москва

- 137. Гавритухин, Пьянков, 2003.** Гавритухин И.О., Пьянков А.В. Могильники III-IV веков.- Крым, Северо-Восточное Причерноморье и Закавказье в эпоху средневековья IV – XIII века. Москва ст. 187-191.
- 138. Гзелишвили, 1947.** Гзелишвили И.А. Остатки кремации, погребенные в глиняных сосудах в Абхазии. «САНГ», VIII, 1-2. Тбилиси
- 139. Гогодзе, 1984.** Гогодзе Э. К вопросу о хронологии и периодизации памятников колхидской культуры. შპშ XXXVII-B.37. Тбилиси
- 140. Гопак, 1976.** Гопак В.Д. Техника кузнечного ремесла у восточных славян во 2-ой половине I тыс. До н.э.-СА №2. Москва ст. 46-56
- 141. Гунба, 1978.** Гунба М.М. Новые памятники Цебельдинской культуры. Тбилиси
- 142. Гунба, 1982.** Гунба М.М. Раскопки башни №2 и помещения №1. Археологические исследования в Цебельде. Сухуми ст. 27-39
- 143. Даскалов, Трендафилова, 2003.** Даскалов М., Трендафилова К. Могильник эпохи переселения народов у с. Кошарево.-РА №1. София ст. 145-152
- 144. Дильс, 1934.** Дильс Г. Античная техника. Москва
- 145. Дмитриев, 1979.** Дмитриев А.В. Погребения всадников и боевых коней в могильнике эпохи переселения народов на р. Дюрсо близ Новороссийска.-СА, № 4. Москва ст. 212–231.
- 146. Дмитриев, 2003.** Дмитриев А.В. Могильник Дюрсо- эталонный памятник древности V-IX веков.- Крым, Северо-Восточное Причерноморье и Закавказье в эпоху средневековья IV – XIII века. Москва ст. 200-206
- 147. Джапаридзе, 1953.** Джапаридзе О. Бронзовые топоры Западной Грузии.-СА. XVIII. Москва ст. 281-300
- 148. Есаян, 1966.** Есаян С.А. Оружие и военное дело древней Армении [III-I тыс. до н.э.]. Ереван
- 149. Есаян, Погребова, 1985.** Есаян С. А., Погребова М.Н. Скифские памятники Закавказья. Москва
- 150. Засецкая, 1979.** Засецкая И.П. Боспорские склепы гуннской эпохи как хронологический эталон для датировки памятников восточноевропейских степей.-КСИА, Вып.158. Москва ст. 5-17

- 151.Засецкая, 1993.** Засецкая И.П. Материалы Боспорского некрополя второй половины IV- первой половины V вв.-Материалы по Археологии, Истории и Этнографии Таврии 3. Симферопол ст. 23-105.
- 152. Засецкая, Казанский, Ахмедов, Минасян, 2007.**Засецкая И.П., Казанский М.М., Ахмедов И.Р., Минасян Р.С. Погребения знати из Приазовья и их место в истории племен Северного Причерноморья постгуннскую эпоху.-СПб. Москва
- 153.Илинская, 1968.**ИлинскаяВ.А. Скифы днепровского лесостепного лево бережья. Киев
- 154.Казанский, 2011.**Казанский М.М. Иранские кинжалы V в. из некрополя Цибилиума. Проблемы археологии Кавказа. Сухуми ст. 146-152
- 155.Казанский,2012.**Казанский М.М. О происхождении скрамасакса.- Другая Русь, чудь, меря и инии языци, №5. Санкт-Петербург ст. 111-124
- 156.Казанский, 2012.**Казанский М. М. К истории парадного клинкового оружия эпохи великого переселения народов на северном кавказе: кинжал и скрамасакс.- Новейшие открытия в археологии северного кавказа. Махачкала ст. 332-334
- 157.Казиев, 1960.**Казиев С.М. Археологические раскопки в Мингечаури.- АЛЪБОМ кувшинных погребений. Баку
- 158.Каландадзе, 1969.** Каландадзе А.Н.Разыскания о археологии Грузии. Тбилиси
- 159.Калантариян, 2003.**Калантариян А. Армения. Ранне средневековье.- Крым, Северо-Восточное Причерноморье и Закавказье в эпоху средневековья IV-XIII века. Москва ст. 321-334
- 160.Кахиани, Глигвашвили, 1986 (1991).**Кахиани К.К., Глигвашвили Э.В. Археологическое исследование Машаверского ущелья в 1984-1986 гг.-ПАИБ 1986 (1991). Ст. 51-58
- 161.Кахидзе, Мемулидзе, 2001.**Кахидзе А. Ю. Мемулидзе С. С. Погребения раннесредневекового периода из Пичвнари.-Российская Археология 1.Москва ст. 76-87
- 162.Квирквелия, 1981.** Квирквелия Г.Т. Материальная культура северо-западной Колхиды в VIII-Vвв. до н.э. Авторф.канд.дис. Тбилиси
- 163.Кигурадзе, 1976.**Кигурадзе Н.Ш. Дафнарский могильник. Тбилиси.
- 164.Козенкова, 1982.** Козенкова В.И Типология и хронологическая классификация предметов кобанской культуры [восточный вариант]. САИ. В2-5. Археология СССР.Москва
- 165. Коннолли, 2000.** Коннолли П. Греция и Рим. Энциклопедия военной истории. «Эксмо-Пресс». Москва

- 166.Крупнов, 1960.**Крупнов Е.И.Древняя история Северного Кавказа. Москва
- 167.Кубарев, 1981.** Кубарев В.Д. Кинжалы из Горного Алтая. Военное дело древних племен сибери и Центральной Азии. Новосибирск ст. 29-54
- 168. Куфтин, 1941.**Куфтин Б.А. Археологические раскопки в Триалети. Тбилиси
- 169.Куфтин, 1949.**Куфтин Б.А.Материалы к археологии колхиды. Т-1. Тбилиси
- 170.Куфтин, 1950.**Куфтин Б.А.Материалы к археологии Колхиды, Т-2. Тбилиси
- 171.Левина, 1994.**Левина Л.М.Джетысарская культура3-4. Могильник Алтынасар 4. Москва
- 172.Леквинадзе, Хведелидзе, 1981.** Массовые археологические находки из раскопок Археополиса.- Нокалакеви-Археополис. Археологические раскопки 1973-1977. Тбилиси ст. 120-148.
- 173.Либеров, 1965.** Либеров П.Д. Памятники скифского времени на Среднем Дону. Москва.
- 174.Лордкипанидзе, 1969.**Лордкипанидзе Г.А.Наконечник тарана из Вани.-СА, №4. Москва ст. 248-250
- 175.Лордкипанидзе, 1970.**Лордкипанидзе Г.А.К истории древней Колхиды. Тбилиси
- 176. Лордкипанидзе, 1978.**Лордкипанидзе Г.А. Колхида в VI-IIIвв. до н.э. Тбилиси
- 177.Лордкипанидзе, Кипиани, 1999.**Лордкипанидзе Г.А, Кипиани Г.Г. Боевые колесницы древней Грузии.-РА,4.Москва ст. 195-198
- 178.Магомедов, Левада, 1996.**Магомедов Б.В., Левада М.Е Оружиечерняховскойкультуры.-Материалы по Археологии, Истории и Этнографии Таврии. Вып.V.Симферополь ст. 304-323
- 179.Макалатия, 1951.**Макалатия С.И. Археологические находки в село Ахриси.- ВДИ. №3. Тбилиси ст. 181–186
- 180.Мартirosиян, 1954.**Мартirosиян А.А.Археологические раскопки в Головино. Ереван
- 181.Мартirosян, 1964.**Мартirosян А.А.Армения в эпоху бронзы и раннего железа. Ереван
- 182.Маслов, 1999.** Маслов В. Е. О датировке изображений на поясных пластинах из Орлатского могильника.- Евразийские древности. 100 лет Б. Н. Гракову: Архивные материалы, публикации, статьи. Москва ст. 219-236.

- 183. Мелюкова, 1964.** Мелюкова А.И. Вооружение Скифов. Археология СССР. Москва
- 184. Мелюкова, 1975.** Мелюкова А.И. Поселение и могильник скифского времени у села Николаевки. Москва
- 185. Мерперт, 1955.** Мерперт Н.Я. Из истории оружия племен Восточной Европы в раннем средневековье.- СА, XXIII. Москва ст. 131-168
- 186. Микеладзе, Барамидзе, 1977.** Микеладзе Т. К., Барамидзе М. В. Колхский могильник VII—VI вв. до н. э. В с. Нигвзиани.-КСИА, №151. Москва ст. 33-39
- 187. Микеладзе, 1995.** Микеладзе Т. Колхидская экспедиция в 1987 году.-ПАИ. Тбилиси ст. 39-43
- 188. Минаева, 1971.** Минаева Т.М. К истории алан Верхнего Прикубанья по археологическим данным. Ставропол
- 189. Монгайт, 1974.** Монгайт А.Л. Археология Западной Европы. Бронзовый и железный век. Москва
- 190. Наридзе, 1991.** Наридзе Г.Ш. Итоги исследования могильника в с.Нацаргора.- ПАИ в 1987. Тбилиси ст. 74-76
- 191. Обельченко, 1978.** Обельченко О.В. Мечи и кинжалы из курганов Согда.-СА, №4. Москва ст. 115-127
- 192. Петренко, 1967.** Петренко В. Г. Правобережье среднего приднепровья в V-III вв. до н.э.-САИ, Д1-4. Москва
- 193. Пиотровский, 1939.** Пиотровский Б.Б. Пиотровский Б. Урарту. древнее государство Закавказья. Ленинград
- 194. Пиотровский, 1950.** Пиотровский Б.Б. Кармир-Блур. Вып 1. Ереван
- 195. Пиотровский, 1959.** Пиотровский Б.Б. Город бога Тейшебы.- СА №2. Москва Ст. 169-186
- 196. Пиотровский, 1962.** Пиотровский Б.Б. Искусство урарту – VIII-VII вв до н.э. Москва
- 197. Погребова, 1969.** Погребова М.Н. Железные топоры скифского типа в Закавказье.- СА №2. Москва ст. 179-188
- 198. Рамишвили, Джорбенадзе, 1986 [1991].** Рамишвили Р.М., Джорбенадзе В.А. Археологическая экспедиция горного региона Восточной Грузии.-ПАИ, 1986 (1991).Тбилиси. Ст. 89-95

- 199.Рамишвили, 2003.**Рамишвили Р.М. Крым, Северо-Восточное Причерноморье и Закавказье в эпоху средневековья. (IV – XIII века). Москва
- 200.Распопова, 1980.**Распопова В.И. Металлические изделия раннесредневекового Согда. Ленинград
- 201.Сарианиди, 1989.** Сарианиди В.И. Храм и некрополь Тиллятепе. Москва
- 202.Седов, 1987.** Седов А.В. Кобадан на пороге раннего средневековья. Москва
- 203. Симоненко, 1989.** Симоненко А. В. Импортное оружие у сарматов. Кочевники Евразийских степей и античный мир. Новочеркасск 56-73
- 204.Симоненко, Лобай, 1991.**Симоненко А.В., Лобай Б.И. Сарматы Северо-Западного Причерноморья в I в. н.э. Киев
- 205.Симоненко, 2010.** Симоненко А. В. Сарматские всадники Северного Причерноморья. Санкт-Петербург
- 206.Скрипкин, 2000.**Скрипкин А. С. Новые аспекты в изучении материальной культуры сарматов.- НАВ, Вып. 3. Волгоград ст. 17-40.
- 207.Смирнов, 1958.**Смирнов К.Ф. Меотский могильник у станицы Пашковской.- МИА №64. Москва ст. 272-312
- 208.Смирнов, 1961.**Смирнов К.Ф. Вооружение Савроматов.- МИА, №101. Москва ст. 5-170
- 209.Сокольский, 1954.** Сокольский Н. И. Боспорские мечи.- МИА 33. Москва ст. 123-196
- 210.Стражев, 1926.**Стражев В.И. Бронзовая культура в Абхазии. ИАИО, №4. Москва
- 211.Тавадзе, 1963.**Тавадзе Ф.Н. Изучение технологии производства железа в древней Грузии. Методы естественных и технических наук в археологии. Москва
- 212.Техов, 1980.**Техов Б.В. Тлийский могильник (комплексы XVI-X вв. До н. э.). Тбилиси
- 213. Тирациян, 1960.** Тирациян Г.А. Уточнение некоторых деталей сасанидского вооружения по данным армянского историка IV в до.н.э. Фавста Бузанда. Исследования по истории культуры народов востока. Ереван
- 214.Тирациян, 1988.**Тирациян Г.А. Культура древней Армении VI в. до н.э.-III в. н.э. Ереван
- 215.Толстов, Итина, 1966.** Толстов С.П., Итина М.А. Саки низовьев Сыр-Дарьи.- СА, №2. Москва Ст.151-175

- 216.Трапш, 1951.**Трапш М.М. Грунтовые погребения с инвентарем скифского типа в сел.КуланурхваТр. Абхазского Института языка, литературы и истории. Т XXIV. Сухуми
- 217.Трапш, 1954.**Трапш М.М. Новая археологическая находка в Абхазии.- КСИИМК-53. Москва ст. 139-143
- 218.Трапш, 1959.**Трапш М. М Археологические раскопки в Анакопии в 1957-1958 гг.Труды Абхазского института языка, литературы а истории АН Грузинской ССР. т. XXX. Сухуми
- 219.Трапш, 1962.**ТрапшМ.М.Памятники колхидской скифской культуры в селе Куланурхва Абхазской АССР. Сухуми
- 220.Трапш, 1969.**ТрапшМ.МТруды II. Древний Сухуми. Сухуми.
- 221.Трапш, 1970.**ТрапшМ.М.Труды I. Памятники эпохи бронзы и раннего железа в Абхазии.Сухуми.
- 222.Трапш, 1971.** Трапш М.М. Труды 3. Культура Цебельдинских некрополей. Тбилиси
- 223.Уварова, 1900.**Уварова П.С.Могильники Северного Кавказа. МАК. VIII. Москва
- 224. Фуллер, 2003.**Фуллер Д. Военное искусство Александра великого. Москва
- 225. Хазанов, 1971.** Хазанов А.М. Очерки военного дела сарматов. Москва
- 226.Халилов, 1962.** Халилов Д.А. Раскопки на городище Хыныслы, памятнике древней кавказской Албании.-СА, №1. Москва ст. 209-220.
- 227.Халилов, 1985.**ХалиловД.А. Материальная культура Кавказской Албании. Баку
- 228.Хачатурян, 1967.**Хачатурян Ж.Д Античный некрополь. Гарни. Ереван
- 229.Хомутова, 1973.** Хомутова Л.С. Техника кузнечного ремесла в древнерусском городе серенска.-СА №2ст. 216-225
- 230.Хоштария, 1941.** Хоштария Н.В. Чхороцку-могильник с трупосожжением (захоронения в урнах) и остатки поселений. Археологические разведки.-ՃՀԾ, II. Тбилиси ст. 67-95
- 231.Хоштария, 1979.** Хоштария Н.В. О раскопках на вершине холма в 1947-1959 гг.- Вани IV. Тбилиси ст. 115-134



- 232.Худяков, 1986.**Худяков Ю. С. Вооружение средневековых кочевников Южной Сибири и Центральной Азии. Новосибирск
- 233.Черненко, 1968.**Черненко Е.В.Скифский Доспех. Киев
- 234.Шамба, 1970.**Шамба Г.К. Ахаччарху древний могильник нагорной Абхазии. Сухуми
- 235.Шамба, 1970.**Шамба Г.К. Погребение II в. Из Мацесты.-СА, 2.Москва ст. 232-237
- 236.Шамба, 1972.** Шамба Г. К. Об одном раннеэллинистическом захоронении представителя древнеабхазской знати из с.Эшери. Известия Абхазского научно-исследовательского института языка, литературы и истории им Д.Гулия. 1. Тбилиси 98-12
- 237.Шамба, 1974.** Шамба Г.К. Археологические разведки 1967 года в Гагрском районе. МАИА. Сухумист. 29-33
- 238.Шамба, 1980.** Шамба Г.К. Эшерское городища. Тбилиси
- 239.Шамба, 1988.**Шамба Г.К. Археологические памятники Абхазии. Сухуми
- 240. Шамба, 2007.**Шамба Г.К, Эрлих В.Р., Джопуа А.И., Ксенофонтова И.В. Элитныархаические воинские комплексы из Центральной Абхазии. Вестник Академии наук Абхазии.
- 241.Шрамко, Солнцев, Фомин, 1963.**Шрамко Б.А., Солнцев Л.А., Фомин Л.Д.Техника обработки железа в лесостепной и степной Скифии.-СА №4. Москва ст. 36-57
- 242. Шукин, 2004.** Шукин М.Б. Умбон из кургана “Садовый” под Новочеркасском.Археолог: детектив и мыслитель. Санкт-Петербург 445-463
- 243.Эрлих , 1991.**Эрлих В.Р Меотские мечи из Закубанья.-Древности Северного Кавказа и Причерноморья. Москва ст. 77-99.
- 244.Эрлих, 2008.** Эрлих В.А. Об одном типе греческих шлемов из центральной Абхазии. Сухуми
- 245. Bepalyi, Perevoztchikov, 1995.**Bepalyi E.I., Perevoztchikov V.I. La cache du kourgane 1 de Datchi dans labanlieued'Azov. L'or des Sarmates. Nomades des steppes dans l'Antiquité. Daoulas 67-82.
- 246.Bishop, Coulston, 1993.**Bishop M.C., Coulston C.N. Roman Military Equipment from the Punic Wars to the Fall of Rome. London
- 247.Bottini, Egg, Hase, Pflug, Schaaf, Schauer, Waurick,1988.**Bottini F., Egg M., Hase F., Pflug H., Schaaf V., Schauer P., Waurick G. Antike Helme. Mainz
- 248.Connolly, 1988.** Connolly P. Greece and Rome at war. London

- 249. Greenhalgh, 1973.** Greenhalgh P.A.L. Early Greek Warfare. Cambridge
- 250. Kazanski, 1991.** Kazanski M. À propos des armes et des éléments de harnachement "orientaux" en Occident à l'époque des Grandes Migrations (IV-V s).-Journal of Roman Archaeology, 4.Paris pa. 123-139
- 251. Kazanski, 1996.** Kazanski M. Les tombes «princières» de l'horizon Untersiebenbrunn, le problème de l'identification ethnique.- L'identité des populations archéologiques. Sophia Antipolis pa. 109-126.
- 252. Kazanski, 2013.** Kazanski M., Barbarian Military Equipment and its Evolution in the Late Roman and Great Migration Periods (The 3rd-5th cen..A.D.).-Sarantis A., Christie N. (eds.), War and Warfare in Late Antiquity.Brill, Leiden-Boston pa. 493-522
- 253. Kazanski, Mastykova, 2007.** Kazanski M., Mastykova A. TSIBILIUM II. Paris
- 254. Kvirkvelia, 1995.** Kvirkvelia G. On the early Hellenistic burials of North-Western Colchis. Berlin
- 255. Lordkipanidze, 2001.** Lordkipanidze O. The "Akhalgori Hoard." An attempt at Dating and Historical Interpretation. Archäologische Mitteilungen aus Iran und Turan, B 33, Berlin
- 251. Shchukin, Kazanski, Sharov, 2006.** Shchukin M., Kazanski M., Sharov O. Des Goths aux Huns. Le Nord de la mer Noire au Bas-Empire et à l'époque des Grandes Migrations (British Archaeological Reports –S1535). Oxford
- 252. Voronov, 2007.** Voronov Y. TSIBILIUM I. Paris

## **ტაბულების აღწერილობა**

**I.** შემთხვევითი აღმოჩენა. ჩრდილოეთ შავიზღვისპირეთი

<http://popgun.ru/files/g/79/orig/317168.jpg>

**II.1-4.** შემთხვევითი აღმოჩენა. ჩრდილოეთ შავიზღვისპირეთი. ქანაპა

<http://www.welcometoanapa.ru/articles/61/>

**III.** კოლგისა და ურალის ორმდინარეთში აღმოჩენილი ტარგოლიანი მასვილები [Хазанов, 1971: Ст. 136. ტაბ.IV].

**IV.** ე.წ. ზომორფულ თავიანი სატევრები რუსეთის ტერიტორიიდან

[Хазанов, 1971: Ст. 133. Таб.I].

**V.** სოფელ ძევრში აღმოჩენილი ნიმუშები [ფუთურიძე, 1959: 54–94, ტაბ.V].

**VI.** სოფელ ზედა გორაში გათხრილი სამარხი და იქ აღმოჩენილი მასვილი [ხარაბაძე, 2003: 164-169].

**VII.** ჩხოროწყუს სატევარი. დარღვეული სამარხიდან

[Хоштария, 1941: 67-92, Ст.9].

**VIII.** უინგალის სამაროვანზე აღმოჩენილი მასვილები: 1-№ 277 სამარხი; 2-№ 479 სამარხი [ჩიხლაძე, 1999: ტაბ.XX, XXI]

**IX.** სარმატთა სამარხები [Хазанов, 1971: Ст.140.Таб.VIII].

**X.** ტარგოლიანი სატევრის ტარების ერთ–ერთი ხერხი

[Симоненко, 2010: Ст.63. Рис.40]

**XI.1.** “Церковный холм”; 2,3. აბგიძრახუ; 4. ახაჩარახუ; 5. ლარი; 6. ეშერა

[Воронов Ю.Н., Шенкао Н.К.1982: ст. 131. Рис.4]

**XII.** ცალპირლესილი სატევრები, ე.წ. “სკრამასაქსები”. შემთხვევითად მოჩენა. დაკვროვის ტერიტორია.

**XIII.** გვიანბრინჯაო-ადრერკინისა და ადრეანტიკური ხანის ყუაკვერიანი ცულები [ძვ.წ. VII-I სს]. 1,2. ყულანურხვა; 3. მდ.კელასური; 4. აჩანდარა; 5. გუადიხუ; 6. ბომბორა; 7. აჩანდარა [Воронов Ю.Н. 1975: ст. 220. Рис.4].

**XIV, XV, XVI-** ევროპის ტერიტორიაზე შემთხვევითად მოჩენილი “წებელდური ტიპის” ანალოგიური ცულები.

**XVII.** გამოსახულება გუარაპის ქვაზე  
[Воронов Ю.Н., Шенкао Н.К.1982: ст. 129. Рис.3]

**XVIII.** ადრეანტიკური და ელინისტური ხანის ისრისპირები: 1-12. ყულანურხვა; 13-18. წითელი შუქურა; 19. შემთხვევითი აღმოჩენა; 20-24. სოხუმის მთა [Воронов Ю.Н. 1975: ст. 219. Рис.2].

**XIX.** გვიანანტიკური და ადრეშუასაუკუნეების ისრისპირები აფხაზეთის სამარხებიდან: 1-7. წიბილიუმის ციხესიმაგრე; 8-12. წიბილიუმ-I; 13-16. აბგიძრახუ [Воронов Ю.Н., Шенкао Н.К.1982: ст. 123. Рис.1]

**XX.** ადრეანტიკური და ელინისტური ხანის შუბისპირები: 1. გულრიფში; 2. ბეშკარდაში; 3. გუადიხუ; 4. სოხუმის მთა  
[Воронов Ю.Н. 1975: ст. 219. Рис.3].

**XXI.** 1,2. სოხუმის მთა; 3. ქვედა ეშერა; 4,5. აბგიძრახუ  
[Воронов Ю.Н. 1975: ст. 219. Рис.3].

**XXII.** 1-5. სოხუმის მთა [Воронов Ю.Н. 1975: ст. 219. Рис.3].

**XXIII.** 1,2. “Юстинианов холм”, 3. აბგიძრახუ  
[Воронов Ю.Н., Шенкао Н.К.1982: ст. 125. Рис.2]

**XXIV.1.** ახაცარახუ; 2-4. აბგიძრახუ

[Воронов Ю.Н., Шенкао Н.К.1982: ст. 125. Рис.2]

**XXV.1.** აბგიძრახუ; 2. ღარი; 3. აბგიძრახუ; 4, 5. შაპკა; 6. ახაჩარახუ;  
7.ახაცარახუ

[Воронов Ю.Н., Шенкао Н.К.1982: ст. 125. Рис.2]

**XXVI.1.** აბგიძრახუ; 2. ახაცარახუ; 3. შაპკა; 4. აპუშტა; 5. ახაცარახუ; 6.  
„Юстинианов холм“; 7.შაპკა; 8. „Юстинианов холм“; 9. შაპკა

[Воронов Ю.Н., Шенкао Н.К.1982: ст. 125. Рис.2]

**XXVII.**რკინის ურნალის პირი ვანის ნაქალაქარიდან

[გამყრელიძე, 2005: 207. ტაბ. XXVII]

**XXVIII.**ახულ-აბახს ხის ფარის ბრინჯაოს გარსაკრავი

[კვიციანი, 2001: 32. სურ.1]

**XXIX.**წითელი შუქურის ფარის გარსაკრავი

[კვიციანი, 2001: 33. სურ. 4].

**XXX.**ეშერის ფარი [Шамба, 1980: 50. Таб. LXVI]

**XXXI.**ვარსიმანთკარის ფარი

[მუხიგულაშვილი, 1986: 60. ტაბ. XXIV]

**XXXII.**კამარხევის ბრინჯაოს ფარი

[ჯღარკავა, 1982: 141,150]

**XXXIII.**ვანის ნაქალაქარის, №9მეომრის სამარხში აღმოჩენილი ფარი

[ლორთქიფანიძე, 1972: სურ.164]

**XXXIV.**ვოლკოვცის №2 ყორღანის ფარის რკინისფირფიტოვანი გარსაკრავი

[Черненко, 1968: 98. Рис.58]

**XXXV.**ურეკის სამაროვანის უმბონები

[მიქელაძე, 1985: ტაბ. XI-5]

**XXXVI.**ვანის ნაქალაქარის უმბონები

[გამყრელიძე, 2005: 215. ტაბ. XXXV 4]

**XXXVII.**წებელდაში აღმოჩენილი სხვადასხვა ფორმის უმბონი

[Воронов Ю.Н., Шенкао Н.К.1982: ст. 133. Рис.5]

**XXXVIII.**რეკონსტრუირებული ფარის ფორმები

[Воронов Ю.Н.,..... 1982: ст. 133. Рис.5]

**XXXIX.**სამადლოსკერამიკულ ჭურჭელზე გამოსახული მეომრები

[გამყრელიძე, 2005: 184. ტაბ.IV]

**XL.**სოფ. გომში აღმოჩენილი სასმისი

[გამყრელიძე, 2002: 48. ტაბ.I]

**XLI.**ფარაონ შეშონიკის ბექთარის გამოსახულება

[Хазанов, 1971: Ст.164.Таб.XXXII].

**XLII.**ტერაკოტა ბრიტანეთის მუზეუმიდან

[Хазанов, 1971: Ст.162.Таб. XXIX].

**XLIII** შედგენილი ბექთარის რეკონსტრუქცია

[Хазанов, 1971: Ст.165.Таб. XXXIII].

**XLIV.**დურა-ევროპოსის გამოსახულება

[Хазанов, 1971: Ст.162.Таб. XXIX].

**XLV.**თრიალეთის ადრეული ბრინჯაოს ხანის №40 ყორღანში აღმოჩენილი ბრინჯაოს ფირფიტები

[Куфтин, 1941: 467. Таб. CXV].

**XLVI.**რომაული *Lorica segmentata*-ს რეკონსტრუქცია

**XLVII.**ეშერის ნაქალაქარის მუზარადები

[Воронов, 1969: 80, ტაბ. XLVI, 10; Г. Шамба, 1988: Ст. 130. Рис-16. Ст. 82. Рис-2]

**XLVIII.**ეშერის ახალი მუზარადი [2008 წ.]

[Эрлих, 2008: 80-81]

**XLIX.**ეშერის მიდამოებში აღმოჩენილი მუზარადები

[Воронов, 1991: Ст. 227, 228. Рис. 2, 3]

**L.**საქართველოს სხვადასხვა ტერიტორიაზე შემთხვევით ნანახი მუზარადები

[გამყრელიძე, 2005: 209. ტაბ. XXIX]

**LI.**რომაული ნახევარსფერული მუზარადი. კახეთი, დედოფლისწყაროს რაიონი, სოფ. ზემო ქედი

[გამყრელიძე, 2005: 210. ტაბ.XXX]

**LII.**ეგეოსურ სამყაროში გავრცელებული ფეხის და ხელის საფარი აბჯრები

**LIII.**ახულ-აბაას ბრინჯაოს კნემიდები

[Воронов, 1991:Ст.227,228.Рис.2,3]

**LIV.**ვანის ბრინჯაოს კნემიდები

[ლორთქიფანიძე, 1972:სურ.173]

**LV.**ვანის ბრინჯაოს საბარკულები

[ლორთქიფანიძე, 1972:სურ.172, 172ა]

## Description of the figures

- I. Accidental finds.Northern Black Sea coast
- II. Accidental finds.Northern Black Sea coast. Anapa
- III. Weapons with the ring-pommel. [or Ring-Shaped Hilt] Russia
- IV. Weapons with antenna-pommel.Russia
- V. Dzevri. Western Georgia
- VI. Zeda Gora. Western Georgia
- VII. Chxorowyu. Western Georgia
- VIII. Jinal. Eastern Georgia: 1-Burial №277; 2-Burial №479
- IX. Sarmatian burials. Russia, Ukraine.
- X. The rule of wearing daggers and short swords
- XI. 1.“Tserkovni Kholm”; 2,3.Abgidzrakhu; 4. Akhacharakhu; 5. lar; 6. Eshera
- XII. Seaxes. Accidental finds
- XIII. **The “ax-hammer” type axes [The 7<sup>th</sup>-1<sup>st</sup> centuries B.C].** 1,2-Kulanurkhva; 3-Kelasuri; 4-Achandara; 5-Guadikhu; 6-Bombora; 7-Achandara
- XIV,XV,XVI. Axes typical for necropolis Tsibilium. Accidental finds.Western Europe
- XVII. The image of axe. Guarap, Abkhazia
- XVIII. **Arrowheads of the Classical and Hellenistic Periods:**1-12. Kulanurkhva;13-18. Tsiteli shuqura; 19.Accidental discovery; 20-24. Sukhumi Mountain;
- XIX. **Arrowheads of the 1<sup>st</sup>-6<sup>th</sup> centuries AD:** 1-7. Tsibilium fortress; 8-12. Necropolis Tsibilium-I; 13-16. Abgidzrakhu
- XX. **Spearheads of the Classical and Hellenistic Periods:**1- Gulripsh, 2-Beshkardash, 3-Guadikhu, 4-Sukhumi Mountain
- XXI. 1,2-Sukhumi Mountain, 3- Lower Eshera, 4,5- Abgidzrakhu
- XXII. 1-5. Sukhumi Mountain
- XXIII. 1,2-“Юстинианов холм”, 3-Abgidzrakhu
- XXIV. 1-Akhacarakhu; 2-4-Abgidzrakhu
- XXV. 1-Abgidzrakhu, 2- Lar, 3-Abgidzrakhu, 4,5-Shapka, 6- Akhacharakhu, 7-Akhacarakhu



- XXVI. 1-Abgidzrakhu, 2-Akhacarakhu, 3-Shapka, 4-Apushta, 5-Akhacarakhu, 6- „Юстинианов холм“, 7-Shapka, 8- „Юстинианов холм“, 9- Shapka
- XXVII. Battering ram from Vani
- XXVIII. Theshieldfrom Akhul-Aaba, covered with the metal plates. The so-called hoplite shield
- XXIX. Theshieldfrom Tsiteli shuqura, covered with a eagle shaped metal plate. The so-called hoplite shield
- XXX. Theshieldfrom Eshera, covered with the metal plates. The so-called hoplite shield
- XXXI. Theshieldfrom Varsimaantkari, covered entirely with a metal plate. The so-called hoplite Shield
- XXXII. Theshieldfrom Kamarakhevi, covered entirely with a metal plate. The so-called hopliteShield
- XXXIII. Theshieldfrom Vani, covered with metalbands or narrow plates
- XXXIV. Reconstruction of the shield
- XXXV. Thebronzeumbones. Ureki necropolis
- XXXVI. The bronze umbones. Vani
- XXXVII. The ironumbones.Tsebelda
- XXXVIII. Reconstruction of the shields. Tsebelda
- XXXIX. Images of warriors. Samadlo
- XL. Images of warriors on the silver bowl. Gomi
- XLI. Pharaoh Sheshonik's scale armour
- XLII. Terracotta. British Museum
- XLIII. Reconstruction of lamellar armor
- XLIV. Image of warrior.Dura Europos
- XLV. Armour plates. Trialeti
- XLVI. Reconstruction oflorica segmentata
- XLVII. The so-called Chalcidice type bronze helmets. Eshera
- XLVIII. Chalcidice type bronze helmet. Eshera
- XLIX. Chalcidice type bronze helmets. Eshera
- L. Chalcidice type bronze helmets. Kutaisi, Kokhi, Lanchkhuti
- LI. Roman helmet. Georgia, Upper Quedi
- LII. The greaves and other pieces of Greek armour that protect the leg
- LIII. The greaves. Akhul Abaa
- LIV. The greaves. Vani
- LV. Thecuisses. Vani





**I**



1



2



3



4

II

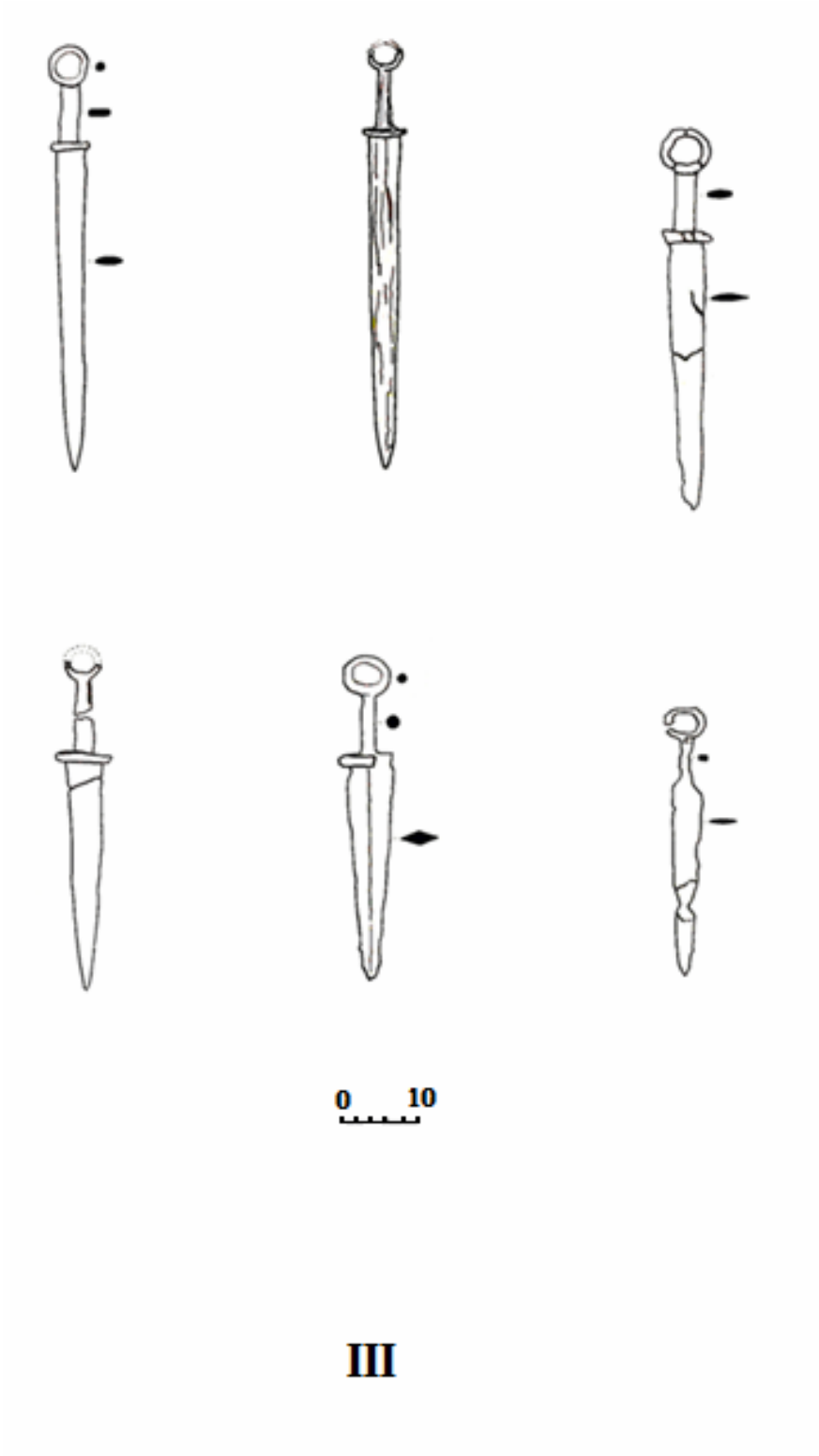

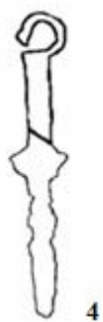
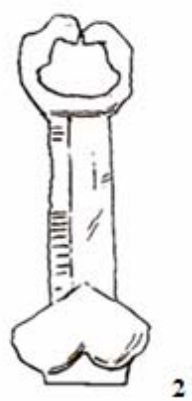

0 3 6

#### IV



V

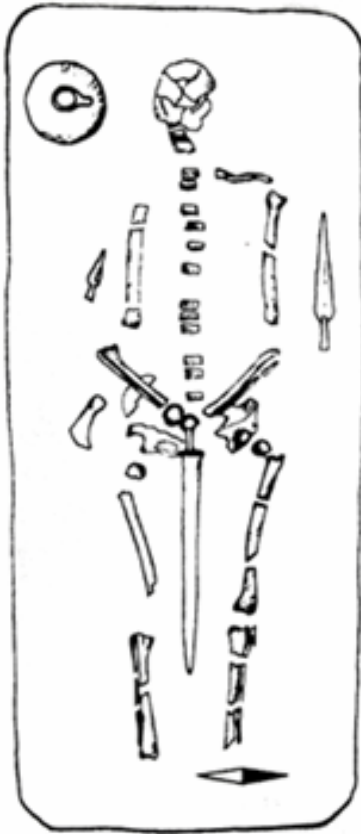

0 2 4



0 8

VI





**VII**



**VIII**

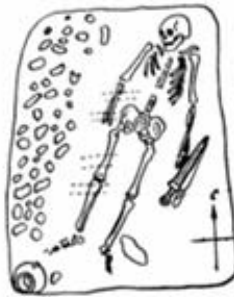

**IX**



X

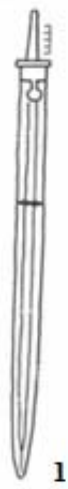

**XI**



1



2

XII

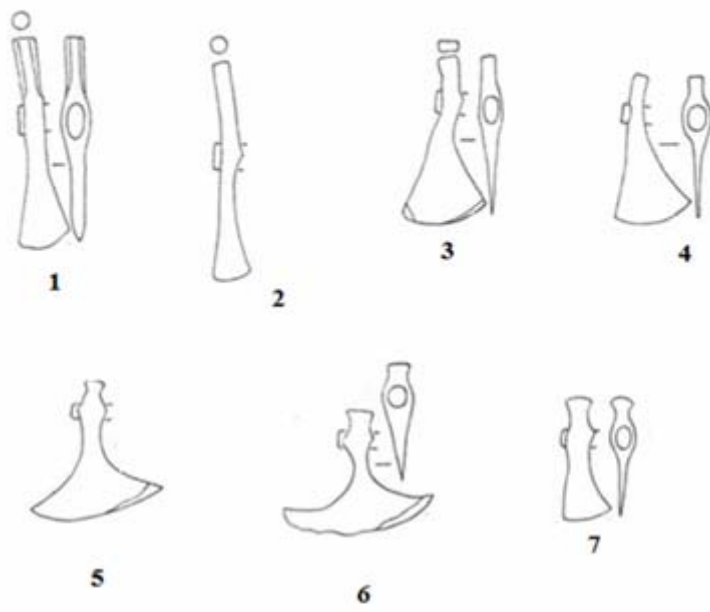

### XIII

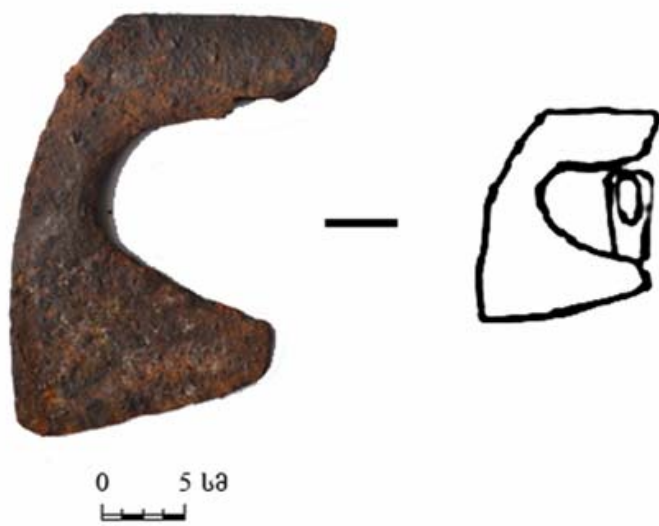

XIV



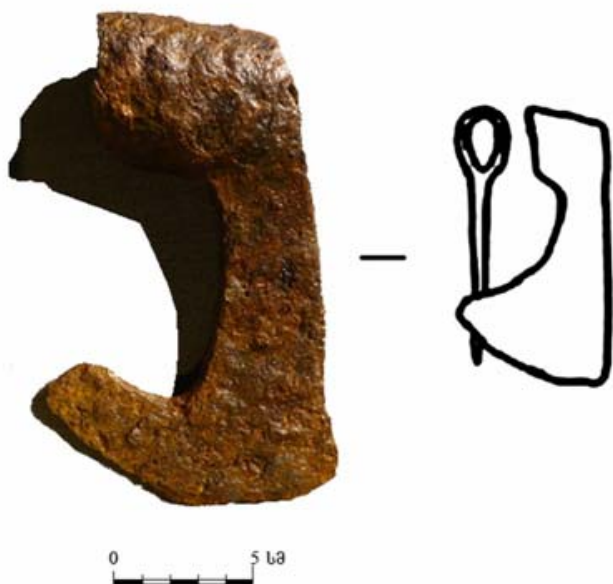

XV



XVI



**XVII**

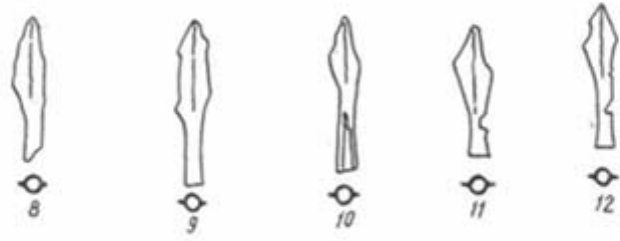
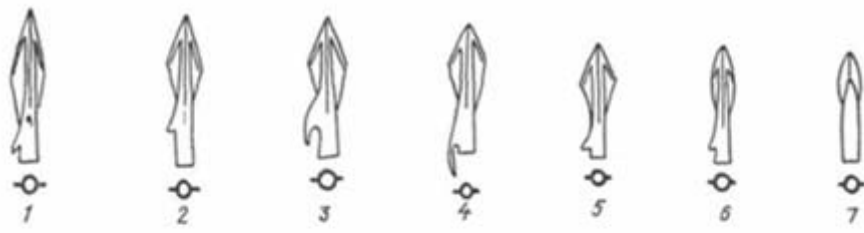

0 2 cm

# XVIII

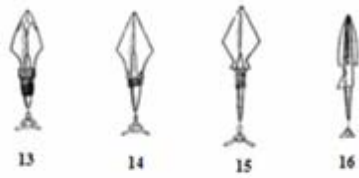
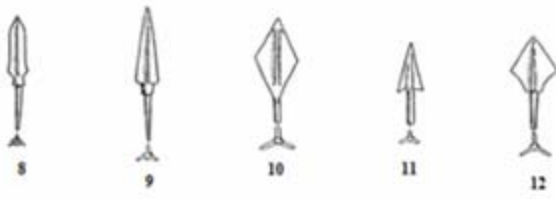

**XIX**



XX

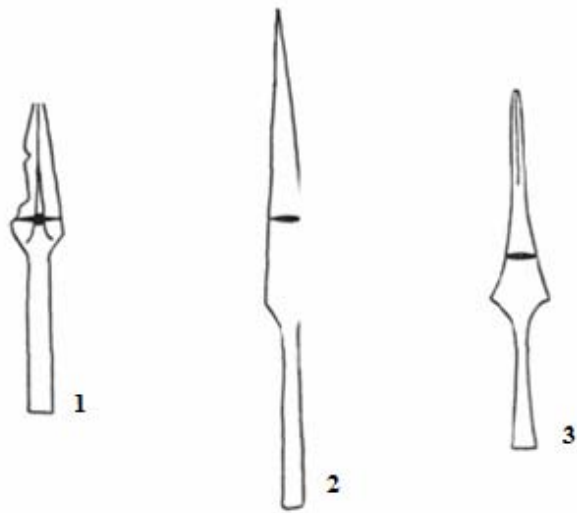

**XXI**

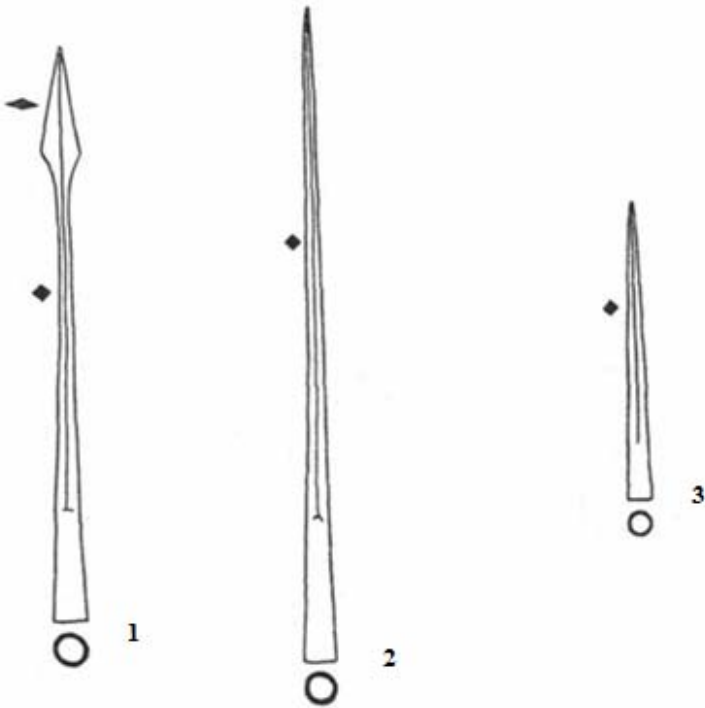

XXII



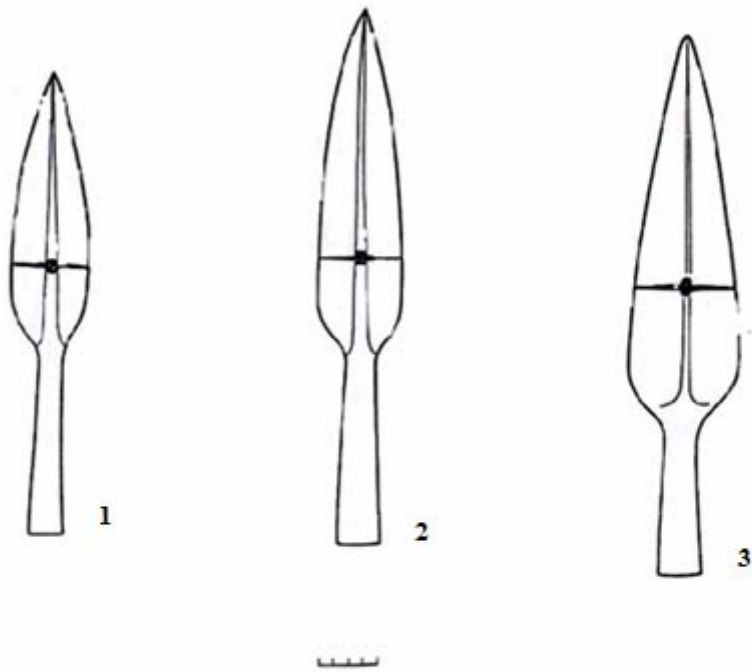

**XXIII**



XXIV

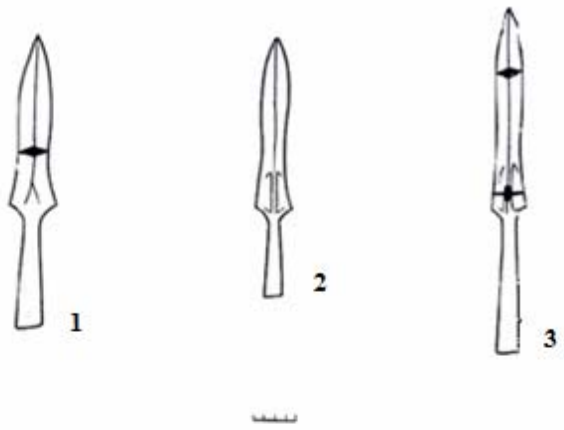

XXV

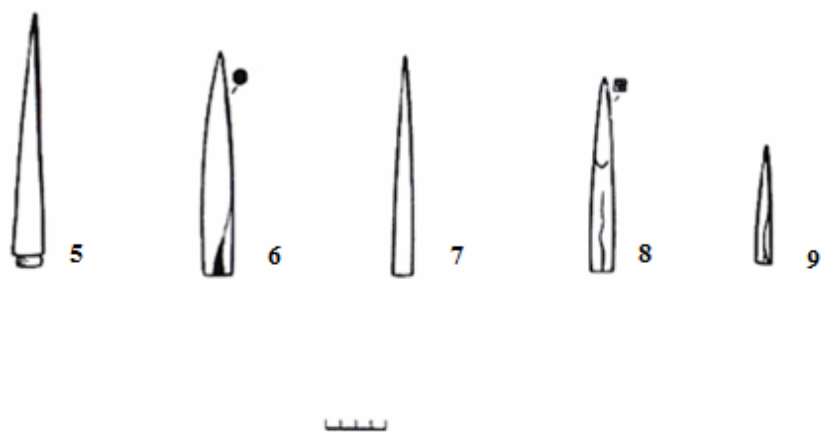
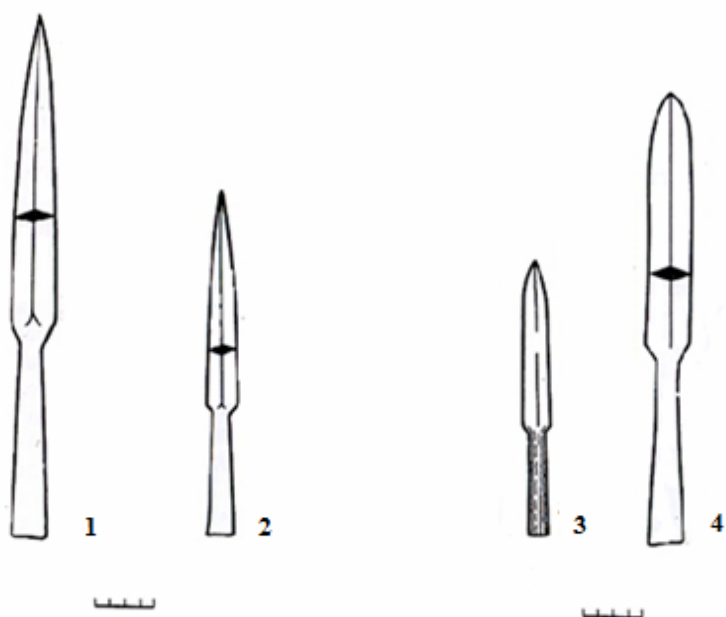

XXVI

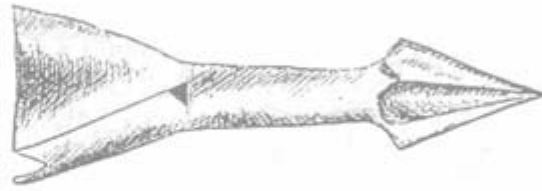

0 10

**XXVII**

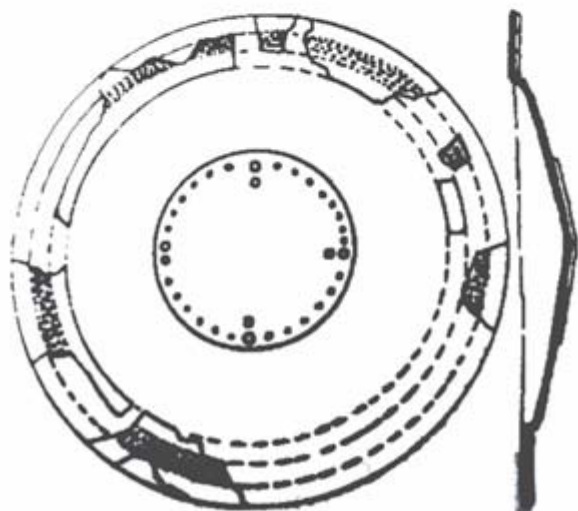

XXVIII

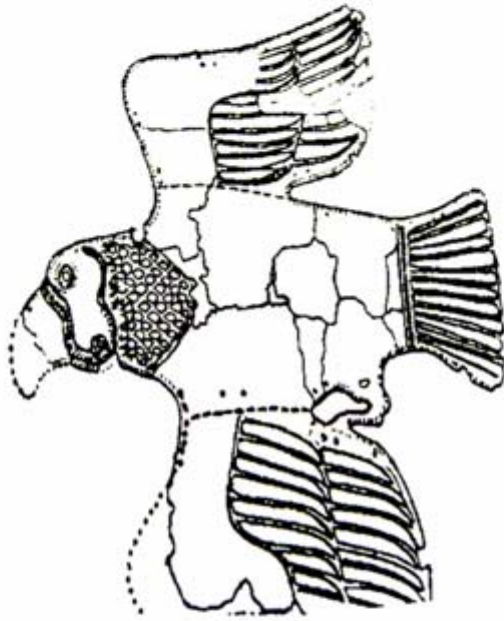

**XXIX**



XXX



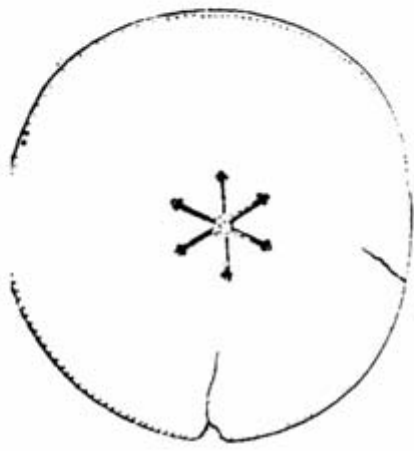

XXXI

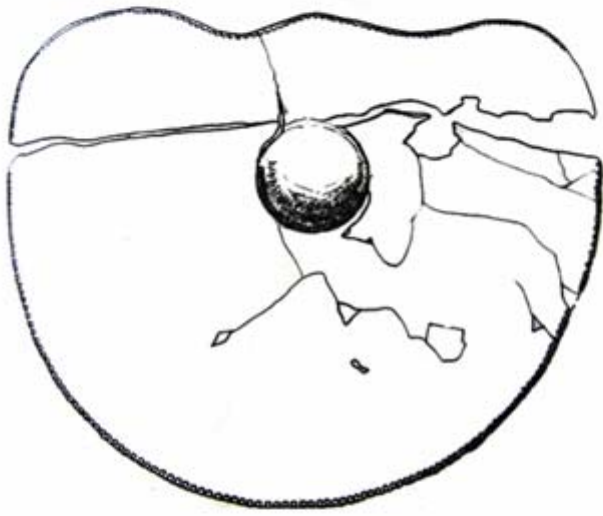

XXXII

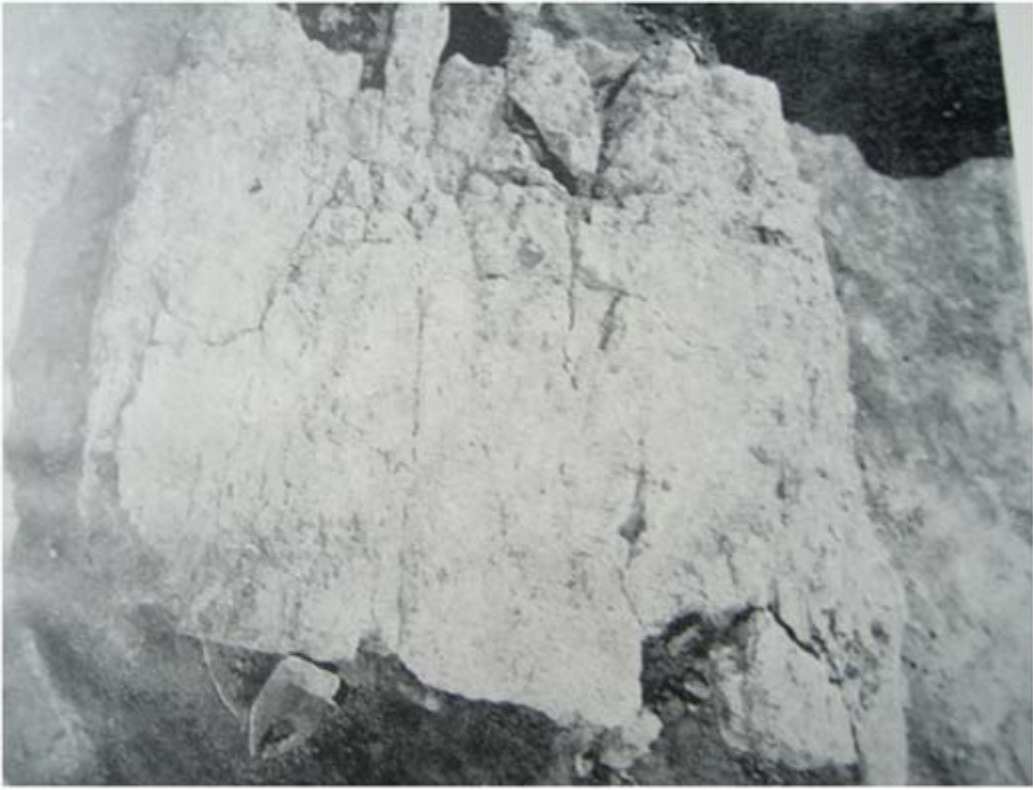

**XXXIII**

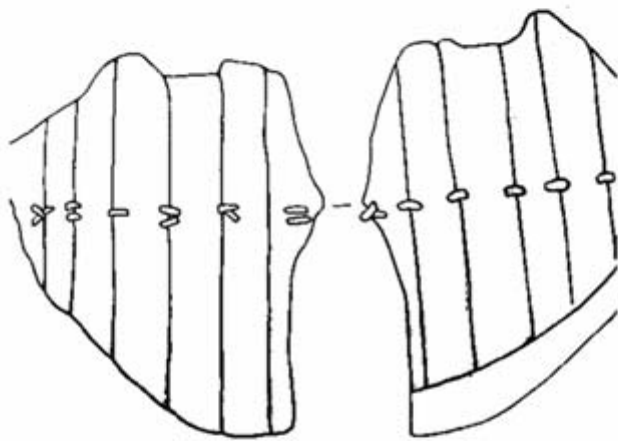

**XXXIV**

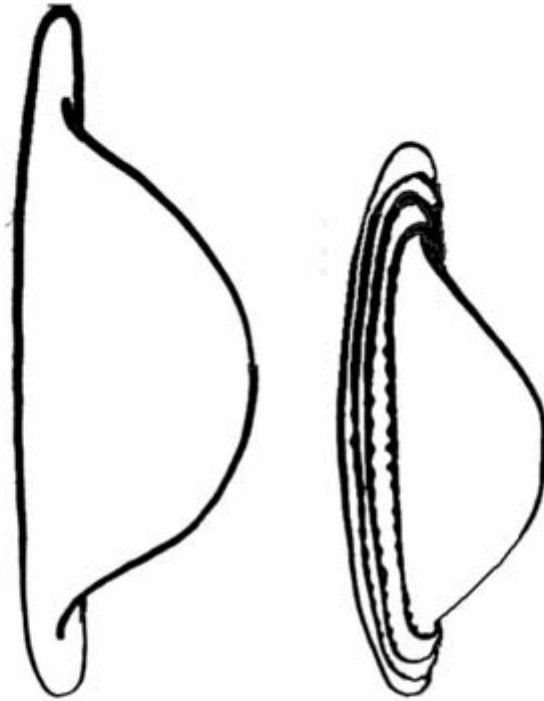

XXXV

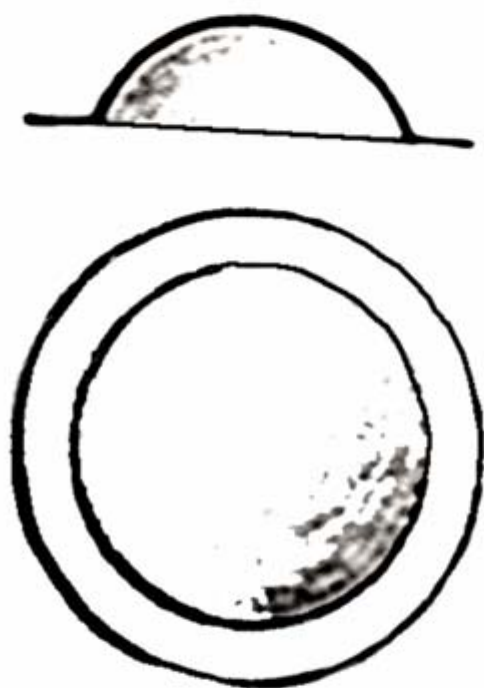

XXXVI

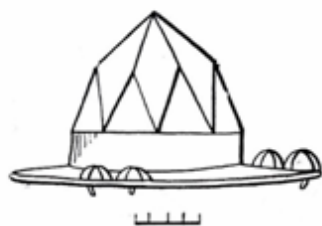
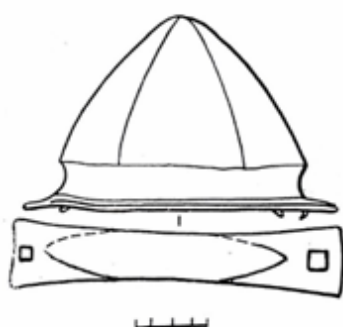
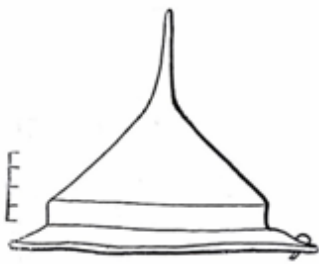
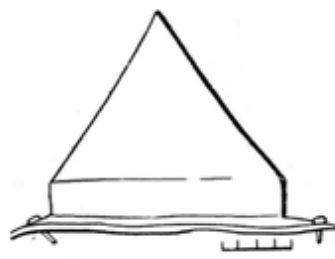
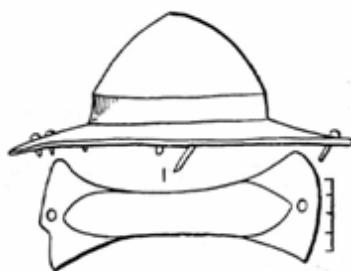

**XXXVII**

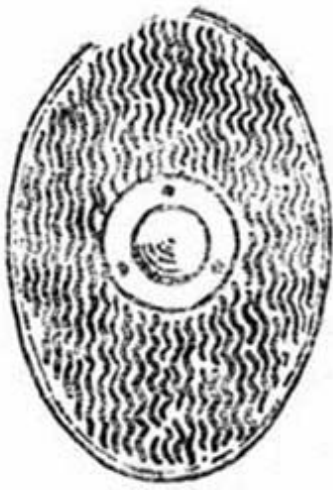

0 20



XXXVIII





XXXIX



**XL**

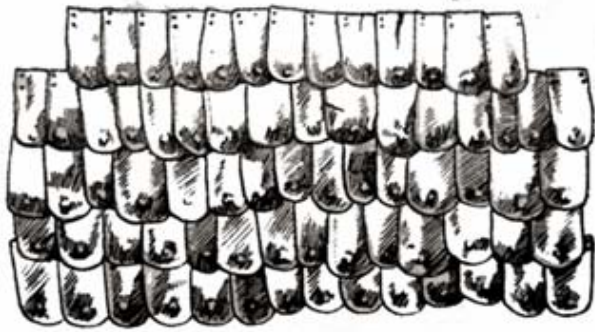

**XLI**



**XLII**

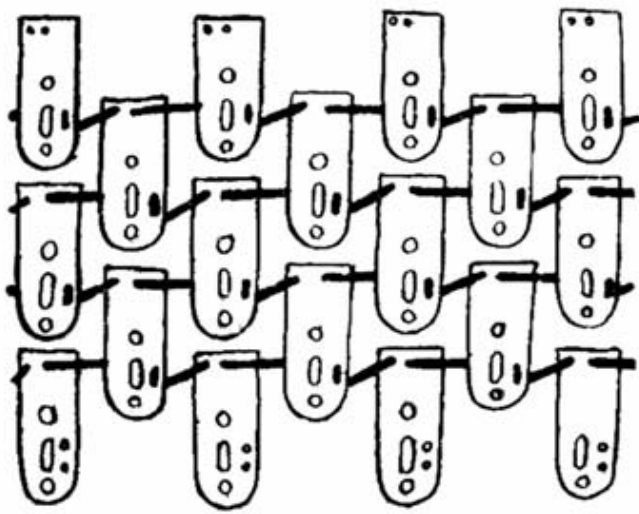

XLIII



XLIV

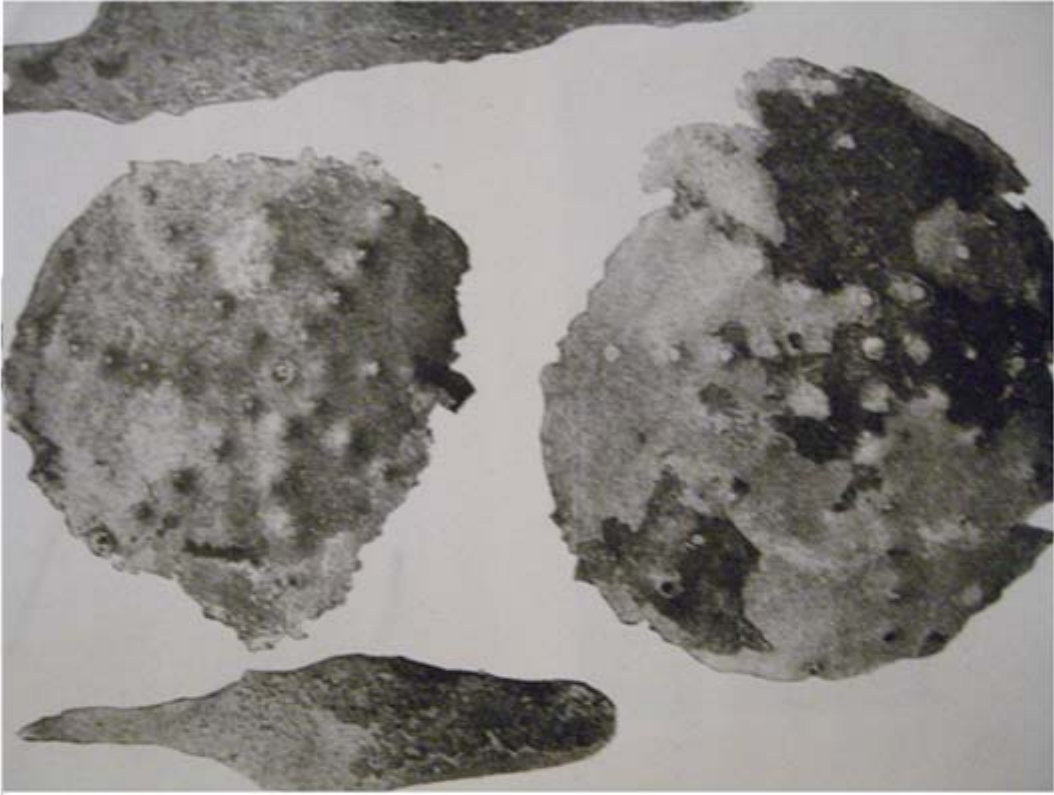

**XLV**

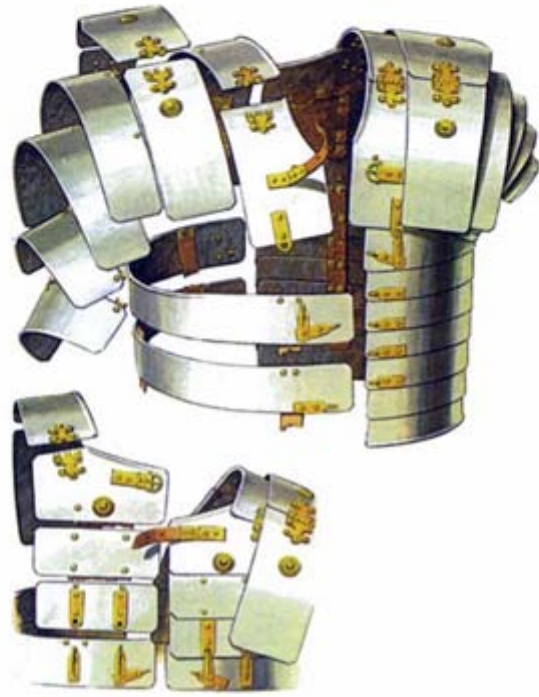

**XLVI**



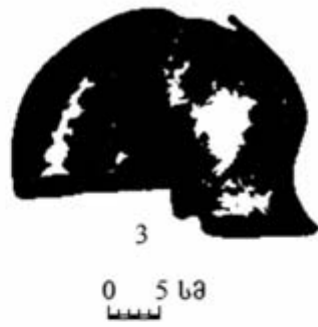
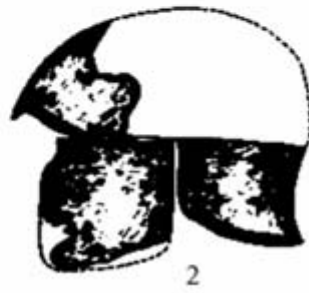
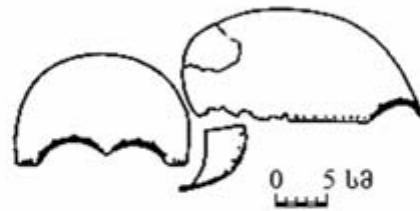

**XLVII**



XLVIII

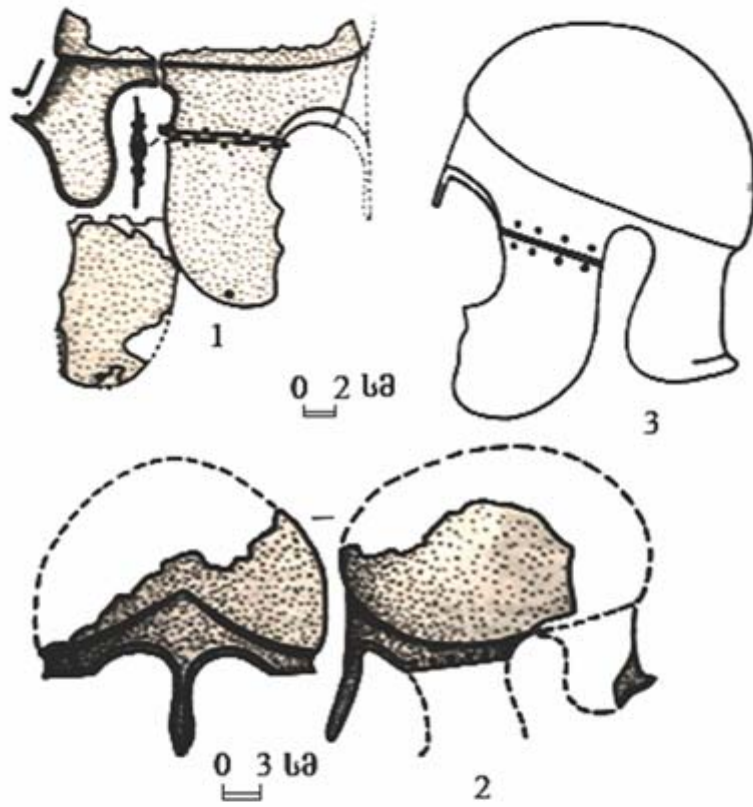

XLIX

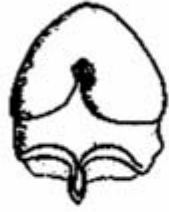

1



2



0 4 6 8



3

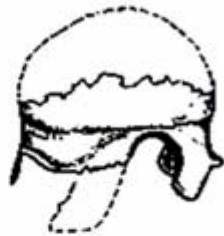

L

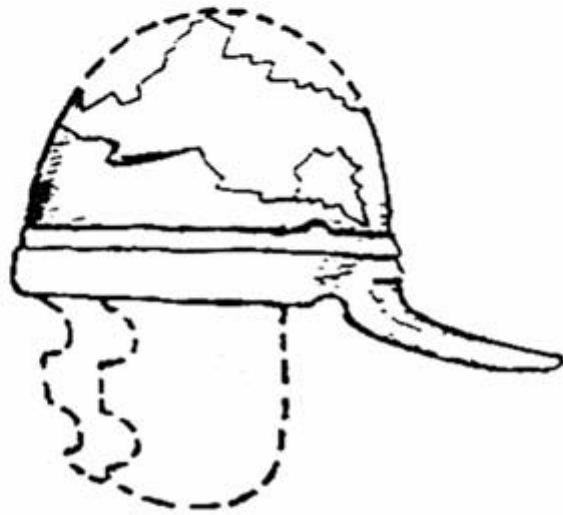

LI



LII

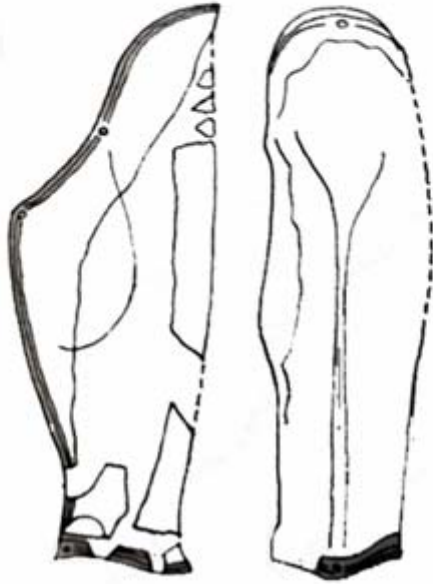

0 3 68  
┌

**LIII**



LIV





**LV**